

Межличностные отношения и общение

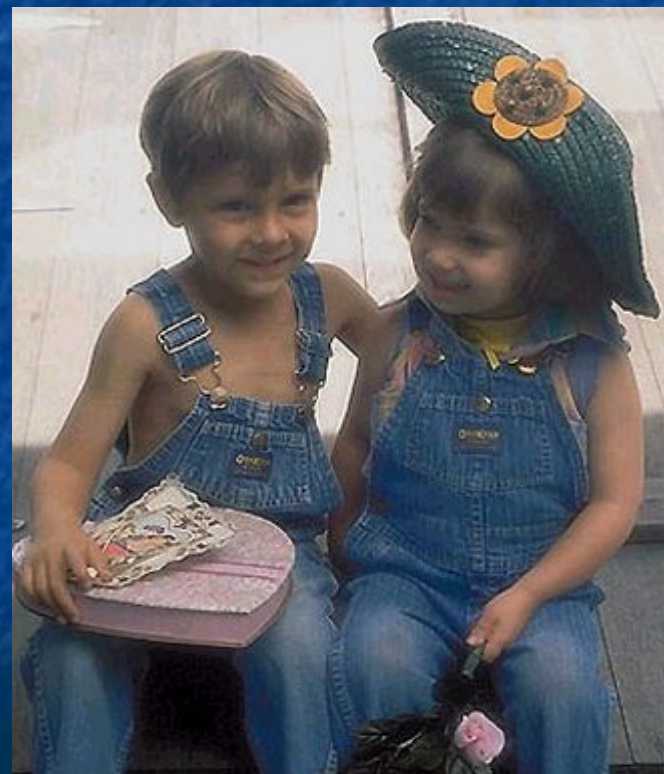

Общение -

процесс и результат установления и развития контактов между людьми, включающий обмен информацией, выработку единой стратегии взаимодействия, восприятие и понимание людьми друг друга.

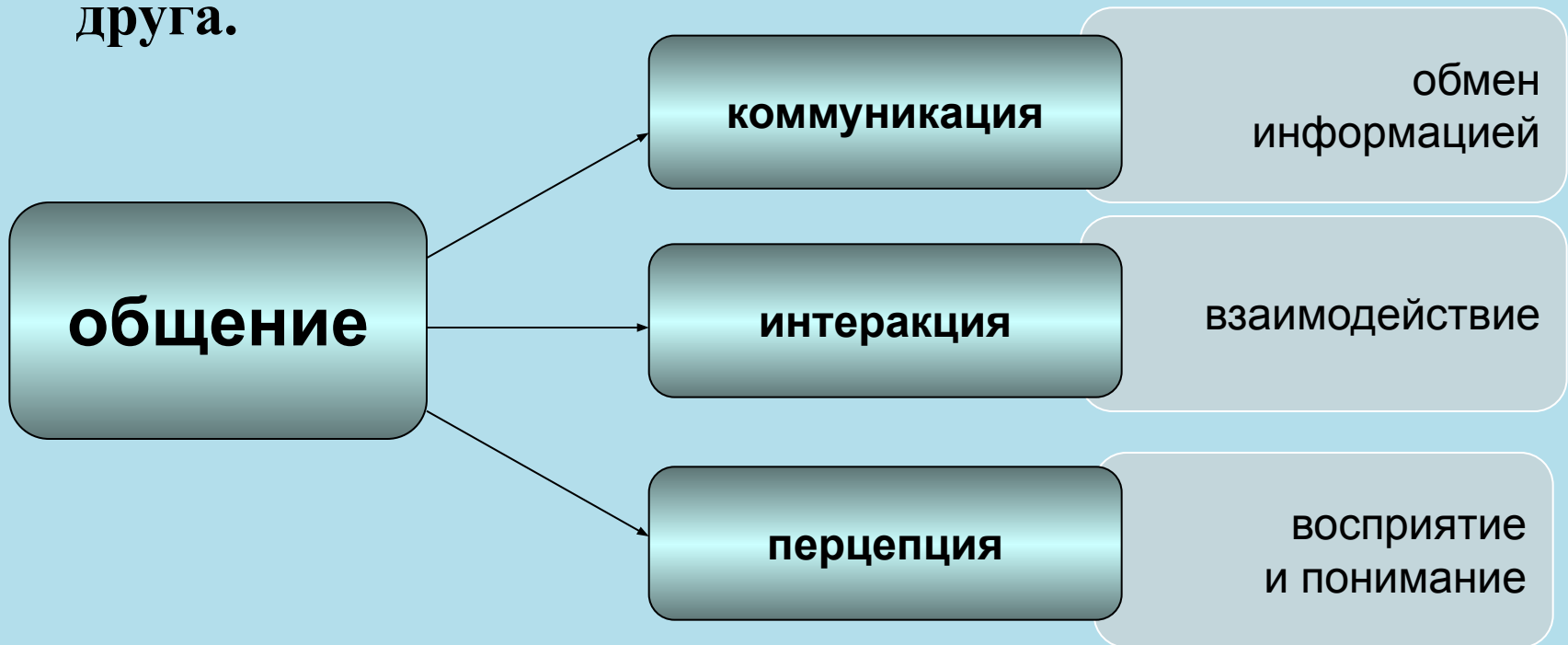

Функции общения:

- **информационная** (коммуникативная)
- **связующая** (сплочения, контактная, интерактивная)
- **эмоционального выражения** (самовыражения, эмотивная, эмоциональная)
- **самопознания** (самоосознания, самоопределения)

Коммуникативная сторона общения

Специфика человеческой коммуникации:

- это **интерсубъектный процесс**, предполагающий активный обмен информацией
- предполагает **изменение поведения партнера** по общению
- предполагает **принятие единой системы значений**, которая обеспечивает возможность партнеров понимать друг друга
- предполагает существование **специфических коммуникативных барьеров**

Знаковые системы коммуникации

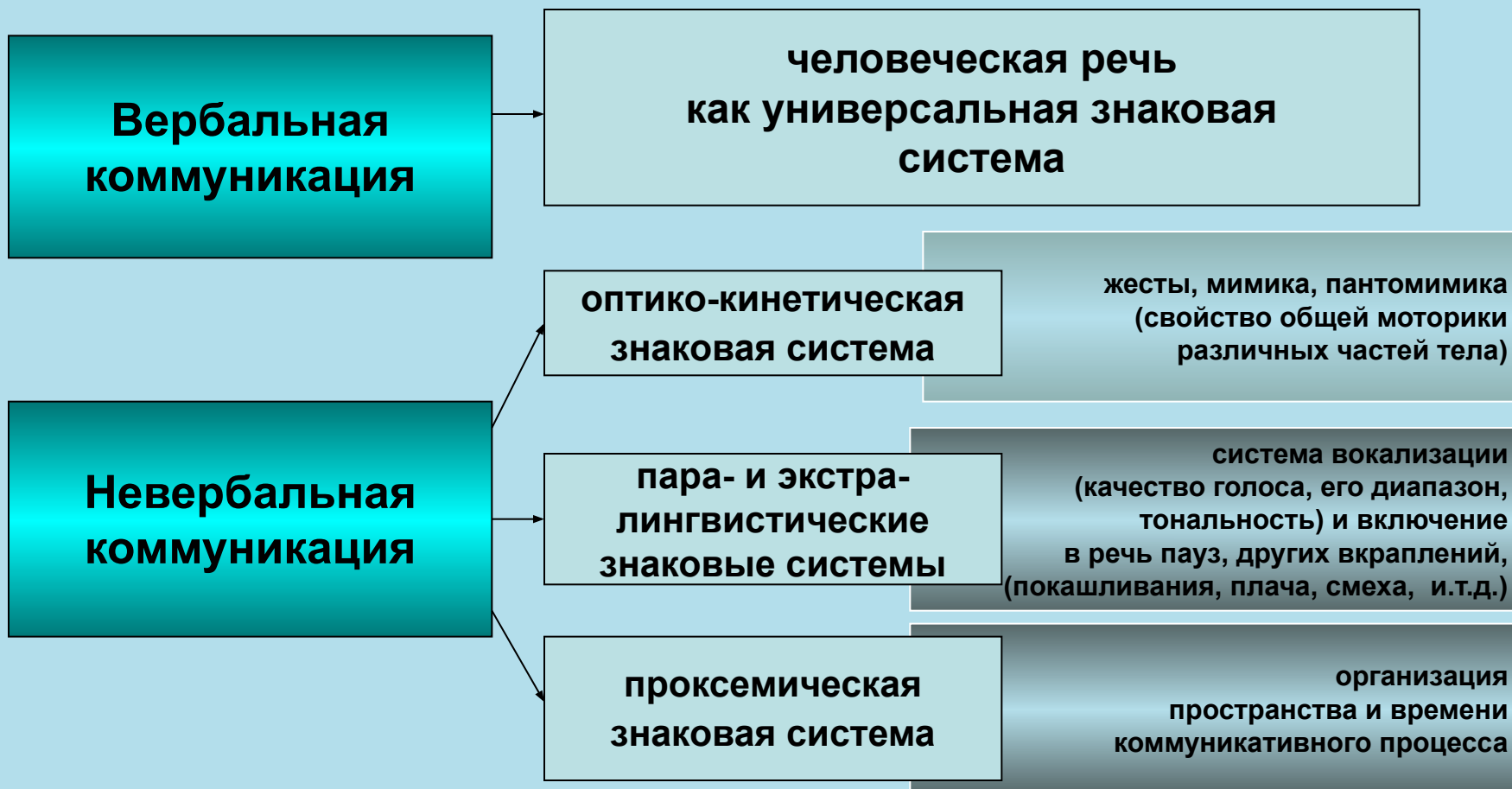

Проксемика (Э.Холл)

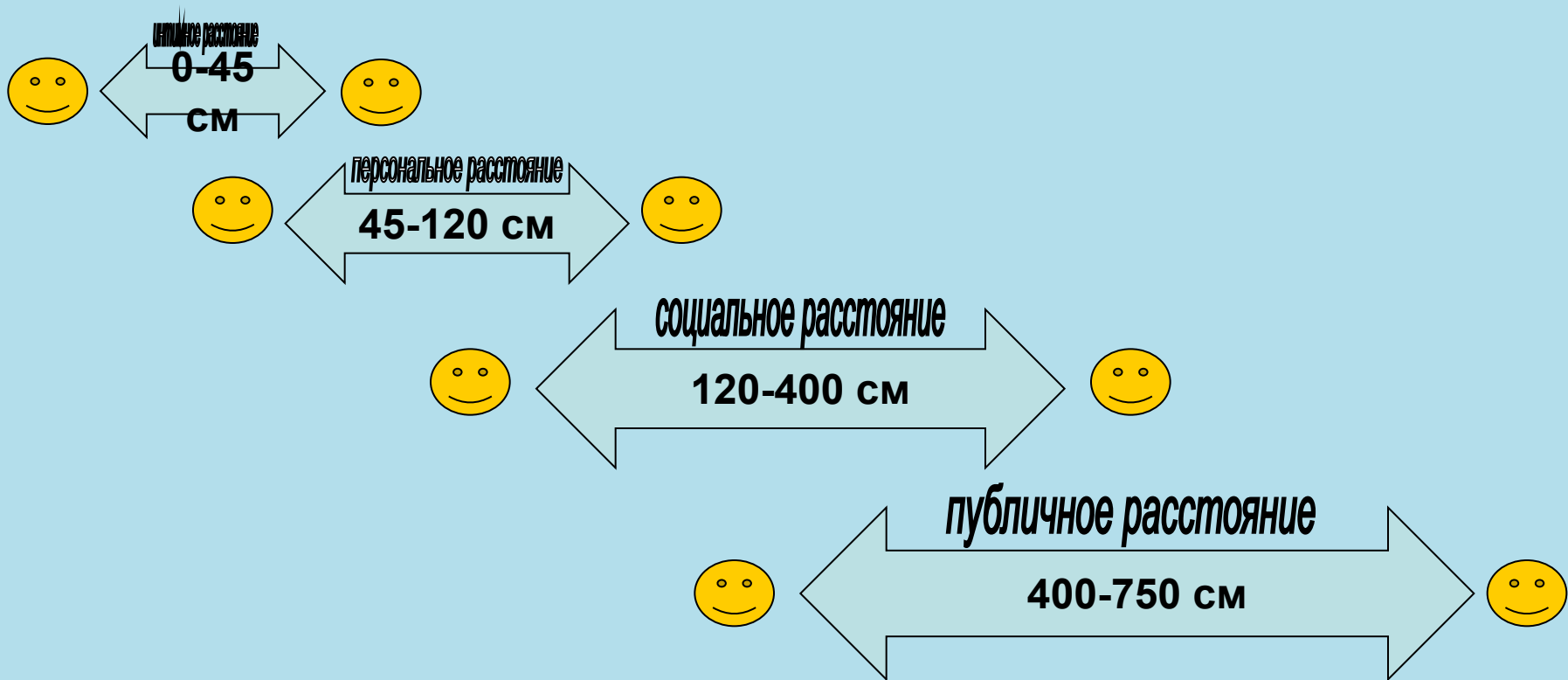

Конгруэнтность коммуникации – соответствие невербального поведения содержанию сообщения

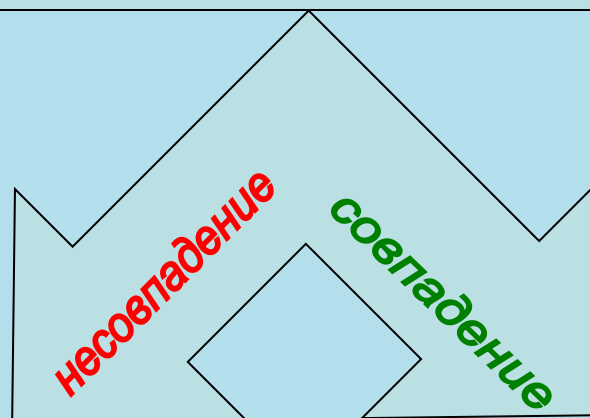

доверительное
отношение
к **поведению собеседника**

доверительное
отношение
к **содержанию
сообщения**

Социальная перцепция – процесс восприятия социальных объектов

Эффекты социальной перцепции:

- **«эффект ореола» («гало-эффект»)** – восприятие другого человека через призму его главных личностных черт с фильтрацией и игнорированием информации, противоречащей построенному «психологическому портрету» данного человека
- **эффект первичности** – формирование образа другого человека на основании первого впечатления (устойчиво и во многом определяет последующую избирательность в восприятии и анализе свойств личности)
- **эффект новизны** - изменение предшествующей концепции личности партнера по общению в случае накопления «критической массы» информации, противоречащей данной концепции
- **эффект стереотипизации** - упрощение представлений о другом человеке, сведение их к заранее имеющимся шаблонам и сложившимся схемам восприятия
- **фундаментальная ошибка атрибуции** - тенденция, при которой наблюдатели склонны приписывать большую ответственность за происходящее деятелям, нежели ситуации; в то время как деятели в большей степени склонны винить ситуацию, чем себя

Социальная установка

общее оценочное суждение об объекте, отношение человека к объекту, проявляющееся в его поведении.

Компоненты:

1. **когнитивный**, представляющий собой систему знаний об объекте
2. **аффективный**, отражающий спектр эмоциональных переживаний по поводу объекта
3. **поведенческий**, включающий готовность реагировать определенным образом, потенциальные поведенческие реакции по отношению к объекту

Функции:

- эго-защитная функция
- функция выражения ценностей и самореализации
- утилитарная (или приспособительная) функция
- функция знания

Предубеждения

**неоправданно негативная
социальная установка по отношению
к какой-либо социальной группе
и ее представителям**

Процессы, лежащие в основе предубеждений:

- социальная категоризация**
- социальная идентификация**
- социальное сравнение**
- межгрупповая дифференциация**

Интеракция –

компоненты общения, которые связаны со взаимодействием людей, с непосредственной организацией их совместной деятельности

Эго-состояния партнеров по общению

(устойчивый тип восприятия и переживаний, связанный с соответствующим устойчивым типом поведения (Э.Берн))

взрослый

Эго-состояние Взрослого ориентировано на восприятие текущей реальности и получение объективной информации

родитель

Эго-состояние Ребенка содержит установки, переживания и поведение, характерные для детского возраста

ребёнок

Эго-состояние Родителя содержит установки и поведение, взятые извне, в первую очередь, от своих родителей

Распределение позиций во взаимодействии

(Э.Берн)

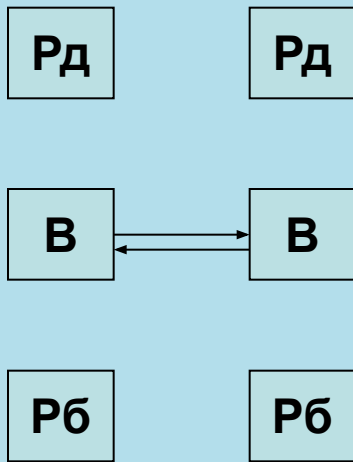

дополнительные позиции

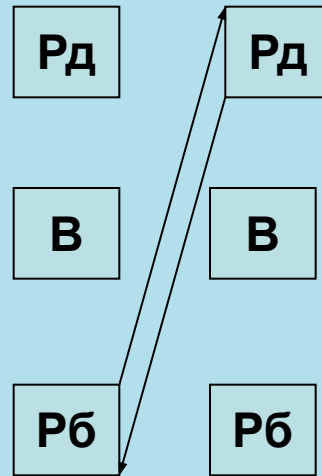

пересекающиеся позиции

Рд – родитель
В – взрослый
Рб- ребёнок

Социальный статус

**позиция человека в обществе
по отношению к другим людям**

Социальная роль

**нормативно одобренное поведение,
ожидаемое от каждого,
кто занимает определенное
положение в обществе**

**Характеристики
социальной роли**

- **Масштаб** социальной роли (зависит от диапазона отношений, допускаемых ролью; чем шире этот диапазон, тем больше масштаб роли).
- **Способ получения роли** определяет то, насколько неизбежной, или, наоборот, труднодоступной, является та или иная роль для человека.
- **Уровень эмоциональности** роли задает возможности эмоционального проявления субъекта, который эту роль исполняет.
- **Формализация** определяет специфику межличностных отношений носителей социальной роли.
- **Мотивация** роли зависит от тех мотивов, которые обусловили исполнение личностью социальной роли.