

Сооружения Древнего Рима

A photograph of ancient Roman ruins in Rome. On the left, the partially ruined Colosseum is visible, showing its characteristic tiered arches. To the right, a row of tall, weathered columns stands in a line, likely the remains of the Temple of Antonine and Faustina. A paved path leads from the foreground towards the center of the ruins. The scene is bathed in warm, golden light, suggesting late afternoon or early morning. The sky is clear and blue.

Студентки группы ИС – 16 – 18: Подвинской
Виктории.

Дороги

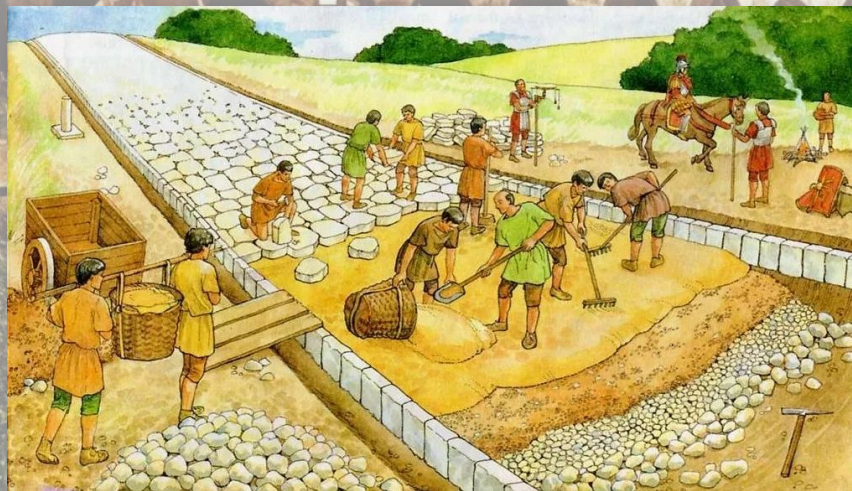

Большие дороги проводились римлянами исключительно со стратегическими целями. Они идут, по возможности, по прямой линии от одного крупного центра к другому, не обслуживая промежуточных районов. Они только изредка отклоняются от прямой трассы, чтобы избежать подъемов. Шоссированная часть дороги служила для особо быстрых сообщений, а так как римские лошади не подковывались, то справа и слева оставляли широкие обочины с естественным грунтом, по которым и происходило обычное движение. Шоссе предназначалось исключительно для армии и императорской почты, и правила были в этом отношении настолько строги, что правителю Вифинии, нарушившему их по крайней необходимости для своих личных нужд, пришлось извиняться перед императором. Римские дороги были оборудованы строениями для смены лошадей, а также, ввиду незначительного количества гостиниц, и этапными пунктами для ночлега. При постройке дорог римляне задавались целью свести почти к нулю работы по ремонту. Одежда шоссе состоит из слоя щебня огромной толщины, никогда не требовавшего подбивки; эта одежда уложена иногда на растворе и образует длинные искусственные глыбы. Часто встречаются также и дороги, мощеные плитами. Нередко римские дороги выступают рельефом на гребне холмов и кажутся уложенными на насыпи. В действительности же мы имеем здесь дело с простым вымыванием окружающей почвы под длительным действием дождей.

Мосты, акведуки

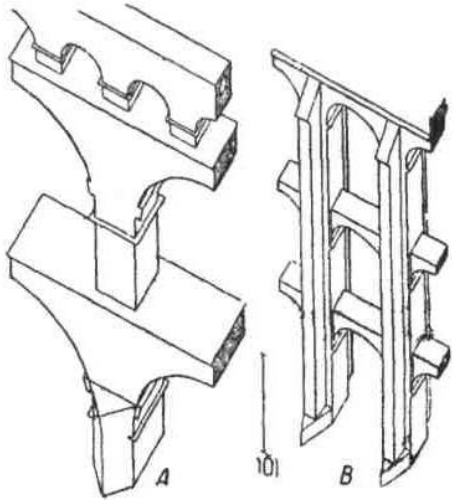

К числу крупнейших сооружений римского строительства относятся мосты. Очертания арок всегда приближаются к полукругу, причем каждый бык является параллельно и устоем арки, что позволяет одновременно возводить ряды арок. Мост в Римини дает нам образец стиля этих сооружений: ничего, кроме нескольких украшений на тимпанах и карниза с кронштейнами. Еще проще и строже оформление моста св. Ангела в Риме, моста Фабриция и римских мостов в Везоне и Сомьере. Для больших мостов и очень высоких акведуков применялись параллельно две системы: в высоту возводилось по два и даже по три ряда арок, образующих как бы мост в несколько ярусов. В других же случаях быки пропускались во всю высоту, но стягивались посередине арочными связями. Система отдельных быков применена в мосту Нарни; Сеговийский акведук построен по системе быков, соединенных связями. Второй тип почти исключительно господствовал в римской Испании и придает памятникам этой провинции своеобразный отпечаток.

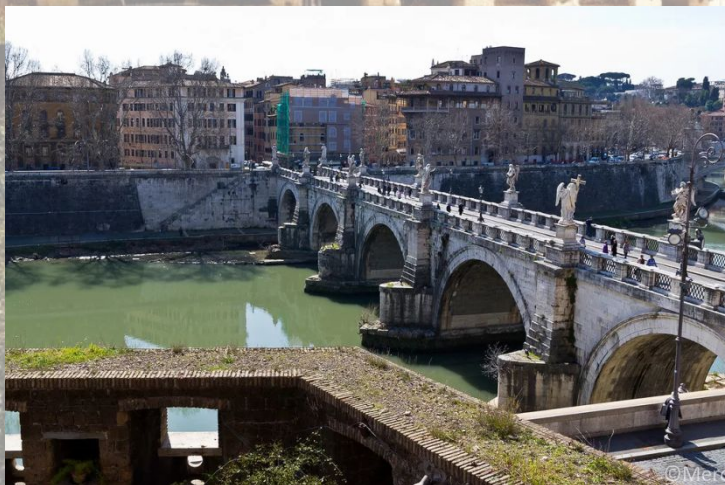
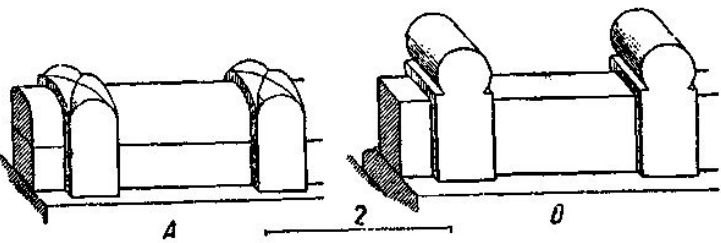

Отметим в сооружениях Галлии в качестве местной конструктивной особенности частое применение системы. Эта система будет применена в средние века в мостах св. Духа и Авиньонском. Узкие перила составлены из кубиков, соединенных друг с другом фальцованными плитами. Чтобы не сокращать ширину моста, их по возможности устраивали над выступами. Из деревянных мостов римлян пользуются известностью мост Цезаря на Рейне и мост с тройными арками, переброшенный через Дунай при Траяне.

Колизей



Толпы людей привлекал на арену кровавый спектакль. Порой в римском Колизее были зрителями до 50 тысяч человек. Все они жаждали лицезреть сцены непередаваемого ужаса. Знать, священники, сенаторы, императоры, рабы, простые люди веселились, видя кровавые сцены. Гладиаторы сражались друг с другом, надев тяжелую броню. Зачастую они забивали соперника до смерти. На арене натравляли друг на друга диких голодных зверей, выпускали их на сражение с человеком. Цель, которую преследовали участники данных противоборств, - разорвать друг друга в клочья. Некоторые особенности Древнего Рима сегодня нам непонятны.

Пантеон



Храмы древнего Рима впечатляют. Самый известный из них - Пантеон. В 30-е годы XX века Бенито Муссолини, итальянский диктатор, задумал оригинальную пропагандистскую кампанию. В частности, он проводил параллели между славой нового режима и величием, которым обладала империя Древнего Рима. Привело это к множеству археологических исследований и раскопок по всему государству. Из-за разлива Тибра на многих памятниках появились отложения земли, которые их полностью покрывали. Мавзолей Августа из-за своей близости к реке был сильно поврежден. Построено это сооружение было примерно с 27 по 23 годы до н.э.

Термы Каракаллы



Достопримечательности Древнего Рима включают также термы Каракаллы. Эти античные бани похожи на современные оздоровительные центры. Они являются крупнейшими и самыми богато украшенными из всех общественных бань, возводившихся в Древнем Риме. Строительство их начал Септимий Север в 206 году н.э. А завершено строительство было в 216 году. Открыл термы Каракалла сын Септимия. Эти постройки Древнего Рима были украшены действительно богато: стены, облицованные мрамором, мозаичный пол, лепные потолки. Занимали термы большую и красиво украшенную территорию, использовавшуюся как гимнастический зал. Здесь мужчины занимались спортом: метали копьё, диск, боксировали. Вход в бани даже для рабов был свободным. Изначально женщины и мужчины мылись вместе, но в начале II века Адриан запретил это.



Форум

???



От величественного Римского форума сохранилось не многое. Он был центром жизни Рима. Появился Форум в IV веке до н.э. На его месте в наши дни сохранились лишь фрагменты некоторых памятников, множество опрокинутых камней и пара сводов. Отметим сразу, что примыкают к Римскому форуму императорские форумы, которые не являются частью Римского, хотя схожи с ним и по назначению, и по названию.

Храмы Портуна и Геркулеса



Эти храмы находятся на левом берегу Тибра на другом древнем форуме города – Бычьим. В ранние республиканские времена здесь причаливали суда и велась бойкая торговля скотом, отсюда и название. Храм Портуна построен в честь бога портов. Здание имеет прямоугольную форму, украшенную колоннами ионического ордера. Храм хорошо сохранился, так как около 872 года н.э. был превращен в христианскую церковь Святой Марии-ин-Граделис, в V веке освящен в церковь Святой Марии-Эгициана. Храм Геркулеса имеет конструкцию моноптера – круглое здание без внутренних перегородок. Сооружение датируется II веком до н.э. Храм имеет диаметр 14,8 м, украшен двенадцатью коринфскими колоннами высотой 10,6 м. Конструкция опирается на фундамент из туфа. Ранее храм имел архитрав и крышу, которые не сохранились до наших времен. В 1132 году н.э. храм стал местом христианского богослужения. Первоначально церковь называлась Санто-Стефано-аль-Карозе. В XVII веке вновь освященный храм стали именовать Святой Марией дель Соль.

A scenic view of the Colosseum in Rome, Italy, under a clear blue sky. In the foreground, a row of tall, weathered ancient columns stands on the right, casting long shadows on the grass. A paved path leads from the bottom center towards the Colosseum. To the left, there are stone steps and some greenery. The Colosseum's iconic arches and tiered structure are visible in the background.

Спасибо за внимание!