

Зачистка заготовок из тонколистового металла, проволоки, пластмассы

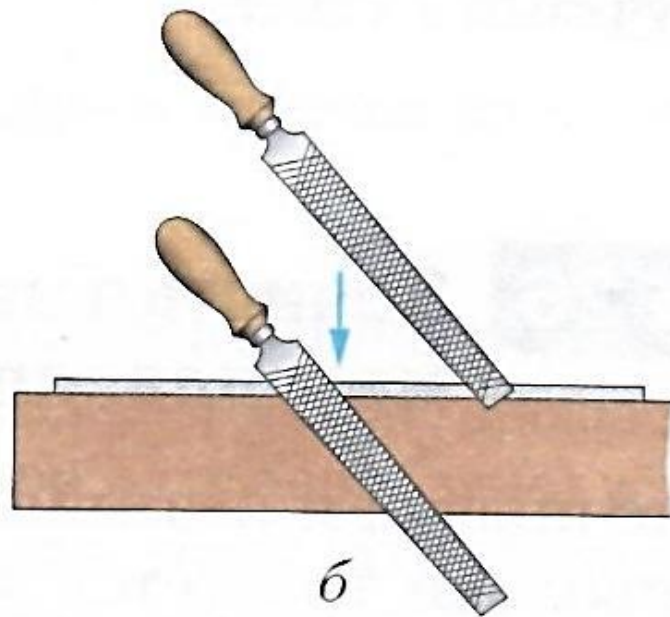

После правки и резания заготовок из тонколистового металла и проволоки требуется *зачистка* их острых кромок:

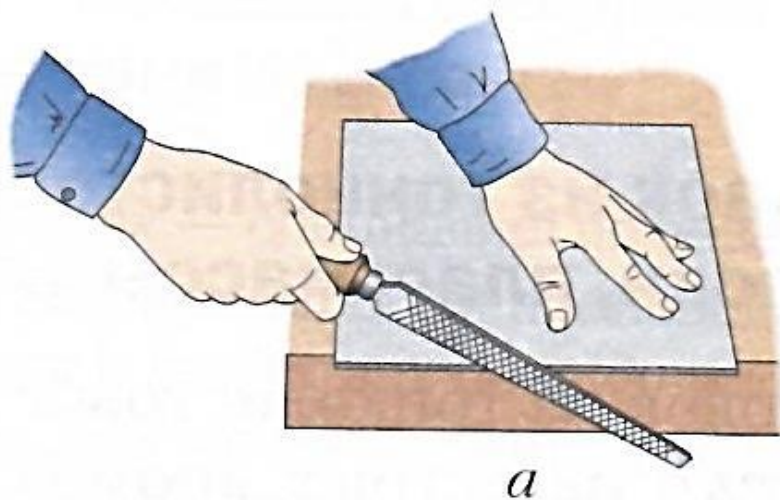

Зачистка тонколистовой заготовки напильником:
а — расположение заготовки; *б* — движения напильником

Зачистка тонколистовой заготовки вдоль кромки:

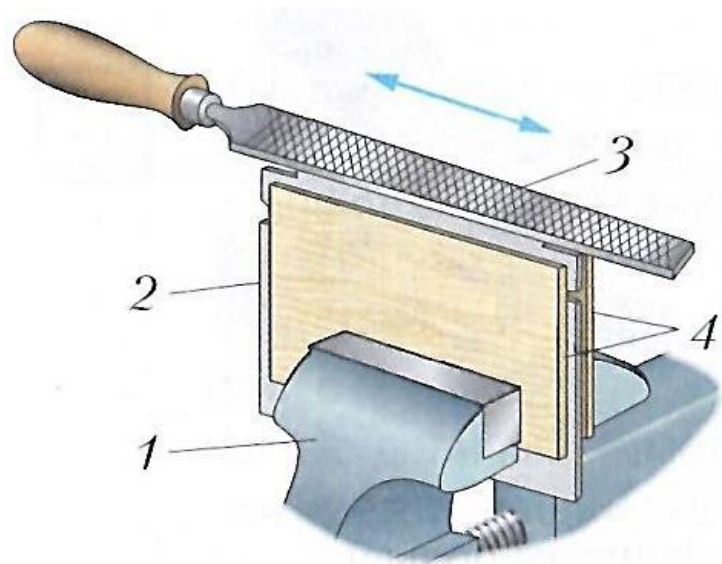

Зачистка
тонколистовой
заготовки вдоль кромки:

- 1 – тиски;
- 2 – заготовка;
- 3 – напильник;
- 4 – дощечки

Зачистка тонколистовой заготовки поперёк кромки:

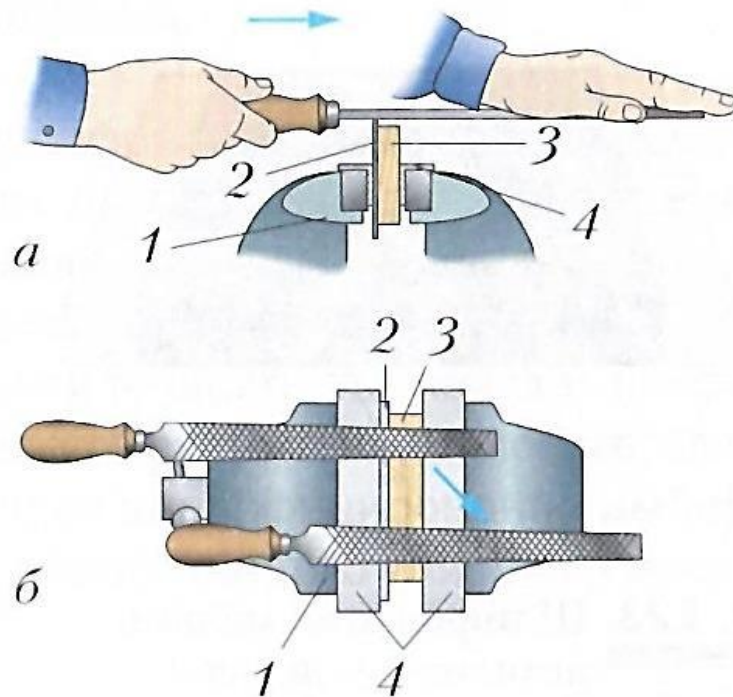

Зачистка тонколистовой заготовки поперёк кромки:
a – расположение подкладной дощечки;
б – движение напильником:
1 – тиски; *2* – заготовка;
3 – дощечка; *4* – нагубники

Зачистка криволинейной выемки напильником.

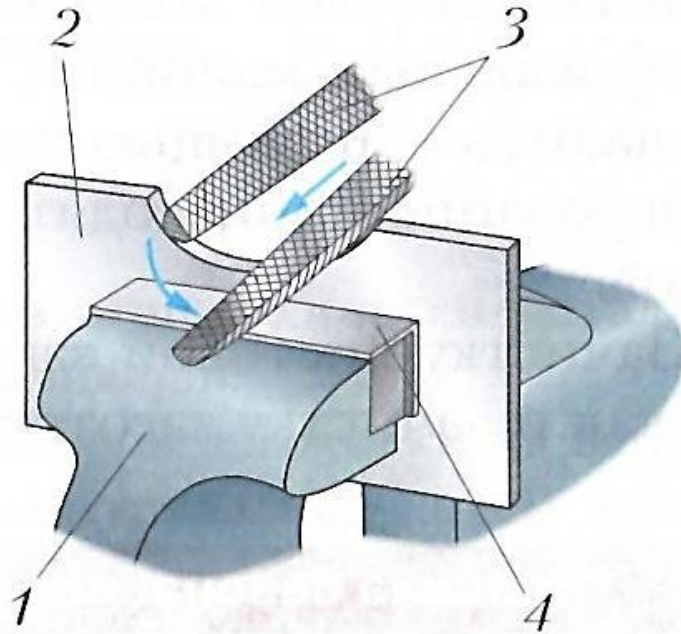

Зачистка
криволинейной выемки
напильником:

- 1 – тиски;
- 2 – заготовка;
- 3 – напильник;
- 4 – нагубники

Шлифование мелкой детали:

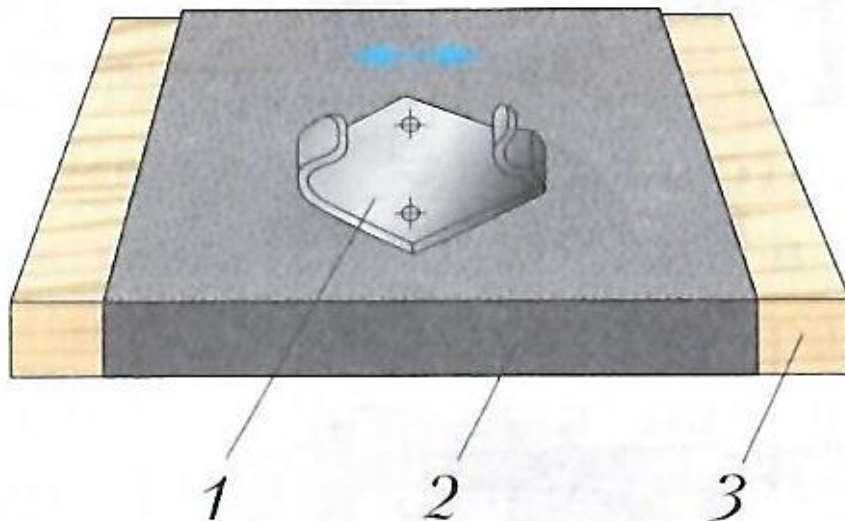

Шлифование мелкой детали: 1 – деталь; 2 – шлифовальная шкурка; 3 – подкладная доска

Зачистка больших поверхностей шлифовальной шкуркой:

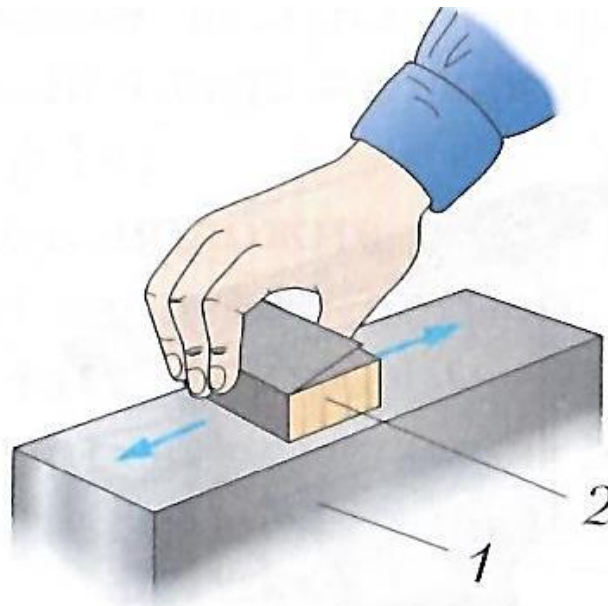

Зачистка больших
поверхностей
шлифовальной шкуркой:
1 – обрабатываемое изделие;
2 – деревянный брусок
со шлифовальной шкуркой

Правила безопасной работы

- 1.** Перед зачисткой деталь следует правильно и надёжно закрепить в тисках.
- 2.** Работать напильником только с прочно насаженной ручкой.
- 3.** Во время работы напильником не захватывать левой рукой его носок.
- 4.** Опилки и шлифовальную пыль нельзя сдувать, а следует удалять только специальной щёткой.