

Тема 7. Макроекономічні передумови підвищення міжнародної конкурентоспроможності українських підприємств

- 1. Організаційна модель системи державного регулювання міжнародної конкурентоспроможності підприємства*
- 2. Розвиток бізнес-середовища як фактор адаптації українських підприємств до глобальної конкуренції*
- 3. Інвестиційно-інноваційні імперативи підвищення міжнародної конкурентоспроможності українських підприємств.*
- 4. Регіональна складова стратегії підвищення міжнародної конкурентоспроможності українських підприємств.*

Література

1. Конкурентоспроможність: країна, регіон, підприємство / рада конкурентоспроможності України; За ред. Полунєєва Ю.В. – К.: ЛАТ&К, 2006. – С. 99-112.
2. Кузьмін О.Є., Горбаль Н.І. Управління міжнародною конкурентоспроможністю підприємства: Підручник. – Львів: Компакт – ЛВ, 2005. – С. 171-176.
3. Конкурентоспроможність національної економіки / За ред. доктора економічних наук Б.Є.Кваснюка.–К.: Фенікс, 2005. – С.356-375.
4. Піддубна Л.І. Конкурентоспроможність економічних систем: теорія, механізм регулювання та управління. Монографія. – Х.: ВД «ІНЖЕК», 2007. – С. 170-200.
5. Управління міжнародною конкурентоспроможністю в умовах глобалізації економічного розвитку: монографія: У 2 т. – Т. 1. За заг. ред. Д.Г. Лук'яненка, А.М. Поручника. – К.: КНЕУ, 2006. – С. 678-713.



Рис. 1. Моделі пасивної (а, б) та активної (в) організації системи управління міжнародною конкурентоспроможністю



Рис. 2. Модель формування підсистеми державного регулювання міжнародної конкурентоспроможності підприємства

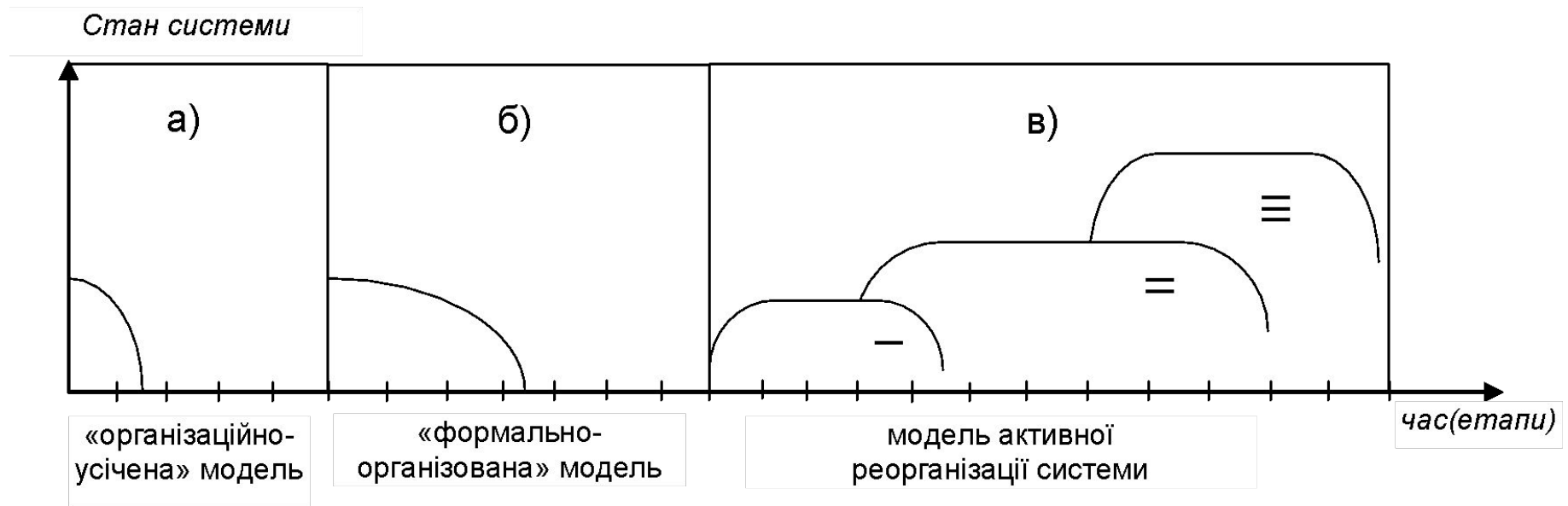

Рис. 3. Дворівнева модель координації елементів системи управління міжнародною конкурентоспроможністю підприємств

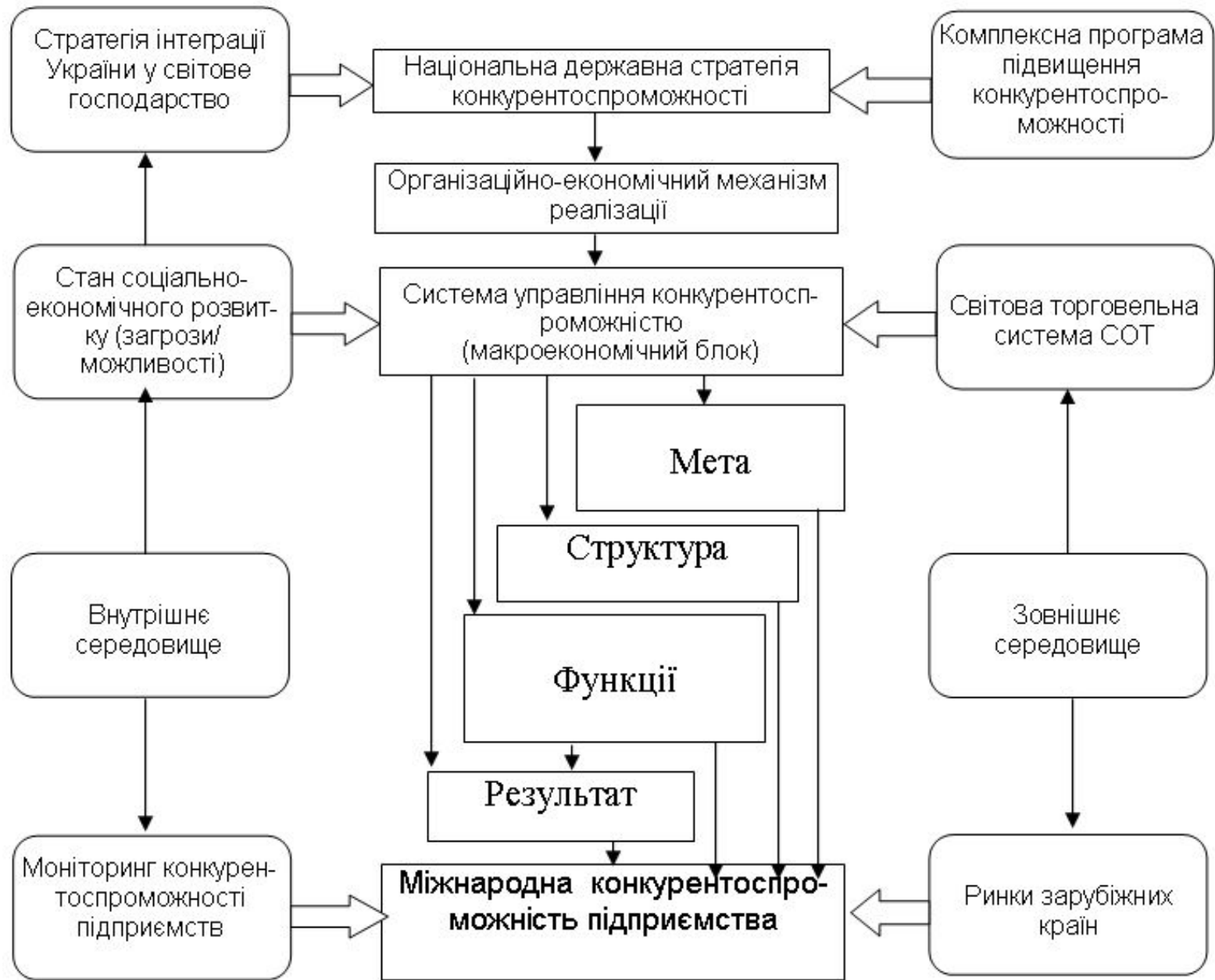

Рис. 4. Модель нарощування різноманітності координатора державного модуля регулювання міжнародної конкурентоспроможності

Рейтинг легкости ведения бизнеса 2014г.

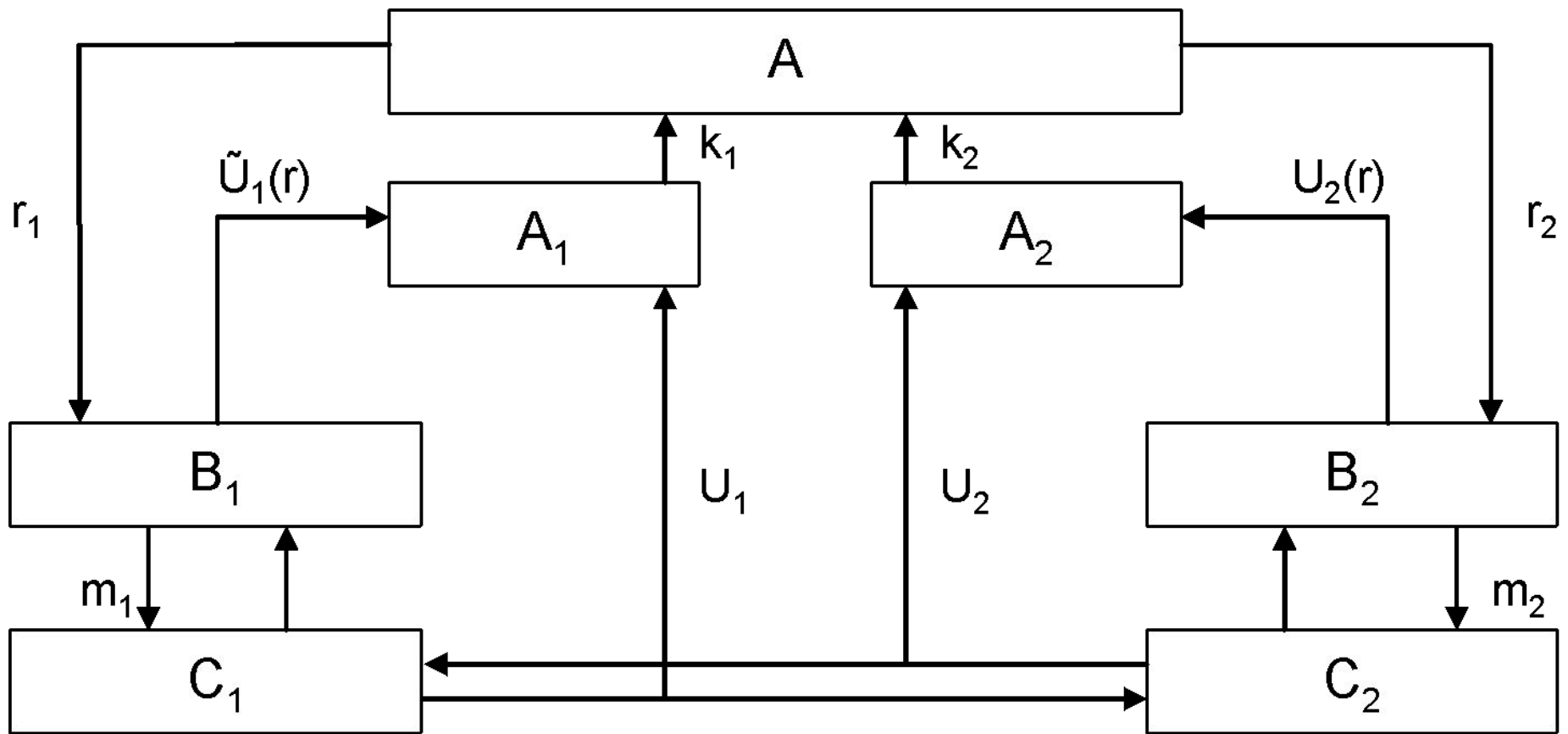
Страна	Рейтинг легкость ведения бизнеса ▲	Регистрация предприятий	Получение разрешений на строительство	Подключение к системе электроснабжения	Регистрация собственности	Кредитование	Защита инвесторов	Налогообложение	Международная торговля	Обеспечение исполнения контрактов	Разрешение неплатежеспособности
Сингапур	1	3	3	6	28	3	2	5	1	12	4
Гонконг, Китай	2	5	1	5	89	3	3	4	2	9	19
Новая Зеландия	3	1	12	45	2	3	1	23	21	18	12
Соединенные Штаты Америки	4	20	34	13	25	3	6	64	22	11	17
Дания	5	40	8	18	7	28	34	12	8	32	10
Малайзия	6	16	43	21	35	1	4	36	5	30	42
Республика Корея	7	34	18	2	75	13	52	25	3	2	15
Грузия	8	8	2	54	1	3	16	29	43	33	88
Норвегия	9	53	28	17	10	73	22	17	26	4	2
Соединенное Королевство Великобритании и Северной Ирландии	10	28	27	74	68	1	10	14	16	56	7
Австралия	11	4	10	34	40	3	68	44	46	14	18
Финляндия	12	55	36	22	26	42	68	21	9	8	3
Исландия	13	52	41	1	12	42	52	37	50	3	11
Швеция	14	61	24	9	38	42	34	41	6	25	20

Рейтинг Украины в Индексе легкости ведения бизнеса 2014

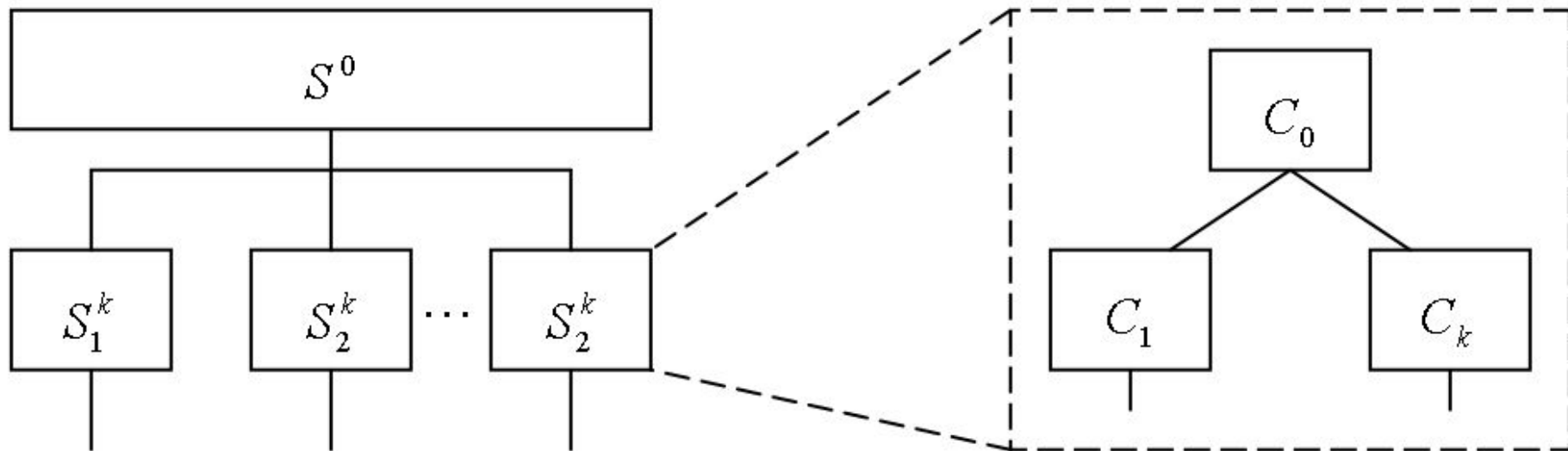
Страна	Рейтинг легкость ведения бизнеса ▲	Регистрация предприятий	Получение разрешений на строительство	Подключение к системе электроснабжения	Регистрация собственности	Кредитование	Защита инвесторов	Налогообложение	Международная торговля	Обеспечение исполнения контрактов	Разрешение неплатежеспособности
Непал	105	97	105	98	24	55	80	120	177	139	125
Белиз	106	167	16	57	143	130	128	48	101	173	30
Гренада	107	72	9	71	157	130	34	90	61	166	189
Филиппины SUBNATIONAL	108	170	99	33	121	86	128	131	42	114	100
Парагвай	109	113	71	50	71	86	68	125	154	102	152
Пакистан SUBNATIONAL	110	105	109	175	125	73	34	166	91	158	71
Ливан	111	120	179	51	112	109	98	39	97	126	93
Украина	112	47	41	172	97	13	128	164	148	45	162
Папуа-Новая Гвинея	113	101	165	24	87	86	68	116	134	168	128
Маршалловы Острова	114	56	32	77	189	86	157	96	62	61	138
Гайана	115	94	33	155	111	170	80	110	71	73	141
Бразилия	116	123	130	14	107	109	80	159	124	121	135
Доминиканская Республика	117	144	121	127	115	86	98	106	33	81	159
Эль-Сальвадор	118	148	144	154	59	55	170	165	64	68	90
Иордания	119	117	111	41	104	170	170	35	57	133	113
Индонезия SUBNATIONAL	120	175	88	121	101	86	52	137	54	147	144
Кабо-Верде	121	66	135	151	64	109	138	80	95	35	189

Индекс экономической свободы 2014

МЕСТО	СТРАНА	ИНДЕКС	1	2	3	4	5	6	7	8	9	10
СТРАНЫ СО СВОБОДНОЙ ЭКОНОМИКОЙ												
1	Гонконг	90.1	90	82.3	93.0	89.7	98.9	95.5	82.0	90.0	90	90
2	Сингапур	89.4	90	91.9	91.2	91.2	96.8	96.5	81.5	90.0	85	80
3	Австралия	82.0	90	87.7	64.2	62.6	94.6	79.2	80.5	86.4	85	90
4	Швейцария	81.6	90	88.1	68.9	65.7	75.4	87.4	85.2	90.0	85	80
5	Новая Зеландия	81.2	95	94.0	71.2	32.3	96.1	90.2	86.3	86.8	80	80
6	Канада	80.2	90	87.7	79.7	47.3	89.3	83.1	76.3	88.3	80	80
СТРАНЫ С ПРЕИМУЩЕСТВЕННО СВОБОДНОЙ ЭКОНОМИКОЙ												
7	Чили	78.7	90	72.3	76.5	83.8	69.3	69.3	84.1	82.0	90	70
8	Маврикий	76.5	65	53.4	92.2	81.8	74.4	78.0	76.7	88.6	85	70
9	Ирландия	76.2	90	74.8	74.0	30.6	83.4	79.5	81.7	87.8	90	70
10	Дания	76.1	90	93.7	39.3	0.5	98.1	91.2	80.0	87.8	90	90
11	Эстония	75.9	90	64.2	80.4	56.0	77.6	55.9	76.9	87.8	90	80

Рейтинг Украины в индексе экономической свободы, 2014

СТРАНЫ С НЕСВОБОДНОЙ ЭКОНОМИКОЙ

152	Того	49.9	30	23.8	69.7	82.4	43.3	42.8	79.3	62.8	35	30
153	Микронезия	49.8	30	30.0	97.5	0.0	51.7	77.9	75.2	81.0	25	30
154	Лесото	49.5	40	37.1	67.4	0.0	54.0	62.4	75.5	68.6	50	40
155	Украина	49.3	30	21.9	79.1	37.5	59.8	49.8	78.7	86.2	20	30
156	Гаити	48.9	10	16.9	80.3	66.3	33.3	68.5	73.6	70.4	40	30
157	Сан Томе и Принсипи	48.8	20	32.5	86.9	27.9	52.6	44.7	68.3	75.3	50	30
158	Боливия	48.4	10	28.1	87.1	62.5	53.4	29.9	70.0	77.6	15	50
159	Эквадор	48.0	20	26.0	79.8	41.8	52.8	52.0	66.1	71.8	30	40
160	Ангола	47.7	15	17.7	87.7	55.3	47.5	40.1	63.6	70.1	40	40
161	Центрально-Африканская Республика	46.7	10	20.6	65.1	92.6	33.9	40.4	72.5	51.8	50	30
162	Мьянма	46.5	10	11.6	86.9	89.2	28.3	75.7	64.8	73.6	15	10
163	Узбекистан	46.5	15	13.4	90.3	70.4	75.7	60.8	63.1	66.1	0	10
164	Кирибати	46.3	30	29.2	71.4	0.0	57.0	83.6	81.3	55.4	25	30
165	Соломоновы	46.2	30	25.0	61.4	21.3	65.2	65.2	75.4	73.0	15	30

Структура експорту країн за критерієм
залежності/незалежності від природних ресурсів,
2005 р. (в %)

Країни	США	Німеччина	Японія	Росія	Україна
Структура експорту					
1. Обсяг експорту, залежного від природних ресурсів	21,8	10,8	2,6	78,2	71,6
2. Обсяг експорту, не залежного від природних ресурсів	78,2	89,2	97,4	21,8	28,4
Усього	100	100	100	100	100



Рис. 5. Модель формування інноваційно-технологічного модуля прориву до світового рівня конкурентоспроможності

Національний дохід та валовий регіональний продукт (ВРП) на душу населення по регіонах України

	Національний дохід, 1990		ВРП			
			1996		2002	
	крб.	Україна =100	грн.	Україна =100	грн.	Україна =100
Україна	2274	100	1356	100	4239	100
АР Крим	2023	89	986	72	2979	70
Вінницька	2031	89	1145	84	3019	71
Волинська	2119	93	942	69	2943	69
Дніпропетровська	2448	108	1706	125	5090	120
Донецька	2198	97	1646	121	5263	124
Житомирська	2021	89	1199	88	2570	61
Закарпатська	1792	79	723	53	2557	60
Запорізька	2842	125	1821	134	4498	106
Івано-Франківська	2170	95	1012	74	3213	76
Київська	2102	92	1597	117	3780	89
Кіровоградська	2087	92	1069	78	3025	71
Луганська	2291	101	1253	92	3394	80
Львівська	2471	109	1095	80	3277	77
Миколаївська	2381	105	1299	95	3739	88
Одеська	2366	104	1371	101	4391	104
Полтавська	2626	115	1718	126	4825	114

Національний дохід та валовий регіональний продукт (ВРП) на душу населення по регіонах України

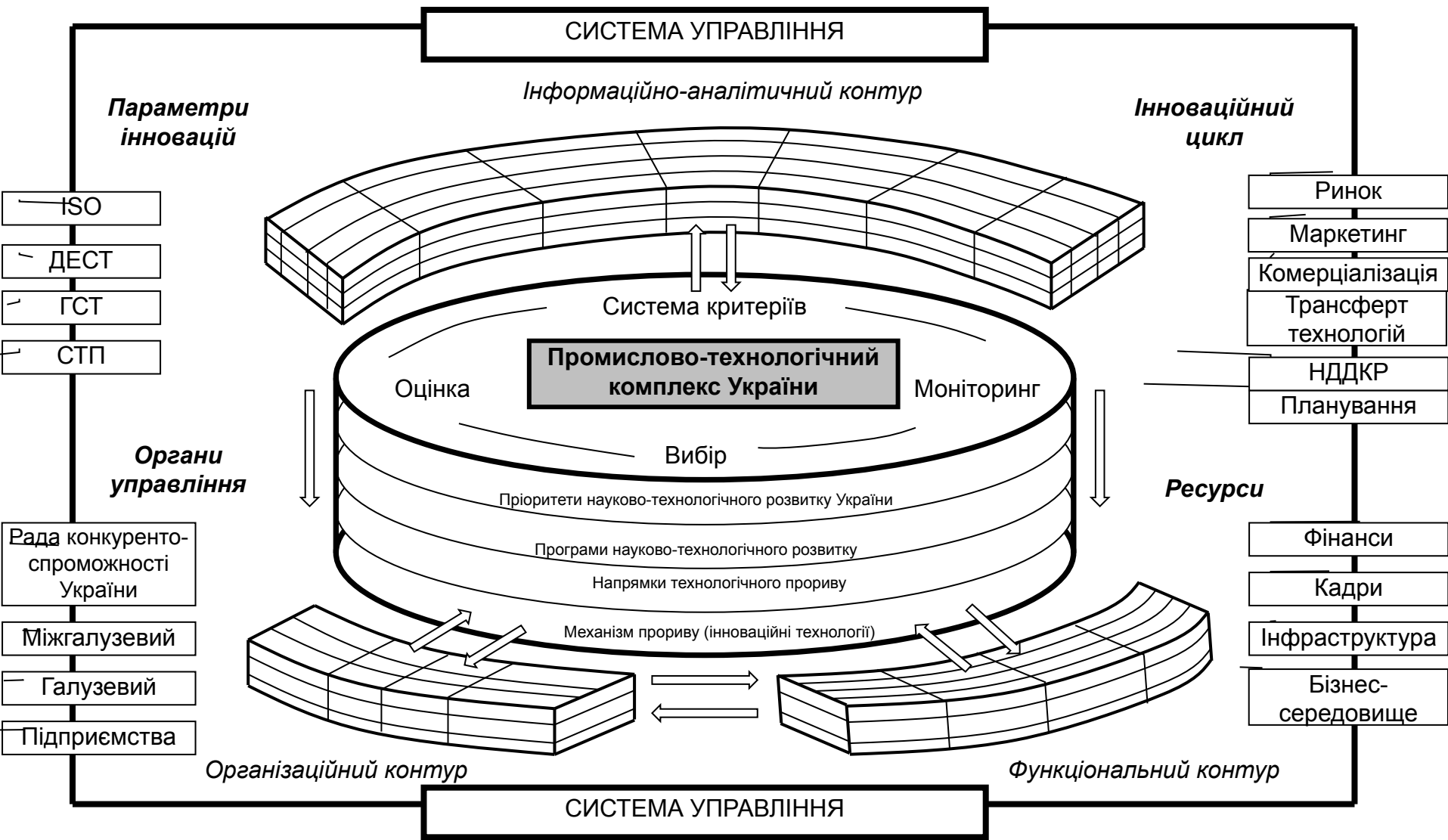
	Національний дохід, 1990		ВРП			
			1996		2002	
	крб.	Україна =100	грн.	Україна =100	грн.	Україна =100
Рівненська	1956	86	1171	86	2963	70
Сумська	2213	97	1364	100	3401	80
Тернопільська	1893	83	930	68	2313	55
Харківська	2528	111	1410	103	470	96
Херсонська	2258	99	1048	77	2797	66
Хмельницька	1861	82	1233	90	2773	65
Черкаська	2366	104	1357	100	2764	65
Чернівецька	2021	89	893	65	2321	55
Чернігівська	2269	100	1296	95	3108	73
м. Київ	2561	113	1937	142	13456	317
м. Севастополь	843	62	3684	87

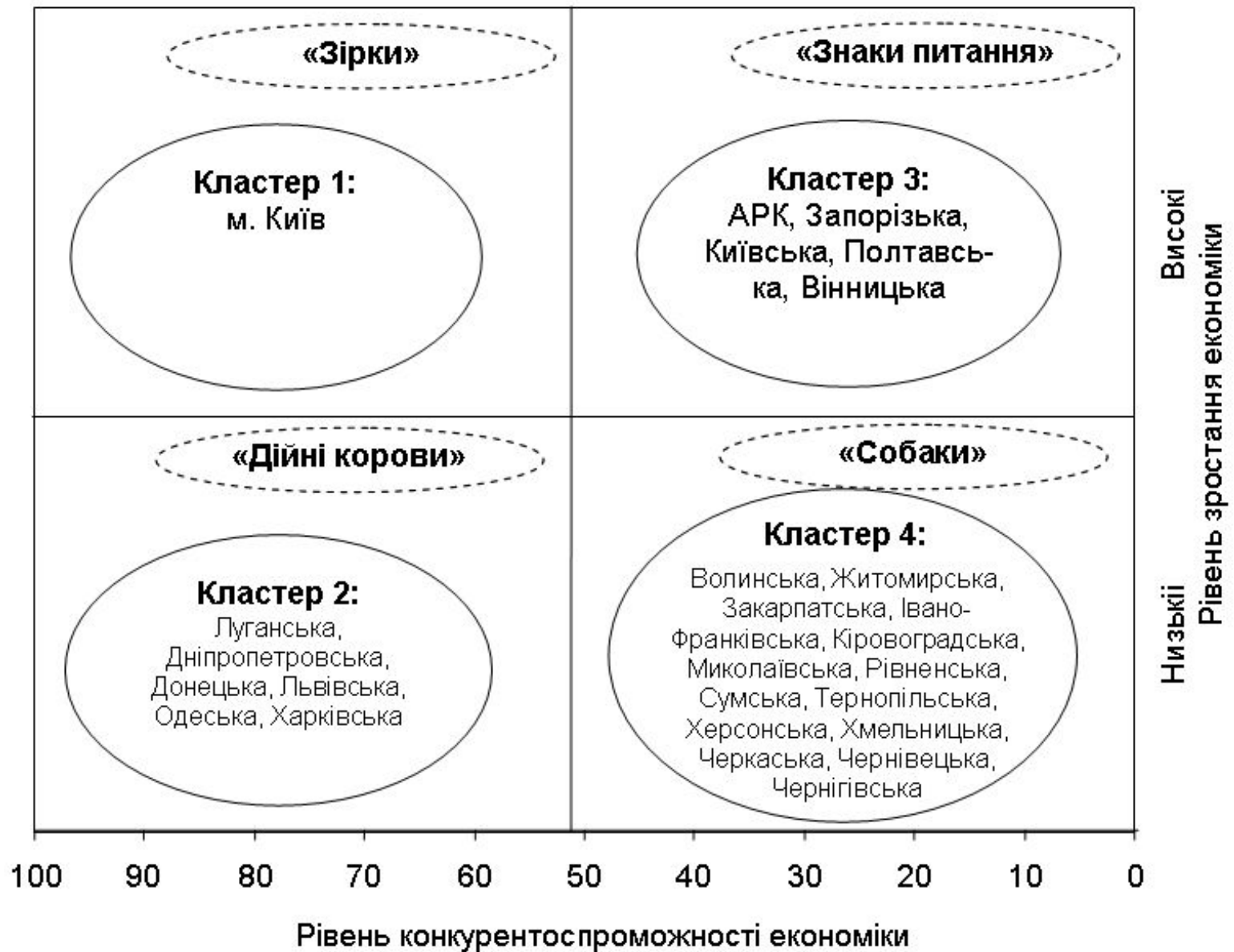

Рис. 6. Сегментація областей України за рівнем конкурентоспроможності