

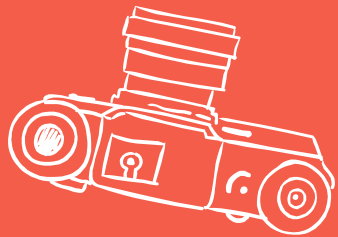







# Современная концепция досуга

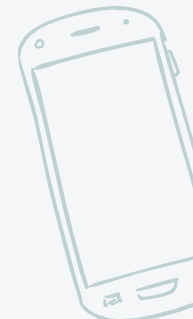

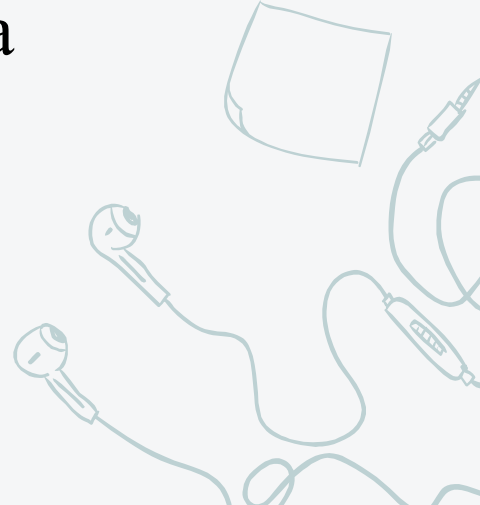

# План





- 
- Определение досуговой концепции
  - Деятельностная концепция досуга
  - Медико-биологические концепции досуга.
  - Культурологические и социально-культурные концепции досуга
  - Экологическая концепция
  - Техноэкономическая концепция досуга
  - Социально-управленческая концепция
- 
- 
- 
- 
- 



# Определение досуговой концепции

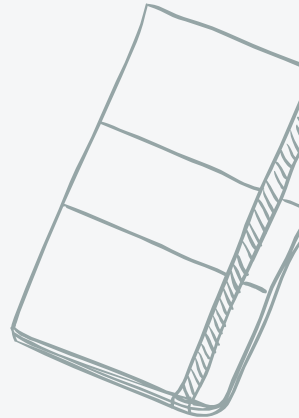

**Досуговые концепции - точки зрения, трактовки, способы понимания досуга как досуговой (рекреационной) деятельности**





## ДЕЯТЕЛЬНОСТНАЯ КОНЦЕПЦИЯ ДОСУГА.

Досуговая (рекреационная) деятельность в свободное от работы и непреложных дел время рассматривается как неотъемлемая часть образа жизни человека. Без восстановления (рекреации) сил не может быть и их затрат, поэтому по мере усложнения производственных процессов существенно возрастает и усложняется социальная роль досуга. Его назначение состоит не только в восстановлении физических и психических сил работника, но и в крайне необходимом повышении его образовательного и духовного потенциала

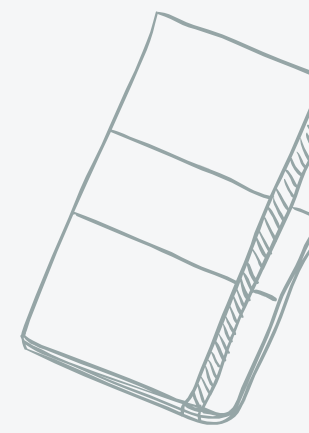



## МЕДИКО-БИОЛОГИЧЕСКИЕ КОНЦЕПЦИИ ДОСУГА.

Основу этих концепций составляет разработка механизмов лечения заболеваний или предупреждение их с помощью лечебных природных факторов, контакт с которыми, естественно, возможен лишь в нерабочее, свободное время. Целям использования досугового времени как способа оздоровления, адаптации человека к неизвестным условиям природной и социальной среды, снятия стрессов служит расширение сети исторически сложившихся и вновь осваиваемых курортно-рекреационных центров и зон как в России, так и за рубежом



## КУЛЬТУРОЛОГИЧЕСКИЕ И СОЦИАЛЬНО-КУЛЬТУРНЫЕ КОНЦЕПЦИИ ДОСУГА.

Досуг в этих концепциях воспринимается как сфера образования, воспитания личностной и социальной культуры, личностных и гражданских качеств, расширения культурного кругозора и обмена духовными ценностями, знакомства с культурно-историческими ценностями, наследием каждого народа. Основную ставку эти концепции досуга делают на многофункциональное использование культурного комплекса как средства рекреации и отдыха людей



# Экологическая концепция

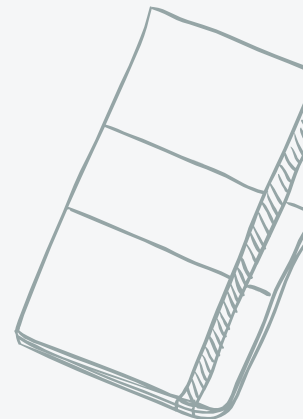



# Техноэкономическая концепция досуга

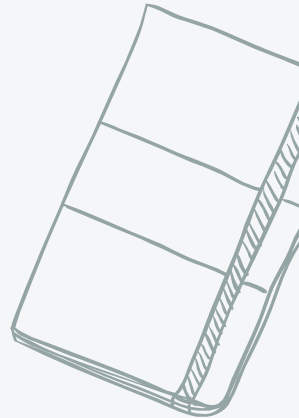





# Социально-управленческая концепция

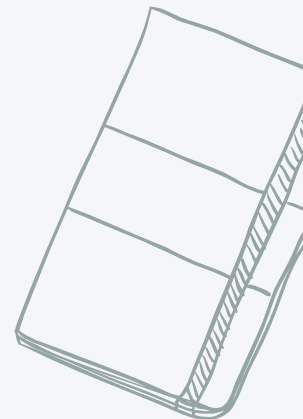

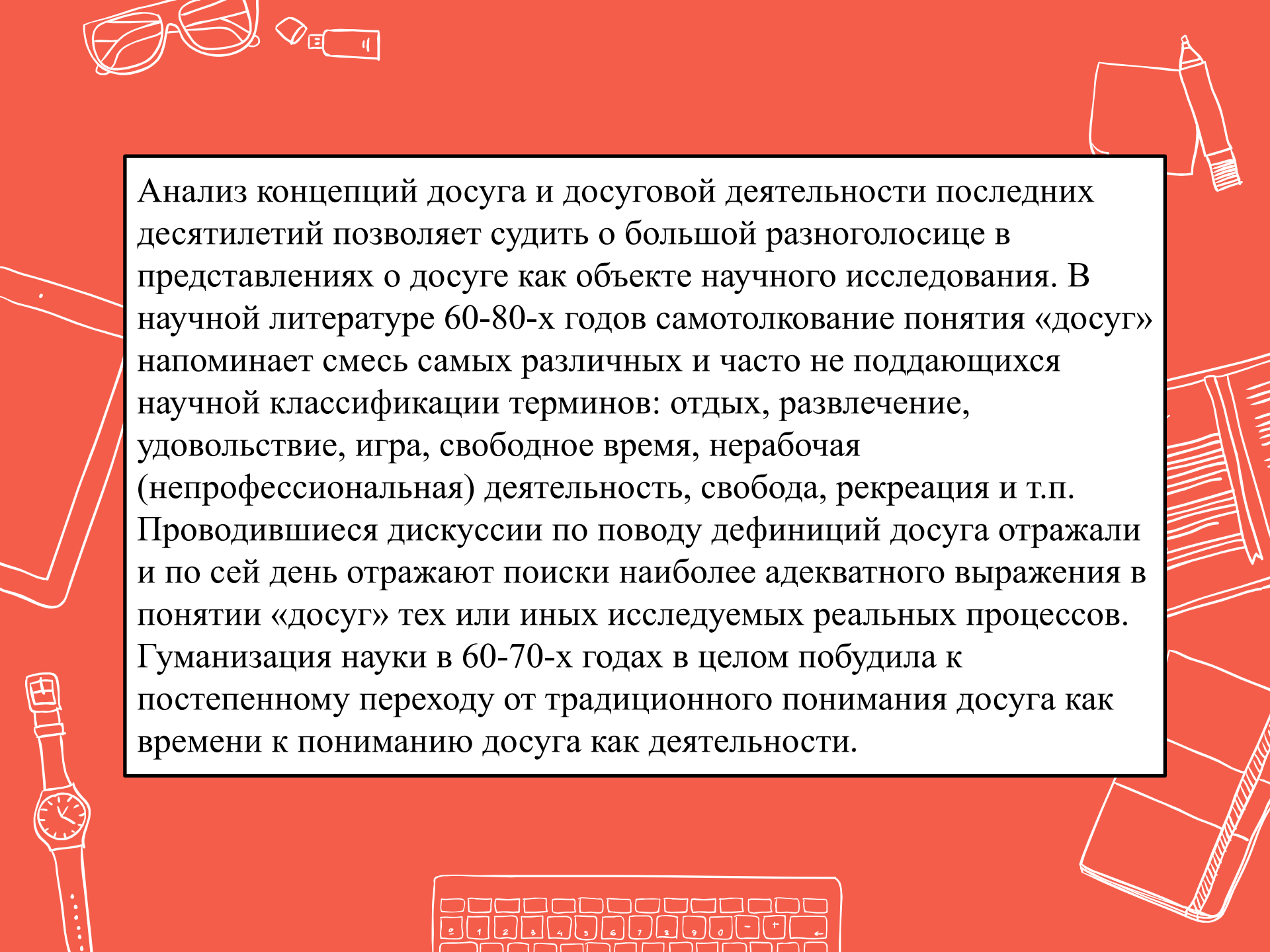

Анализ концепций досуга и досуговой деятельности последних десятилетий позволяет судить о большой разноголосице в представлениях о досуге как объекте научного исследования. В научной литературе 60-80-х годов самотолкование понятия «досуг» напоминает смесь самых различных и часто не поддающихся научной классификации терминов: отдых, развлечение, удовольствие, игра, свободное время, нерабочая (непрофессиональная) деятельность, свобода, рекреация и т.п. Проводившиеся дискуссии по поводу дефиниций досуга отражали и по сей день отражают поиски наиболее адекватного выражения в понятии «досуг» тех или иных исследуемых реальных процессов. Гуманизация науки в 60-70-х годах в целом побудила к постепенному переходу от традиционного понимания досуга как времени к пониманию досуга как деятельности.



# Спасибо за внимание!







Презентацию выполнили:  
Макарова Любовь  
Жесткова Карина

СКТ/ Б3441



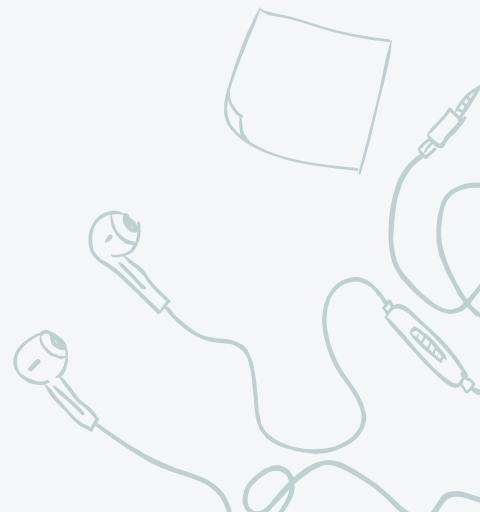

## Источники

- [ Т. К. Киселева, Ю. Д. Красильников. ] Социально-культурная деятельность: Т. К. Киселева, Ю. Д. Красильников учебник. – М., МГУКИ 2012 с. 143-174
- 
- 
- 
- 
- 
- 

# Вопросы?

