

*Инвестировать может каждый*

***Партнерская Программа  
Компании SkyWay Capital***

*Партнерская программа SkyWay Capital - это возможность быстрого роста дохода, а также возможность выстроить доверительные и взаимовыгодные партнерские отношения*

1. **Партнёр - П.**
2. **Консультант - К.**
3. **Лидер - Л.**
4. **Мастер - М.**
5. **Эксперт - Э.**
6. **Топ Эксперт – ТЭ.**

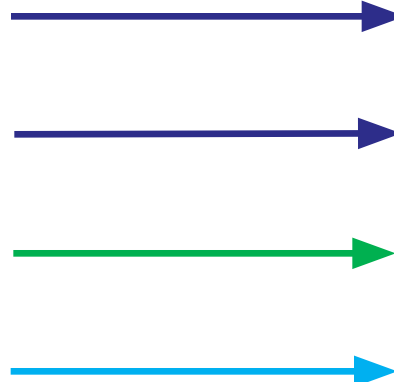
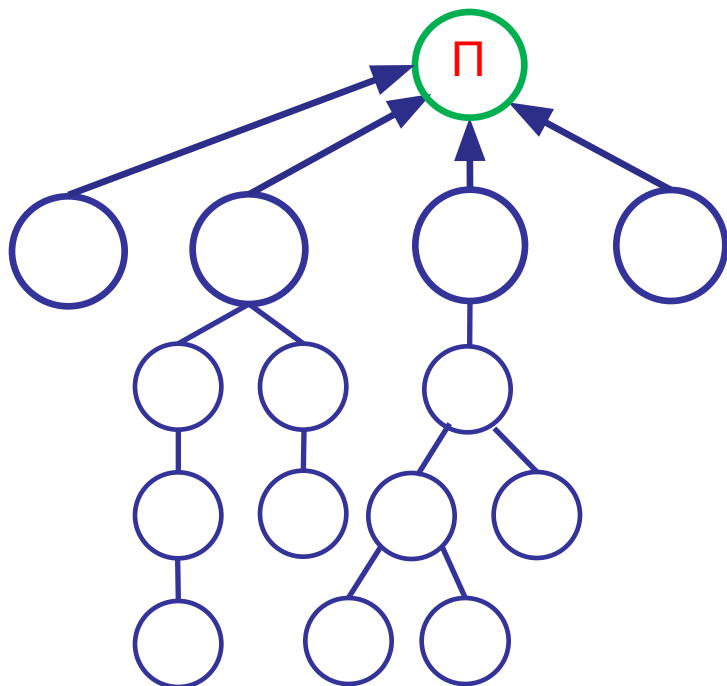

УРОВЕНЬ	%
1-й	15%
2-й	4%
3-й	2%
4-й	1%

Партнёр – зарегистрированный пользователь, подписавший партнёрское соглашение в личном кабинете.

Вознаграждение выплачивается: 100% на бонусный счёт

# КОНСУЛЬТАНТ. СХЕМА ВЫПЛАТ ВОЗНАГРАЖДЕНИЯ ПО УРОВНЯМ

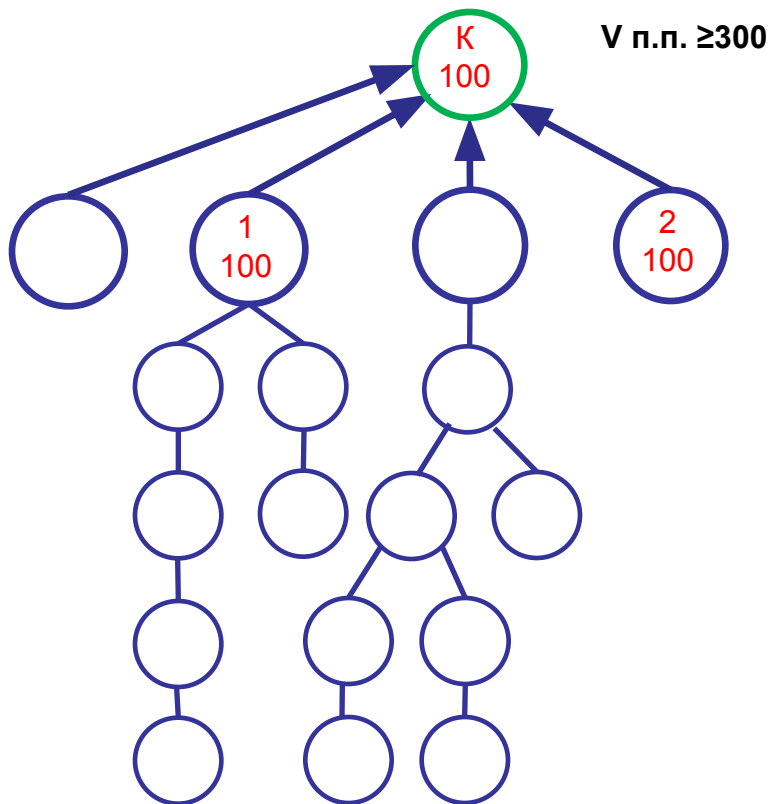

УРОВЕНЬ	%
1-й	15%
2-й	5%
3-й	3%
4-й	2%
5-й	1%

Консультант – объёмом личных инвестиций не менее 100\$. В первом поколении есть минимум 2 человека, с объёмом личных инвестиций не менее 100\$. Объём инвестиций 1-го поколения с учетом личных инвестиций не менее 300\$  
 Вознаграждение выплачивается: 100% на бонусный счёт



# ЛИДЕР. СХЕМА ВЫПЛАТ ВОЗНАГРАЖДЕНИЯ ПО УРОВНЯМ

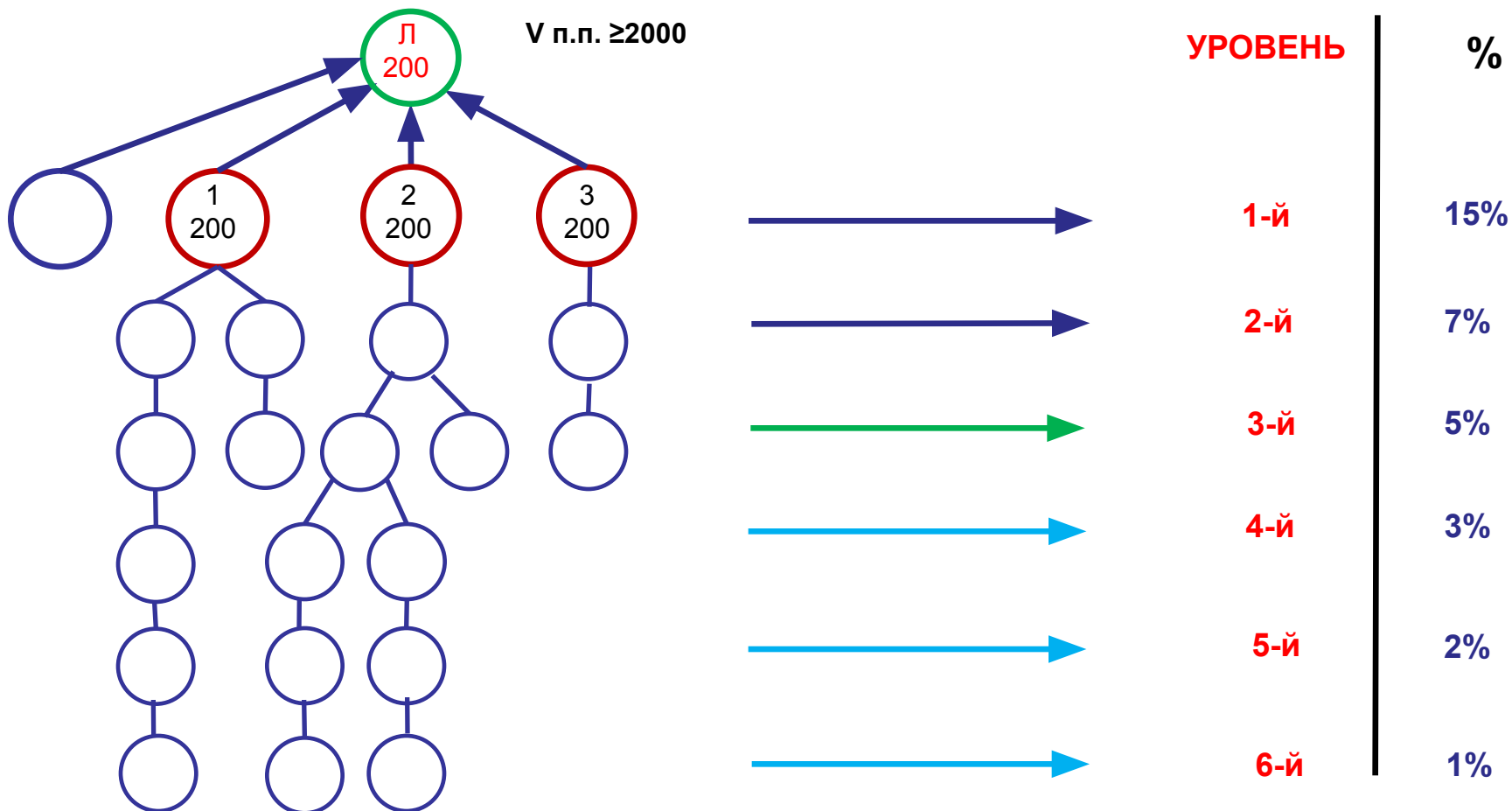

Лидер – объём личных инвестиций не менее 200\$. В первом поколении есть минимум 3 человека, с объёмом личных инвестиций не менее 200\$. Объём инвестиций 1-го поколения с учетом личных инвестиций не менее 2000 \$.

Вознаграждение выплачивается: 100% на бонусный счёт 15% на акционный счёт

# МАСТЕР. СХЕМА ВЫПЛАТ ВОЗНАГРАЖДЕНИЯ ПО УРОВНЯМ

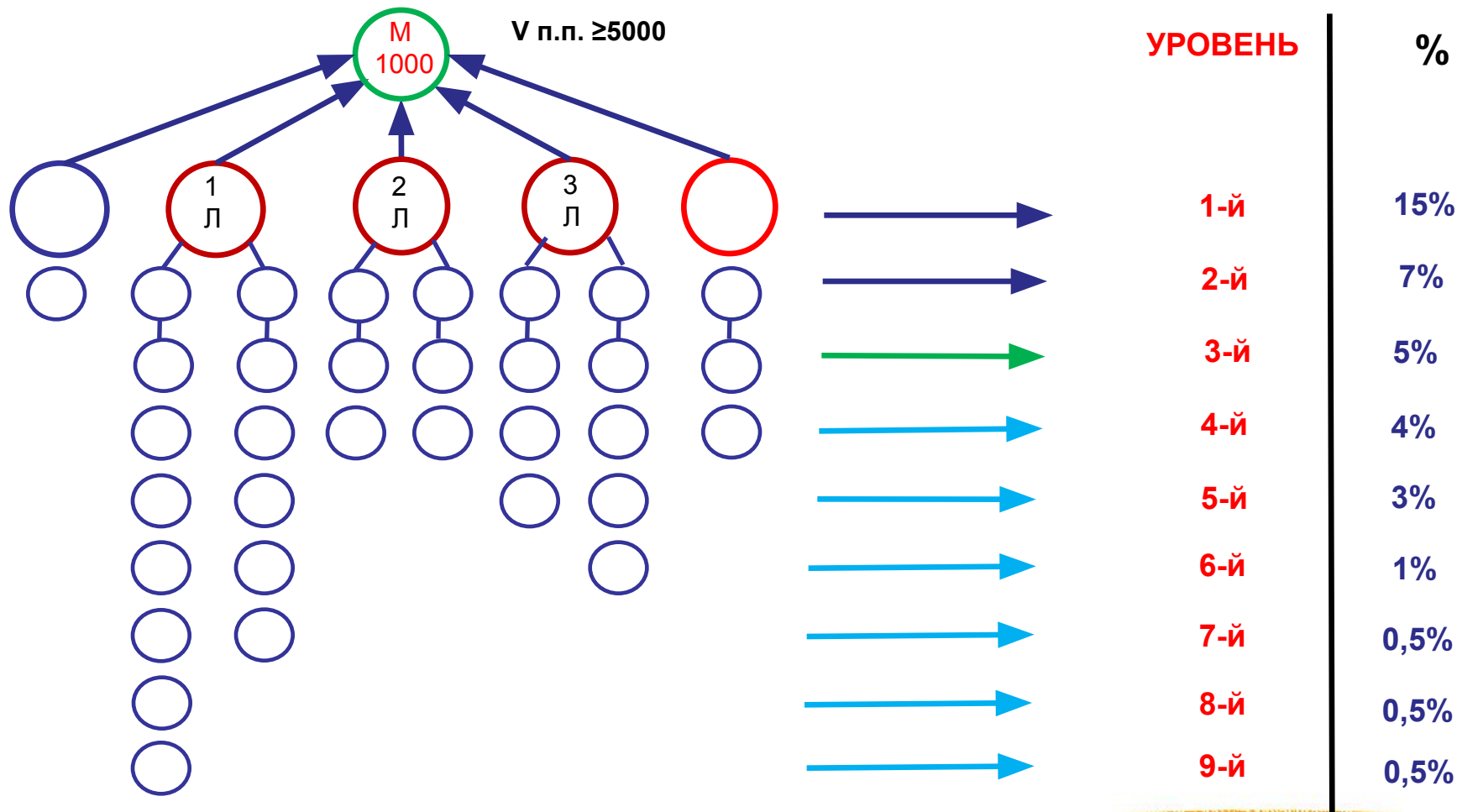

Мастер – объём личных инвестиций не менее 1000\$. В первом поколении есть минимум 3 Лидера, с объёмом личных инвестиций не менее 200\$. Объём инвестиций в первом поколении с учетом личных инвестиций не менее 5000 \$.

Вознаграждение выплачивается: 100% на бонусный счёт 30% на акционный счёт

# ЭКСПЕРТ. СХЕМА ВЫПЛАТ ВОЗНАГРАЖДЕНИЯ ПО УРОВНЯМ

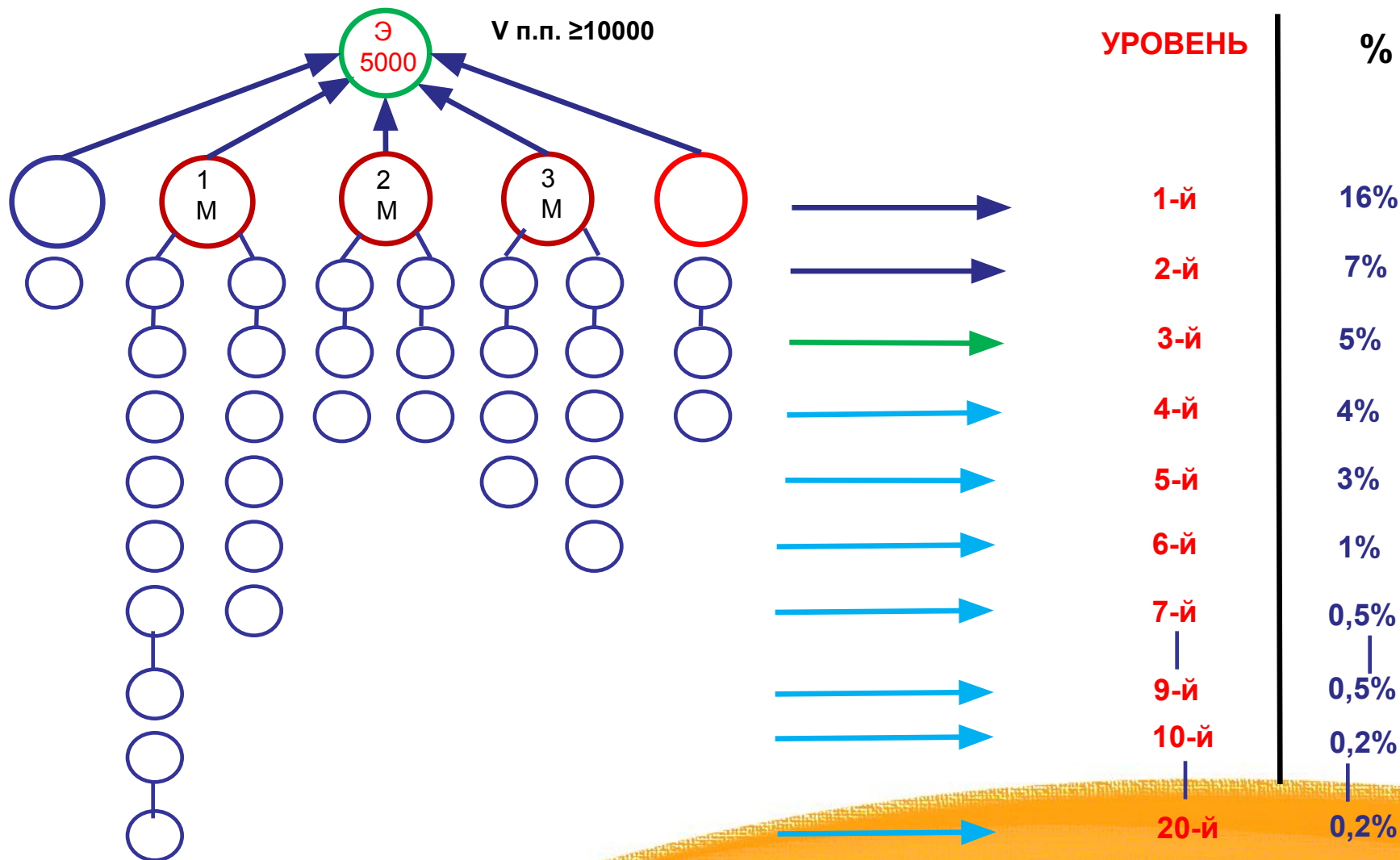

Эксперт – объём личных инвестиций не менее 5000 \$. В структуре есть 3 Мастера, 2 из которых обязательно в первом поколении. 3-ий Мастер может быть на любом уровне глубины, но в других ветках. Объём инвестиций в первом поколении не менее с учетом личных инвестиций 10000 \$. Вознаграждение выплачивается: 100% на бонусный счёт 40% на акционный счёт



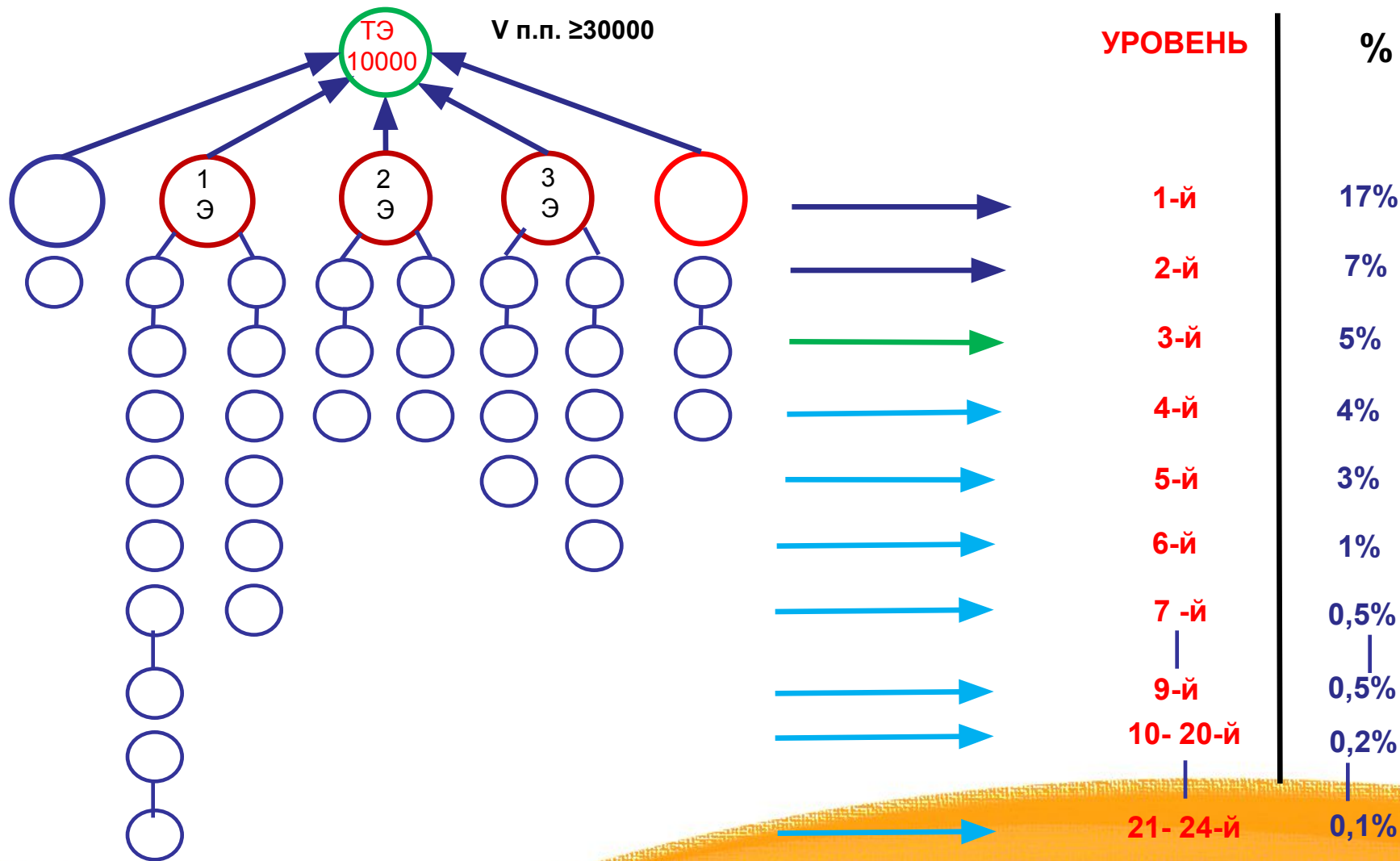

Топ Эксперт – объём личных инвестиций не менее 10000 \$. В структуре есть 3 Эксперта, все обязательно в первом поколении.

Объём инвестиций в первом поколении с учетом личных инвестиций не менее 30000 \$.

Вознаграждение выплачивается: 100% на бонусный счёт 50% на акционный счёт

# СХЕМА ВЫПЛАТ ВОЗНАГРАЖДЕНИЯ ПО УРОВНЯМ

1	15%	15%	15%	15%	16%	17%
2	4%	5%	7%	7%	7%	7%
3	2%	3%	5%	5%	5%	5%
4	1%	2%	3%	4%	4%	4%
5	0	1%	2%	3%	3%	3%
6	0	0	1%	1%	1%	1%
7	0	0	0	0,5%	0,5%	0,5%
8	0	0	0	0,5%	0,5%	0,5%
9	0	0	0	0,5%	0,5%	0,5%
10	0	0	0	0	0,2%	0,2%
11	0	0	0	0	0,2%	0,2%
12	0	0	0	0	0,2%	0,2%
...	0	0	0	0	0,2%	0,2%
...	0	0	0	0	0,2%	0,2%
19	0	0	0	0	0,2%	0,2%
20	0	0	0	0	0,2%	0,2%
21	0	0	0	0	0	0,1%
22	0	0	0	0	0	0,1%
23	0	0	0	0	0	0,1%
24	0	0	0	0	0	0,1%
<b>уровень</b>	<b>ПАРТНЁР</b>	<b>КОНСУЛЬТАНТ</b>	<b>ЛИДЕР</b>	<b>МАСТЕР</b>	<b>ЭКСПЕРТ</b>	<b>ТОП ЭКСПЕРТ</b>
<b>V личн.</b>		100	200	1000	5000	10000
<b>Объём товарооборота 1-го поколения с учетом личных инвестиций</b>						
<b>V п.п.</b>	любой	300	2000	5000	10000	30000

## БОНУС. СХЕМА ВЫПЛАТ ВОЗНАГРАЖДЕНИЯ ПО КОЛИЧЕСТВУ ОПЛАТ В 1-ОМ ПОКОЛЕНИИ.

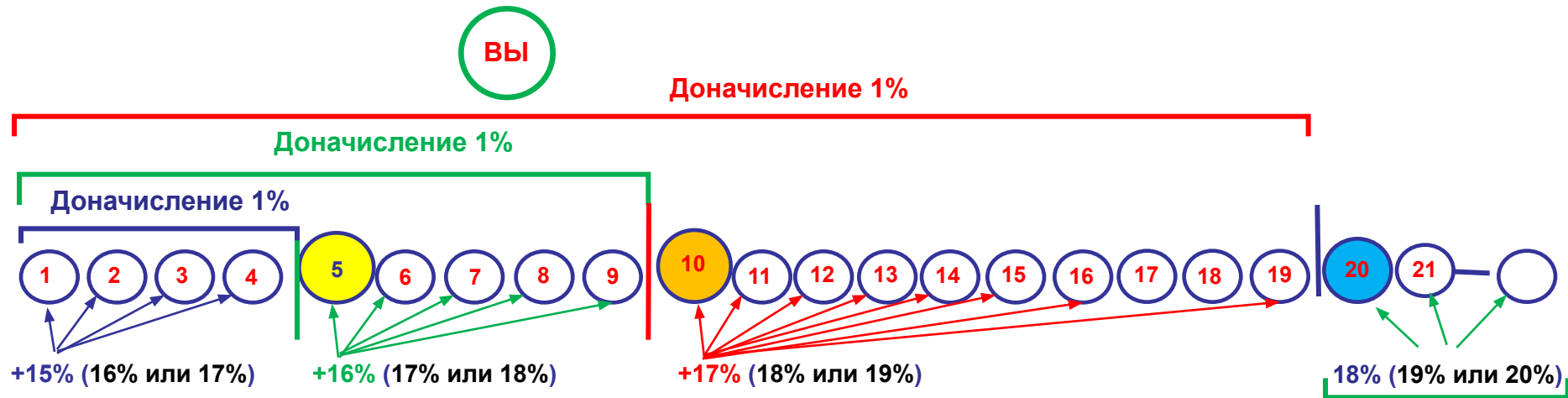

1. За каждый пакет купленный в 1-ом поколении начисляется по 15%. За 5-й пакет уже начисляется 16%, и дополнительно 1% от общей стоимости предыдущих 4-х пакетов.
2. За купленные с 6-го по 9-й пакеты в 1-ом поколении начисляется по 16%. Начиная с 10-го пакета начисляется 17% и дополнительно 1% от общей стоимости 9-ти пакетов.
3. За купленные с 11-го по 19-й пакеты в 1-ом поколении начисляется по 17%. Начиная с 20-го пакета начисляется 18% и дополнительно 1% от общей стоимости 19-ти пакетов.
4. С каждого последующего купленного пакета в Вашем 1-ом поколении выплачивается 18% от стоимости этого пакета.

### Условия получения бонуса:

1. Все пакеты должны быть куплены в течение календарного месяца.
2. Несколько пакетов может быть куплено одним человеком.
3. Для получения бонуса учитываются покупки пакетов акций в рассрочку.
4. Пакеты могут быть куплены как новыми, так и покупавшими ранее пакеты акций партнёрами.
5. Вознаграждение начисляется 100% на бонусный счёт; на акционный счёт согласно квалификации.



# БОНУС. СХЕМА ВЫПЛАТ ВОЗНАГРАЖДЕНИЯ ПО КОЛИЧЕСТВУ ОПЛАТ В 1-ОМ ПОКОЛЕНИИ.

**ПРИМЕР:** (все пакеты куплены за 50\$)



**ПРИМЕР** для квалификаций ниже мастера

Доначисление 1%

Доначисление 1%

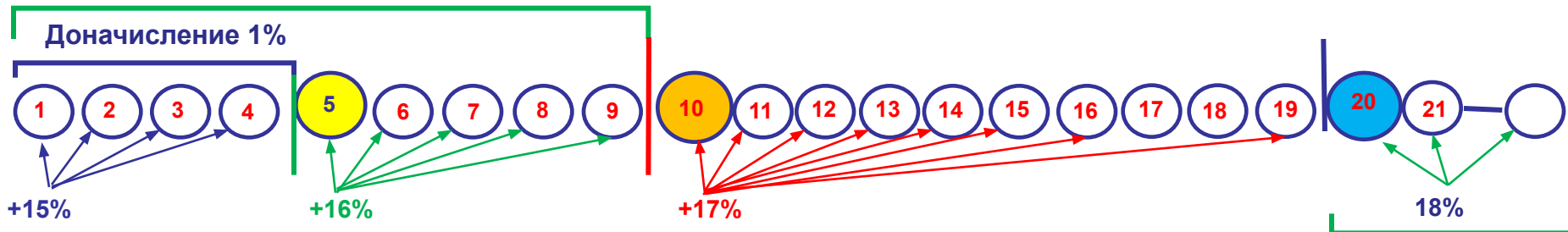

1.  $50\$ \times 4 = 200 \$$ ;  $15\% \text{ от } 200\$ = \underline{30\$}$ ;  $16\% \text{ от } 50\$ = \underline{8\$}$ . БОНУС  $200\$ \times 1\% = \underline{2\$}$   $\Sigma = 40\$$
2.  $50\$ \times 4 = 200 \$$ ;  $16\% \text{ от } 200\$ = \underline{32\$}$ ;  $17\% \text{ от } 50\$ = \underline{8,5\$}$  БОНУС  $(450\$ \times 1\%) = \underline{4,5\$}$   $\Sigma = 45\$$
3.  $50\$ \times 9 = 450 \$$ ;  $17\% \text{ от } 450\$ = \underline{76,5\$}$   $18\% \text{ от } 50\$ = \underline{9\$}$  БОНУС  $(950\$ \times 1\%) = \underline{9,5\$}$   $\Sigma = 95\$$
4.  $50\$ \times 2 = 100\$$   $18\% \text{ от } 100\$ = \underline{18\$}$ . Начиная с 21-го купленного пакета в Вашем 1-ом поколении выплачивается 18% от суммарной стоимости пакетов
5. Общая сумма бонусных вознаграждений за 22 купленных пакета составляет **198 \$**, что соответствует 18% от суммы 22 купленных пакетов в 1-м поколении.

## Условия получения бонуса:

1. Все пакеты должны быть куплены в течение календарного месяца.
2. Несколько пакетов может быть куплено одним человеком.
3. Для получения бонуса учитываются покупки пакетов акций в рассрочку.
4. Пакеты могут быть куплены как новыми, так и покупавшими ранее пакеты акций партнёрами.
5. Вознаграждение начисляется 100% на бонусный счёт; на акционный счёт согласно квалификации.

- 1. Маркетинг-план накопительный с момента Вашей регистрации.*
- 2. Квалификационным считается первый уровень.*
- 3. Вывод средств : Минимальная сумма для вывода – 30 долларов и более на бонусном счете.*
- 4. Условия роста квалификации – объём личных инвестиций и общий объём привлеченных инвестиций в первом поколении.*
- 5. Отсутствуют обгоны и потери структуры!!!*



- 1. Минимальная сумма инвестиций для создания постоянно растущего источника дохода - 15 долларов.*
- 2. Нет необходимости подтверждать квалификацию .*
- 3. Высокий процент выплат - до 20% от лично привлеченных инвестиций и от 0,1% до 7% с глубины партнёрской структуры по уровням в зависимости от квалификации.*
- 4. Выплата вознаграждений с глубины максимально до 24-го уровня.*
- 5. Нет ограничений по количеству партнёров, которых Вы можете пригласить в бизнес лично. Нет ограничения по ширине Вашей первой линии.*
- 6. Бонусное вознаграждение начисляется в денежном эквиваленте одновременно на бонусный и акционный счета.*

# ESQUEMA DE PAGOS DE LOS INTERESES POR LOS NIVELES

<b>1</b>	<b>15%</b>	<b>15%</b>	<b>15%</b>	<b>15%</b>	<b>16%</b>	<b>17%</b>
<b>2</b>	4%	5%	7%	7%	7%	7%
<b>3</b>	2%	3%	5%	5%	5%	5%
<b>4</b>	1%	2%	3%	4%	4%	4%
<b>5</b>	0	1%	2%	3%	3%	3%
<b>6</b>	0	0	1%	1%	1%	1%
<b>7</b>	0	0	0	0,5%	0,5%	0,5%
<b>8</b>	0	0	0	0,5%	0,5%	0,5%
<b>9</b>	0	0	0	0,5%	0,5%	0,5%
<b>10</b>	0	0	0	0	0,2%	0,2%
<b>11</b>	0	0	0	0	0,2%	0,2%
<b>12</b>	0	0	0	0	0,2%	0,2%
****	0	0	0	0	0,2%	0,2%
****	0	0	0	0	0,2%	0,2%
<b>19</b>	0	0	0	0	0,2%	0,2%
<b>20</b>	0	0	0	0	0,2%	0,2%
<b>21</b>	0	0	0	0	0	0,1%
<b>22</b>	0	0	0	0	0	0,1%
<b>23</b>	0	0	0	0	0	0,1%
<b>24</b>	0	0	0	0	0	0,1%
<u>Nivel</u>	<u>Socio</u>	<u>Asesor</u>	<u>Líder</u>	<u>Maestro</u>	<u>Experto</u>	<u>Top Experto</u>
Volumen de inversión personal		100	200	1000	5000	10 000
<u>Importe de 1ª generación con volumen de inversión personal</u>						
Importe de 1ª generación	0	300	2000	5000	10 000	30 000

