

**Одеський державний університет
внутрішніх справ
Кафедра українознавства**

ЕТИКА ТА ЕСТЕТИКА

КАТЕГОРІЇ ЕТИКИ

1. добро і зло
2. правда
3. справедливість
4. обов'язок
5. совість та сором
6. відповідальність
7. гідність і честь

ДОБРО І ЗЛО ПІЗНАЮТЬСЯ ТІЛЬКИ В ЄДНОСТІ

- Добро обов'язково
безкорисливо**
- Добро засновано на
потребі людини
дарувати добро
іншим людям**



Добро

**категорія етики, яка об'єднує все,
що має позитивне етичне
значення,
що відповідає вимогам
моральності,
слугує відмежуванню етичного
від аморального,
такого, що протистоїть злу.**

德

ЧЕСНОТИ

**стійкі етично позитивні якості особи,
вказують на її моральну цінність**

Чесноті протистоїть порок

Добродійна людина

**визнає позитивні етичні принципи і
вимоги, творить добро, поступає
відповідно до них**

КОДЕКС ПОЗИТИВНИХ ГЕРОІВ

"Скажи добро, да не змиєши" (Лук. 6:9)

*"Будь добрий і мужній;
свято виконуй обов'язок людського
братерства і солідарності,
не проходи байдуже мимо чужого горя;
людині, яка терпить лихо прийди на допомогу
навіть у збиток собі;
будь вірний в любові і дружбі, непримиренний
до підлості і нещадний до негідників;
зробивши гідний вчинок, не надувайся і не
величайся,
не вимовляй гучних фраз і благородних
сентенцій;
будь байдужий до багатства, влади, кар'єри і
інших важелів особистого піднесення;
не принижуйся і не принижуй,
дотримуйся честі і гідності"*



Е.М.РЕМАРК
"ТІНІ В РАЮ"



ВІЙСЬКОВІ ЧЕСНОТИ

О.В.СУВОРОВ

- ▣ *Солдатові — бадьорість,*
- ▣ *офіцерові — хоробрість,*
- ▣ *генералові — мужність*

A close-up photograph of a pair of hands with light-colored nail polish. The hands are gently cupping a vibrant pink rose in the center, with a white flower partially visible to the left. The background is a soft, out-of-focus pink.

Благо

**все, що сприяє людському
життю,
служує задоволенню
матеріальних і духовних
потреб людей,
є засобом для досягнення**

ДОБРОТА

- ▣ *виражається в житті, практичній діяльності людей;*
- ▣ *властива цілісній особі (і в поведінці, і в думках);*





ЗЛО



**категорія етики,
за своїм змістом протилежна
добру,
узагальнено виражає уявлення
про аморальне,
що суперечить вимогам моралі,
заслуговує на засудження**



ВИДИ ЗЛА



Природне зло

(стихійні сили, хвороби та ін.)

не залежить від волі і діяльності людини;



ВИДИ ЗЛА

Соціальне зло

є частиною історичного процесу;

народжується під впливом діяльності людей;

не може контролюватися людиною

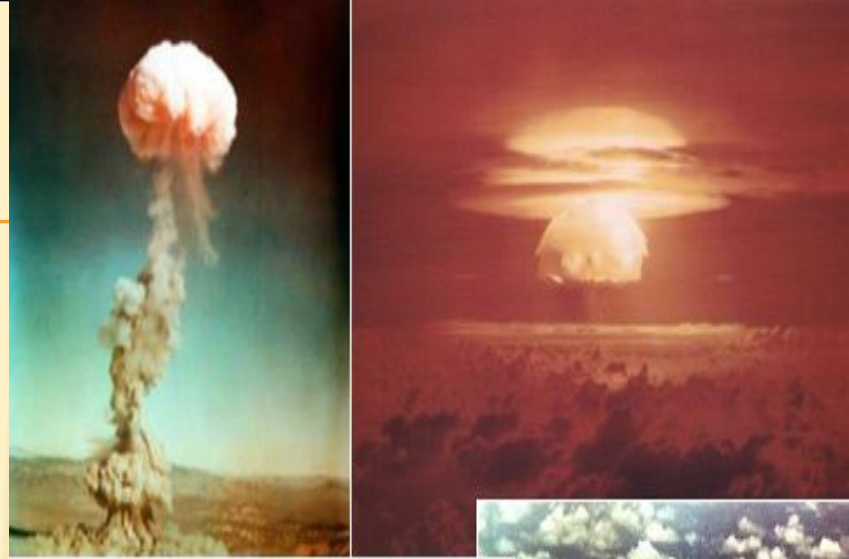

ВИДИ ЗЛА

Етичне (моральне) зло

чиниться під дією:
свідомості,
волі
та морального
вибору людини



ВИДИ МОРАЛЬНОГО ЗЛА, ПРОЯВЛЯЮТЬСЯ В ЛЮДСЬКИХ ПОРОКАХ



Ворожість

активне зло,

спрямоване на інших люди,

їх життя і благополуччя;

свідома шкода



ВИДИ МОРАЛЬНОГО ЗЛА,

ПРОЯВЛЯЮТЬСЯ В ЛЮДСЬКИХ ПОРОКАХ

Лень

это
я...



Розбещеність

зло,

спрямоване на

себе,

пороки людини

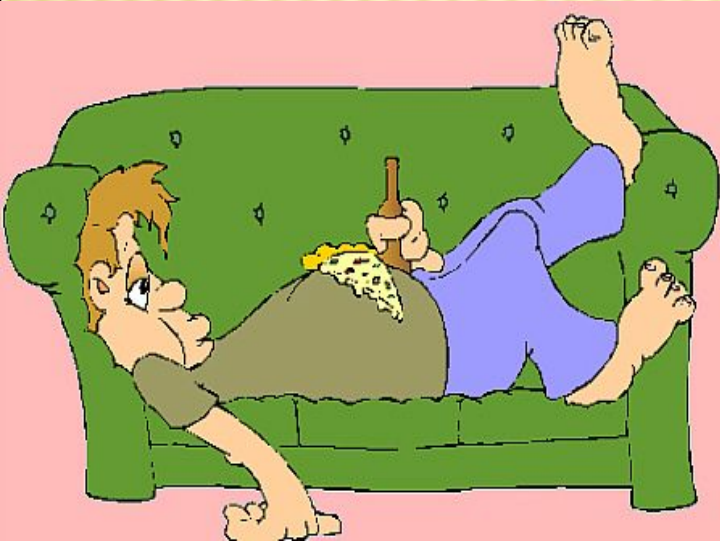

КОНЦЕПЦІЇ ПОХОДЖЕННЯ ДОБРА І ЗЛА

1. Етичний інтелектуалізм

(просвітницька концепція).

**Зло пов'язано з
незнанням.**

**Необхідно розвивати
інтелект,
удосконалювати
науку.**



КОНЦЕПЦІЇ ПОХОДЖЕННЯ ДОБРА І ЗЛА

2. Етичний оптимізм.

- ❖ Зло - маленький фрагмент світу, в якому все прагне до добра.
- ❖ Зло необхідно для затвердження добра.



КОНЦЕПЦІ ПОХОДЖЕННЯ ДОБРА І ЗЛА

3. Соціальний детермінізм.

❖ Джерело зла – соціальна недосконалість і несправедливість.

❖ Причина зла – погані соціальні умови



КОНЦЕПЦІЇ ПОХОДЖЕННЯ ДОБРА І ЗЛА

4. Теорії психоаналізу

- ❖ Джерело зла в природі людини
 - ❖ Зачатки зла пригнічуються культурою.
- ❖ Людина за природою порочна.



КОНЦЕПЦІЇ ПОХОДЖЕННЯ ДОБРА І ЗЛА

5. Антропологічні теорії

- ❖ Поняття про добро є вторинним.
- ❖ Зло первинно.
- ❖ Людина розуміє, що таке добро, коли вже зробила зло.
- ❖ Джерело зла - у самій людині.

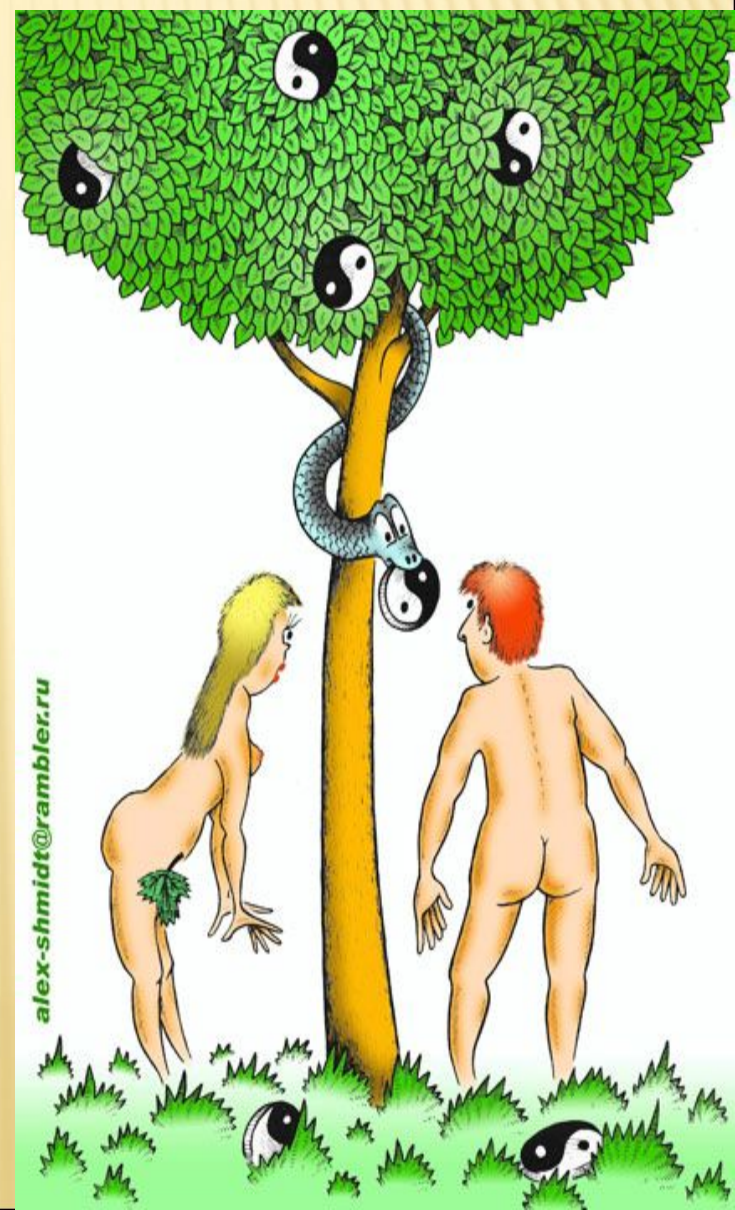

ПРАВДА І ОБМАН

Правда - вища етична цінність

*адекватна характеристика ситуації,
відповідність об'єктивного положення
справ і уявлень людини про них*



ПРАВДИВА ЛЮДИНА

слідуює правді,
трактує зовнішні та
внутрішні факти
без спотворень

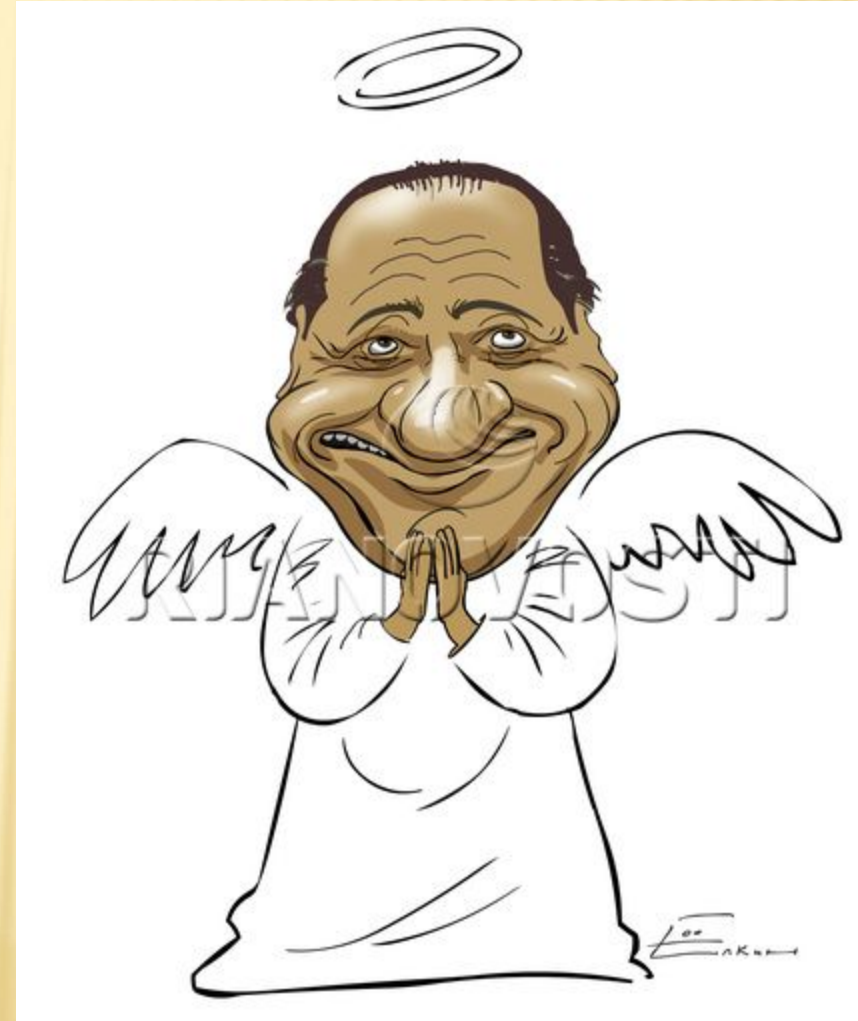

ІСТИНА

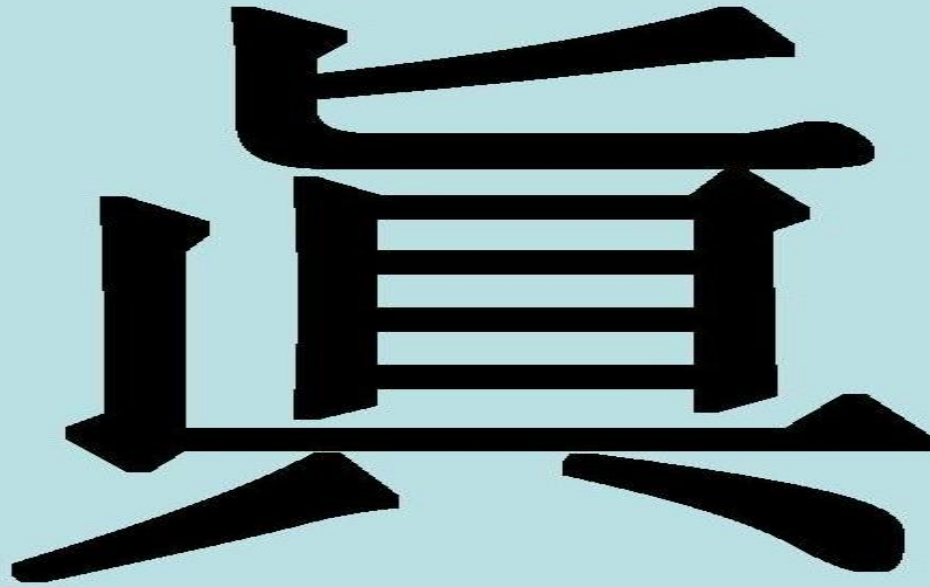

Sostav.ru
Маркетинг Реклама PR

*є загальною для всіх людей і
виражає усталене уявлення про
закони,
характерні для різних сфер
дійсності*

ПРАВДА



ПРАВДА

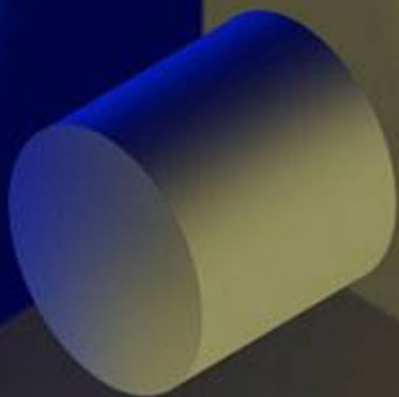

ИСТИНА

ІСТИНІ ПРОТИСТОЯТЬ

1. Омана

(ненавмисне спотворення істини)

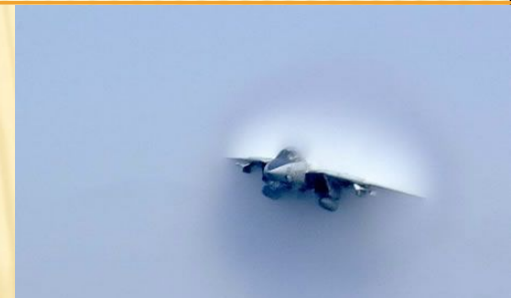

2. Нові істини

(гіпотези)



3. Своя правда –

приватна позиція людини,
що відображає особисту точку зору



ОБМАН

- спотворення дійсності, що видається за правду
- обіцянка, яка не буде виконана

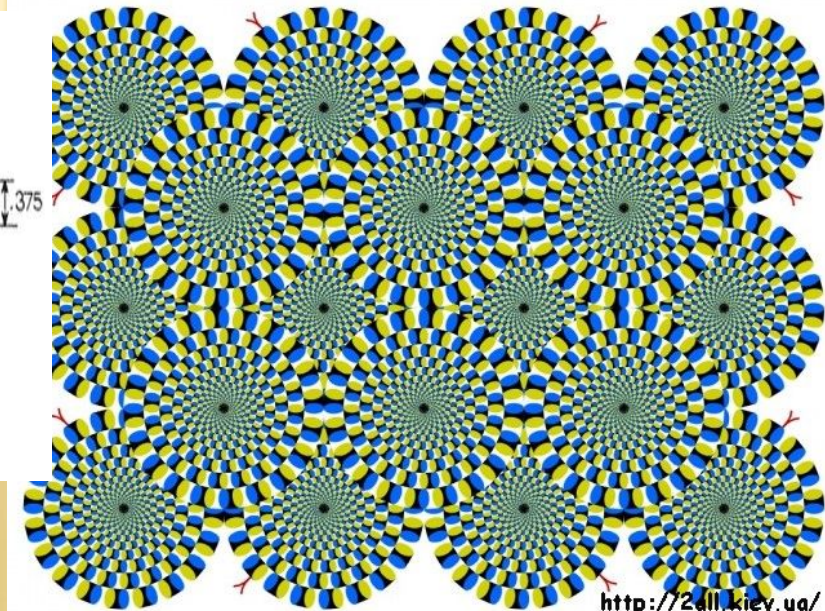
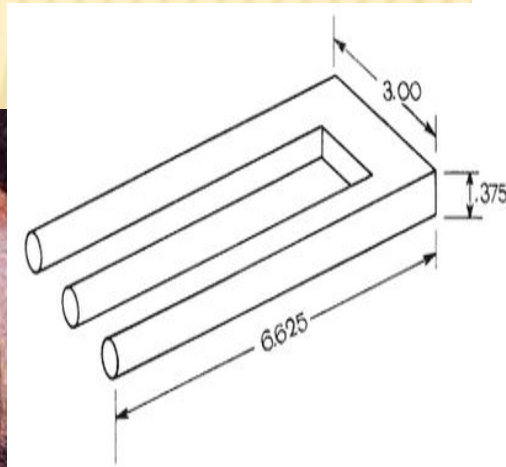

ХИТРИСТЬ

якість, яка може виступати як

- ▣ *негативна* (реалізація своїх інтересів в обхід заборон - шахрайство і ін.);



- ▣ *позитивна* (хитрість, що дозволяє досягти благих цілей)

НАКЛЕП

Клевета
Сандро Боттичелли

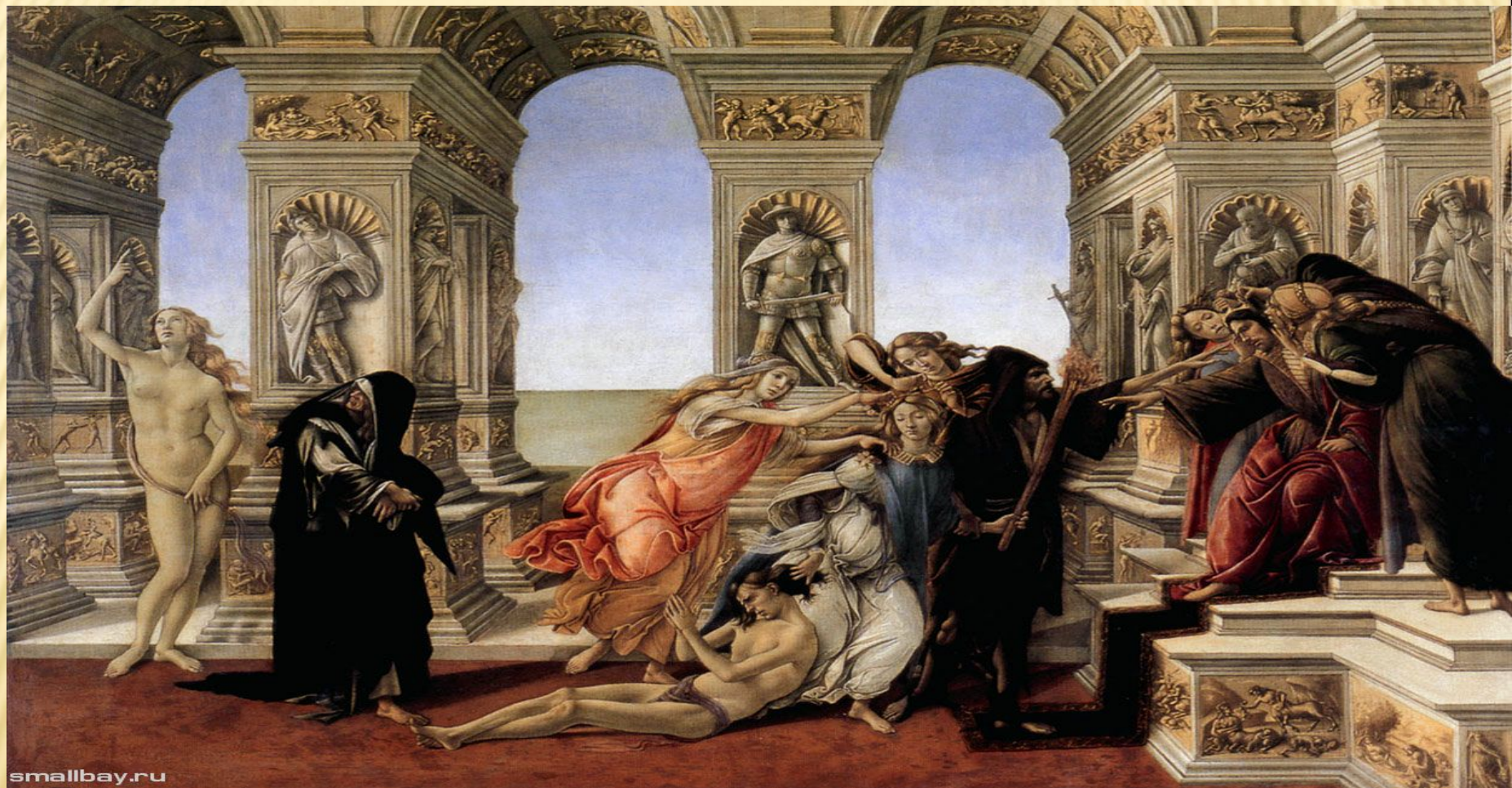

- приписування іншій людині негативних якостей, яких вона не має

КРУТІЙСТВО

- негативна моральна якість
- різновид морального формалізму і лицемірства
- Ханжа презентує себе зразком благочестя, публічно демонструє свої «чесноти», і бере на себе роль суворого охоронця моральності



ЛИЦЕМІРСТВО

- Невідповідність слів, учинків справжнім переконанням, намірам, почуттям.
- Показна сердечність, доброзичливість, якою приховують лихі наміри; нещирість.

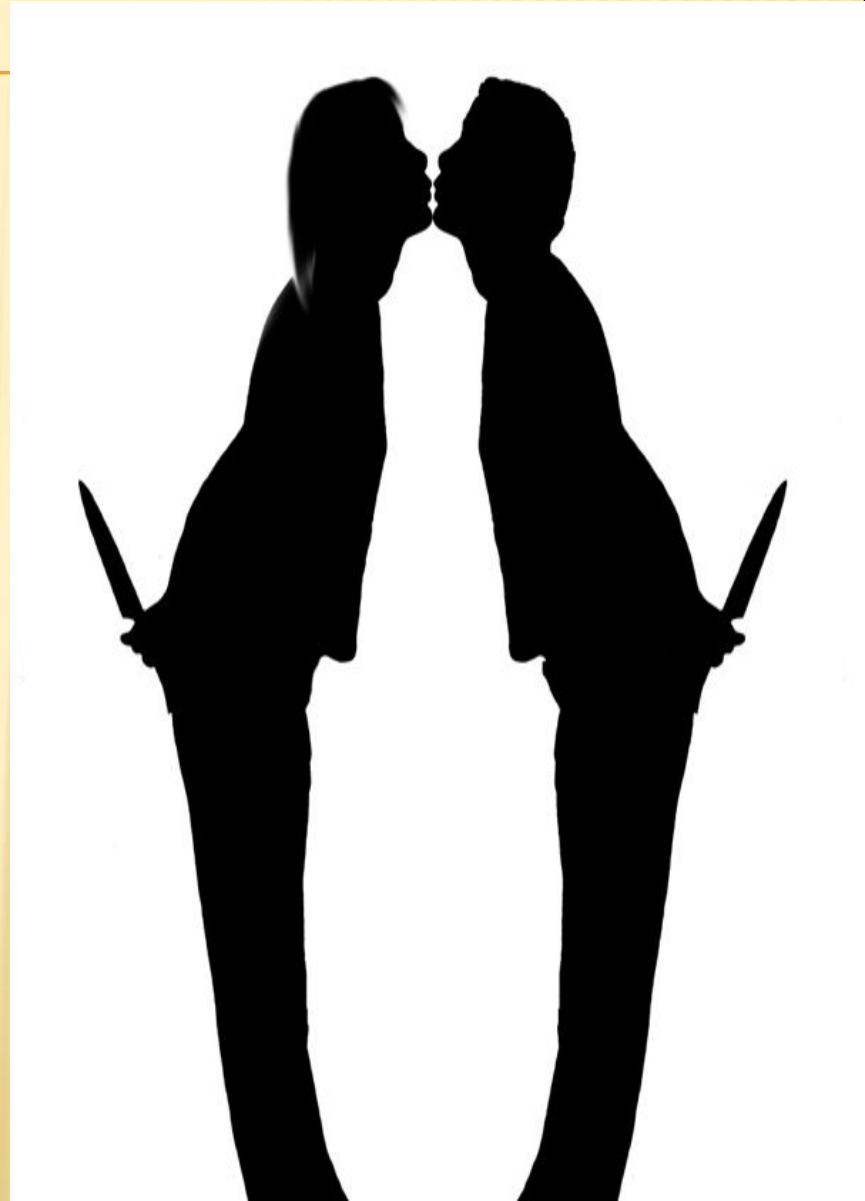

"ДОБРОДІЙНА БРЕХНЯ" БРЕХНЯ НА ПОРЯТУНОК



припустима лише у
виключних ситуаціях, в яких
обман є єдиною можливим
виходом

дезінформація в
контррозвідці держави;
збереження в таємниці
інформації;

приховування інформації,
здатної завдати шкоди
людині



ПРАВЕДЛИВІСТЬ

Категорія етики,

*що означає такий стан речей,
який розглядається як належне,
що відповідає уявленням про суть
людини, її невід'ємні права,
виходить з визнання рівності між всіма
людьми*

*і необхідності відповідності між діянням
і воздаянням за добро і зло*

ВИДИ СПРАВЕДЛИВОСТІ:

1. Що розподіляє

- пов'язана з розподілом матеріальних благ, почесей
- розподіл відповідно до заслуг;

2. Що зрівнює

- пов'язана з обміном, взаємодією
- покликана захистити інтереси тих, хто бере участь в обміні,
- зрівнює сторони.



ПРИНЦИПИ

СПРАВЕДЛИВОСТІ (ДЖ РОЛЗ)

- *Справедливість* є мірою рівності та нерівності між людьми
- Люди повинні бути рівні в правах і при розподілі соціальних цінностей
- Справедливою є і *нерівність*
- Справедливість вимагає від людини виконання своїх обов'язків



СПРАВЕДЛИВІСТЬ

- ЕТИЧНА ТА ПРАВОВА

КАТЕГОРІЯ

Правовий вираз вимоги справедливості міститься в *Загальній декларації прав людини*

Справедливість вважають *синонімом правосуддя*



СПРАВЕДЛИВІСТЬ

- ЕТИЧНА ТА ПРАВОВА КАТЕГОРІЯ

Проблема
співвідношення
законності і
справедливості

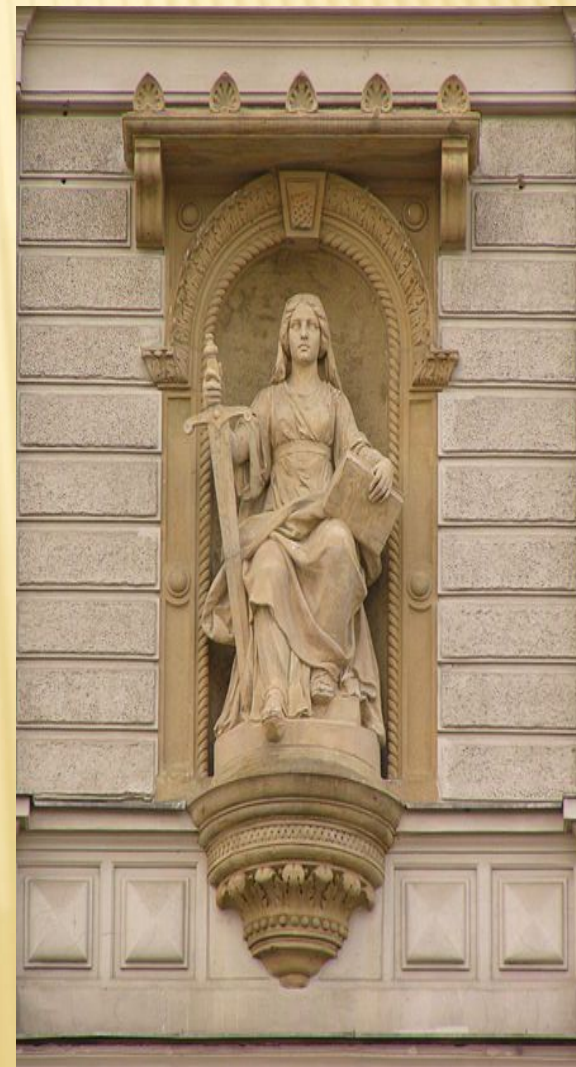

СПРАВЕДЛИВІСТЬ

- ЦЕ МІРИЛО ПРИРОДНИХ ПРАВ
ЛЮДИН



□ рівноправ'я

□ рівність



ОБОВ'ЯЗОК



- ▣ **категорія етики, що означає ставлення особи до суспільства, інших людей**
- ▣ **етичне завдання, яке людина формулює для себе на підставі загальнолюдських етичних вимог**
- ▣ **особисте завдання конкретної особи в конкретній ситуації**



ОБОВ'ЯЗОК СОЦІАЛЬНИЙ:

- ▣ патріотичний,
- ▣ військовий,
- ▣ обов'язок лікаря, обов'язок судді,
- ▣ обов'язок слідчого

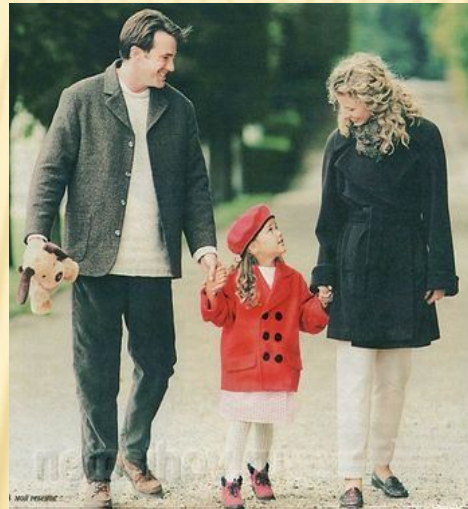

ОБОВ'ЯЗОК ОСОБИСТИЙ:

- ▣ батьківський,
- ▣ синів,
- ▣ подружній,
- ▣ товариський



ВИДИ ОБОВ'ЯЗКУ

СОВІСТЬ



- категорія етики, що характеризує здатність людини здійснювати етичний самоконтроль, внутрішню самооцінку з позицій відповідності своєї поведінки вимогам моральності, самостійно формулювати для себе етичні завдання і вимагати від себе їх виконання

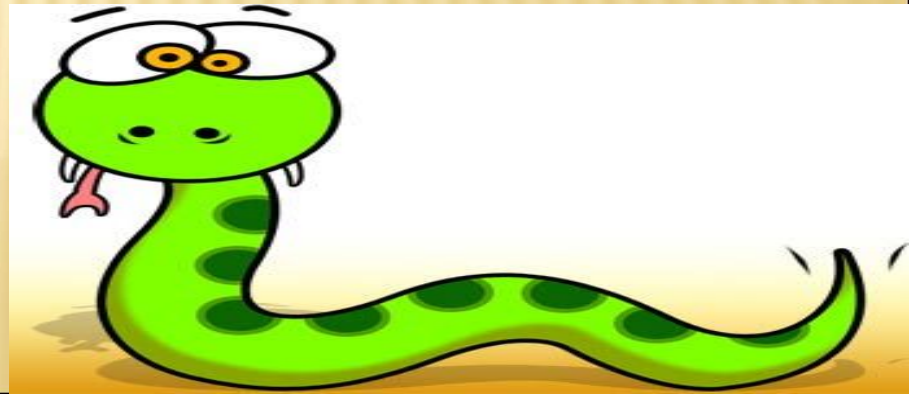

СОВІСТЬ



- суб'єктивне усвідомлення особою свого обов'язку і відповідальності перед суспільством, іншими людьми, виступаюче як обов'язок і відповідальність перед самим собою



СОВІСТЬ

це внутрішній вартовий поведінки людей, що спонукає їх на добрі справи і не допускає переступити межу, що відокремлює добро від зла



СОВІСТЬ



- «Совість - небезпечна штука, - говорить один з шекспірівських героїв, - із-за неї людина потрапляє в боягузи: хоче він вкрасти - совість не велить, присягнутися - совість зупинить, погрішить він з чужою дружиною - совість тут же його викриє»
- Совість характеризує суть людини
- Втрата совісті, означає людську деградацію

ФОРМИ ПРОЯВУ СОВІС



- «Чиста совість» - форма етичного задоволення



ФОРМИ ПРОЯВУ СОВІСТІ

- *«Неспокійна совість» реалізовується у формі сумніву*



- *Сказати або не сказати?*

ФОРМИ ПРОЯВУ СОВІСТІ



- «Докори сумління» - формою прояву є відчуття сорому та провини



СОРОМ

відчуття, що виражає усвідомлення людиною своєї (або близьких людей) невідповідності (дійсної та уявної) прийнятим в даному світі нормам або передбачуваним очікуванням



СОРОМ

- ▣ головна умова – невідповідність якостей і дій індивіда встановленим нормам і зразкам поведінки
- ▣ головна емоція - стрес
- ▣ вартовий – страх



СОРОМ

- Сором часто раптовий
- З соромом схожа ГАНЬБА –
- неприємне відчуття, викликане публічним засудженням провини індивіда



ВИДИ СОРОМУ



- ▣ **Сором за себе**
- ▣ **Здатність соромитися – показник моральної сил особи**
- ▣ **Сором'язливість**



ВИДИ СОРОМУ

- Сором за інших
- припускає якусь спільність життя з ним

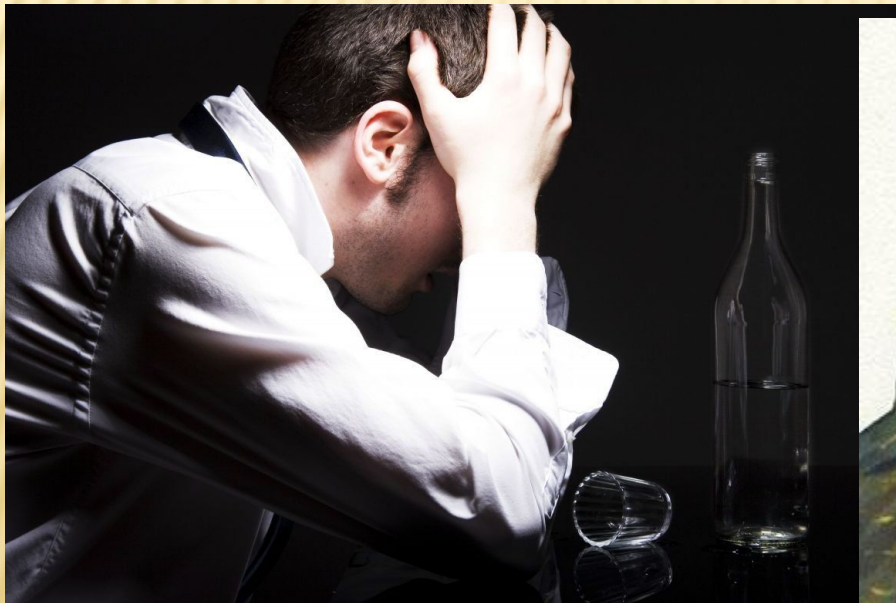

ВИДИ СОРОМУ

▣ Сором за державу



СОРОМ

- ▣ *Відсутність сорому – сигнал про зміну моральності*



"СВОБОДА СОВІСТІ"

- ▣ право людини на незалежність її духовного життя і можливість визначати свої переконання
- ▣ означає свободу віросповідання і організованого відправлення культу



ВІДПОВІДАЛЬНІСТ

категорія етики, що характеризує особу з погляду виконання нею етичних вимог, відповідності її моральній діяльності етичному обов'язку



ВІДПОВІДАЛЬНІС

- ▣ **обов'язок і необхідність давати звіт в своїх діях, вчинках, відповідати за їх можливі наслідки**



Відповідальність в етиці



Відповідальність в праві



vuso.at.ua



ГІДНІСТЬ



одна з вищих етичних цінностей

принцип рівності

рівне право кожної людини на пошану

заборона принижувати гідність людини, незалежно від її соціального положення

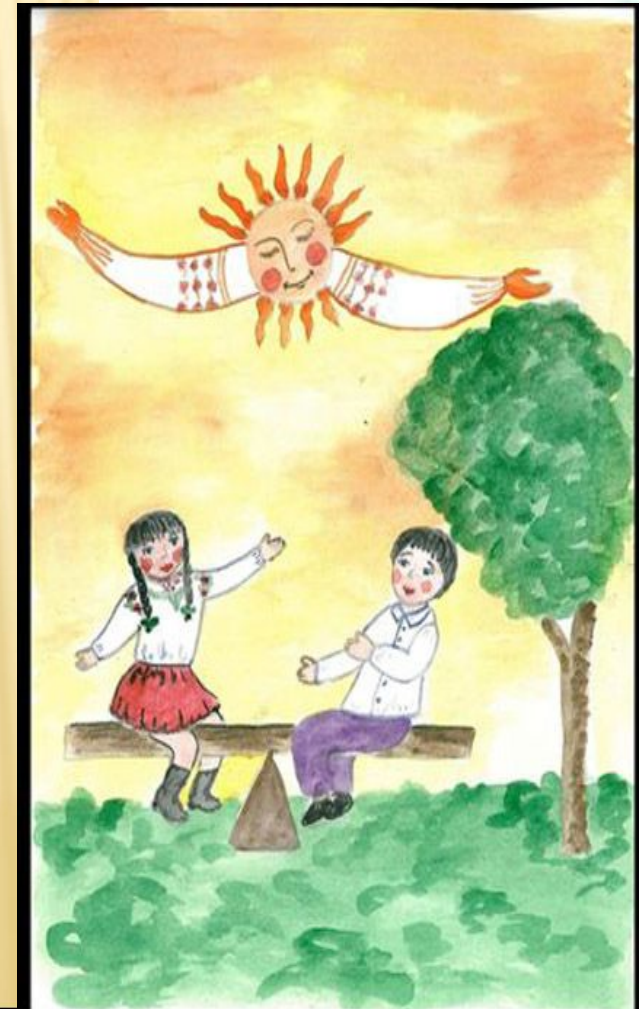

ГІДНІСТЬ

ЧЕСТЬ



*КАТЕГОРІЯ ЕТИКИ,
ЩО ОЗНАЧАЄ ОСОБЛИВЕ МОРАЛЬНЕ СТАВЛЕННЯ
ЛЮДИНИ ДО СЕБЕ І ВІДНОШЕННЯ ДО НЕЇ З БОКУ
СУСПІЛЬСТВА,*

- заснована на визнанні цінності людської особистості*

- коли моральна цінність особи пов'язується з моральними заслугами людини, з її конкретним суспільним положенням, родом діяльності і моральними заслугами*

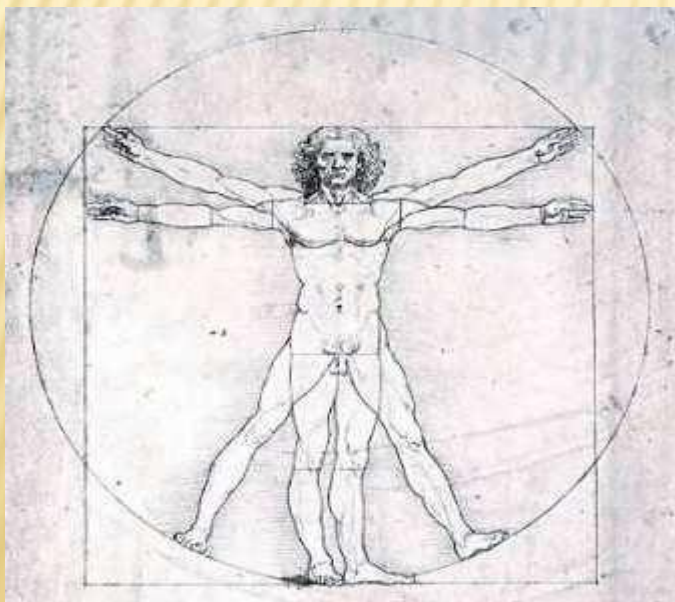

ГІДНІСТЬ

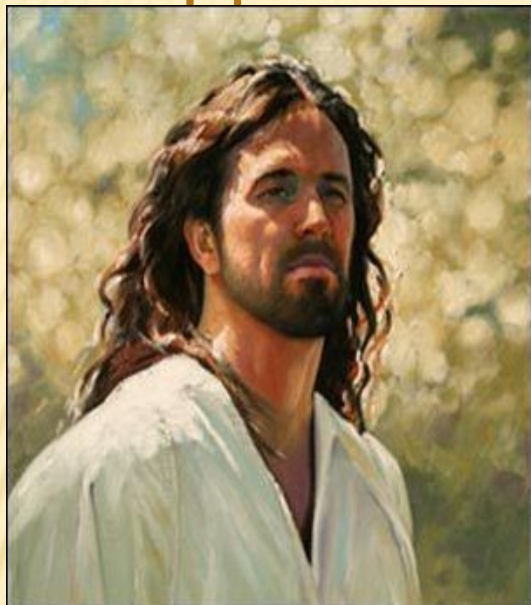

- манера тримати себе певним чином в суспільстві
- *реакція на той або інший тип відношення до себе*

ЧЕСТЬ



- безкомпромісне дотримання моральних принципів і норм, орієнтованим на етичний ідеал, етична вихованість, переконаність



ЧЕСТЬ ТА ГІДНІСТЬ



Оцінка честі

оцінка громадської
думки



▣ *Оцінка гідності*

власна самооцінка



ГОРДІСТЬ



- Відповідне відчуття власного достоїнства
- Те, чим людина справедливо гордиться, причина похвали.



ГОРДИНЯ

- неналежне почуття власної вищості, крадіцтво, невідповідна самооцінка; помпезність.

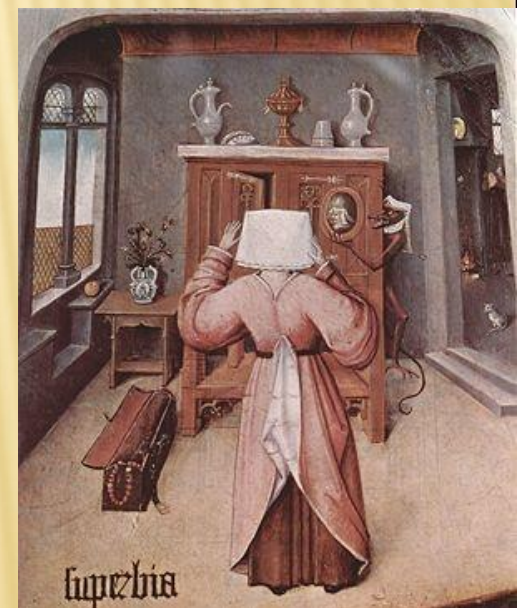
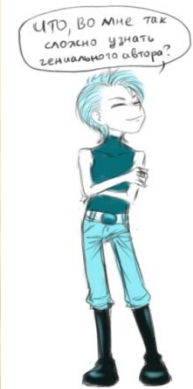

ЧЕСТЬ ТА ГІДНІСТЬ



Еронім Босх (1450), "Гордість"

РЕПУТАЦІЯ

□ думка про етичну зовнішність людини, що склалася у оточуючих, заснована на її попередній поведінці





КОДЕКС ЧЕСТІ ЮРИСТІВ



Дорожити честю

Слово честі

Я-Українець



ВПЛИВ



РОЗВИТОК



ІНДИВІДУАЛЬНІСТЬ

