

«Технологичная обработка карманов»



ВЫПОЛНИЛИ:
СТУДЕНТКИ ГРУППЫ ЛКШ-1-15
СМИРНОВА ДАРЬЯ
ПОСТНИКОВА АНАСТАСИЯ
РОММЕЛЬ КСЕНИЯ

Виды карманов



По технологической обработке различают карманы:

- накладные
- в швах
- прорезные

В зависимости от места расположения на деталях одежды все карманы можно разделить на две группы:

- внешние
- внутренние

Виды карманов



Обработка клапанов, листочек

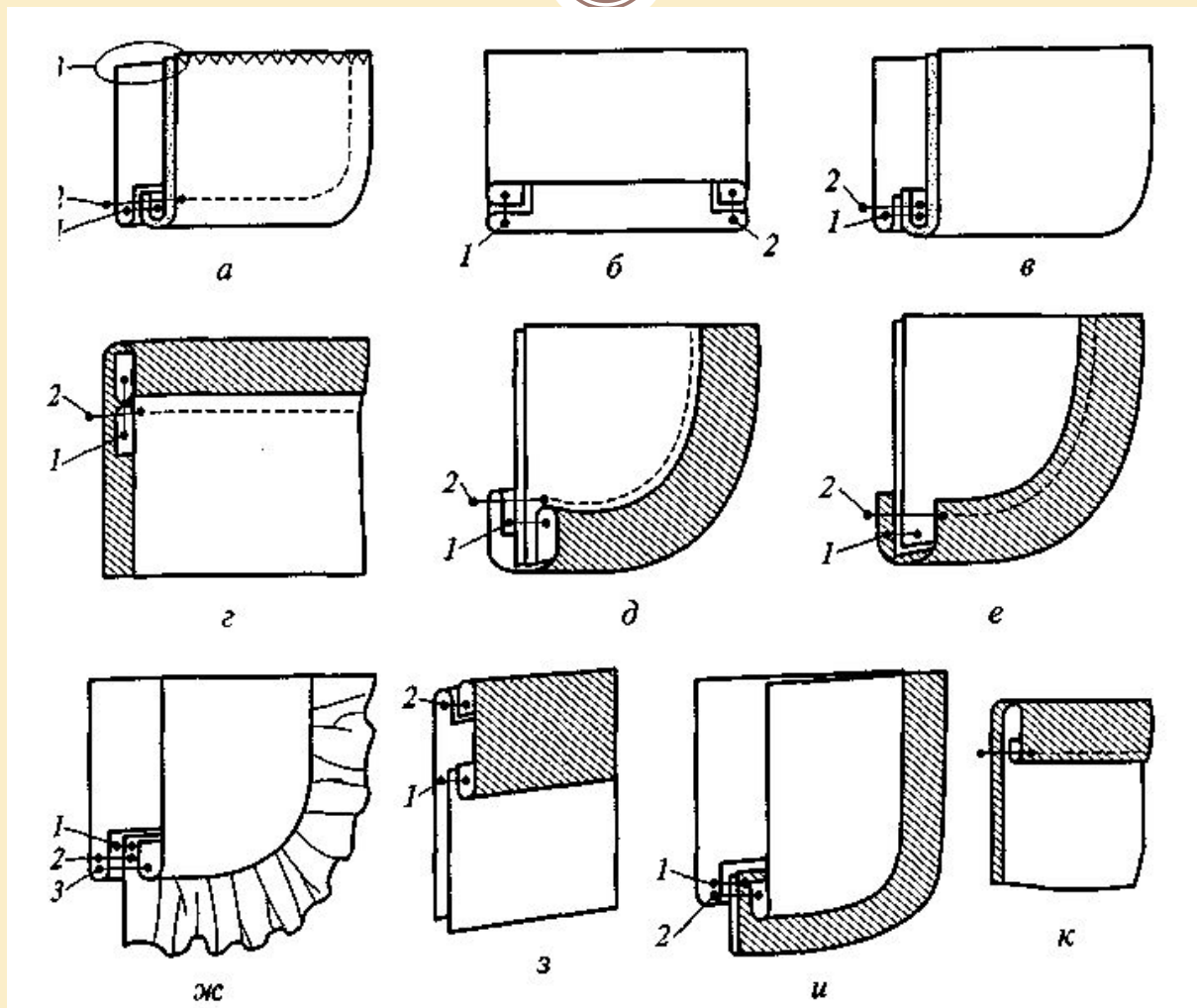

Варианты соединения подзора с нижней подкладкой кармана

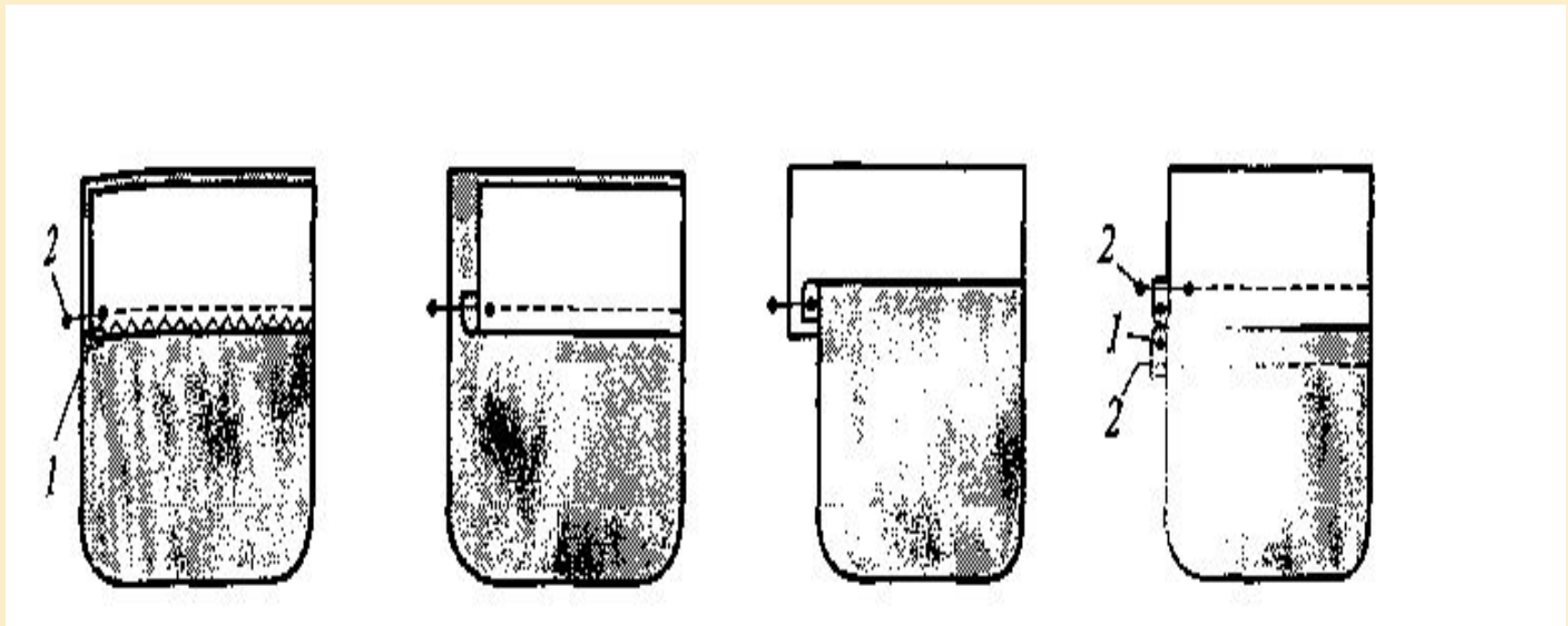

1. Внешние карманы



1.1 Накладные карманы

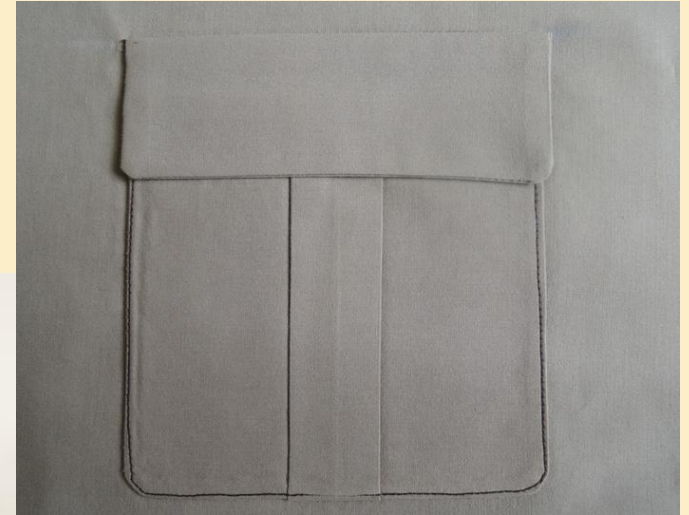

Внешние карманы. Накладные карманы



Рис. 4. Обработка верхнего края накладного кармана

Внешние карманы. Накладные карманы

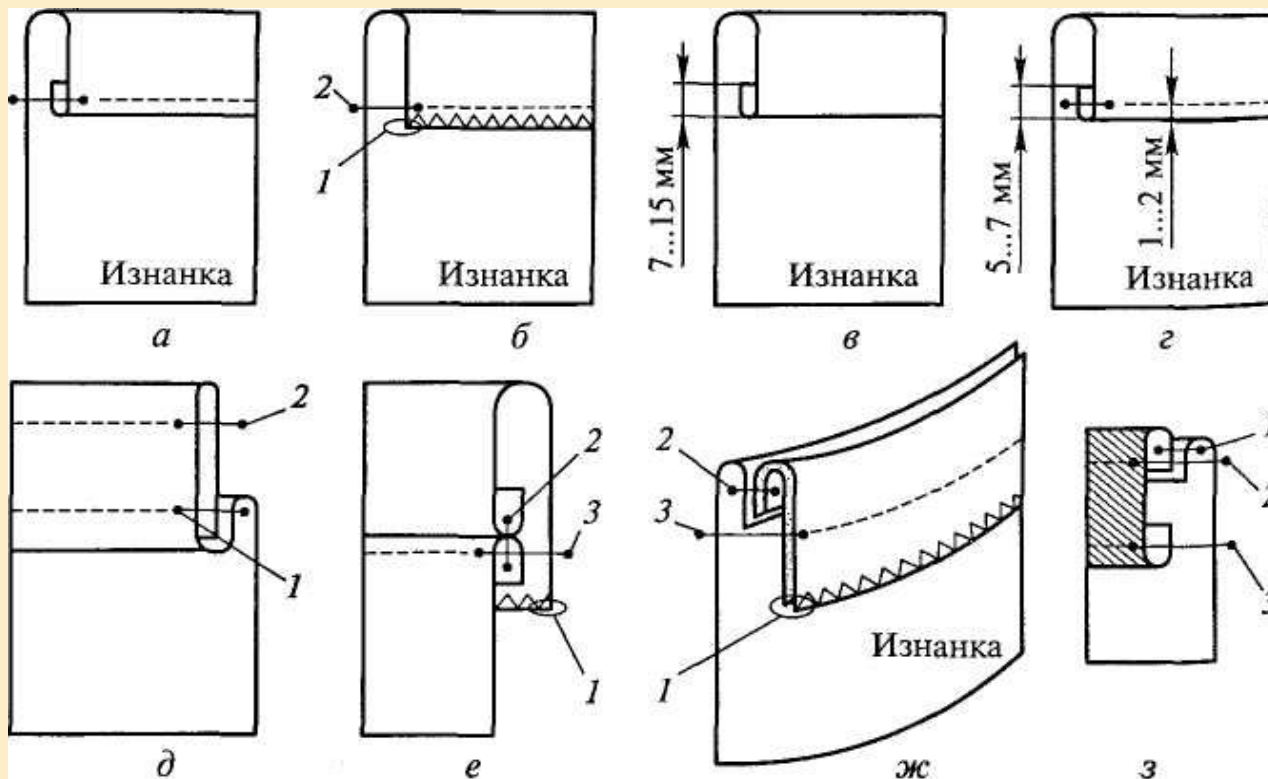

Рис. 5. Обработка накладных карманов и соединение их с основными деталями

1. Внешние карманы



1.2 Карманы в швах

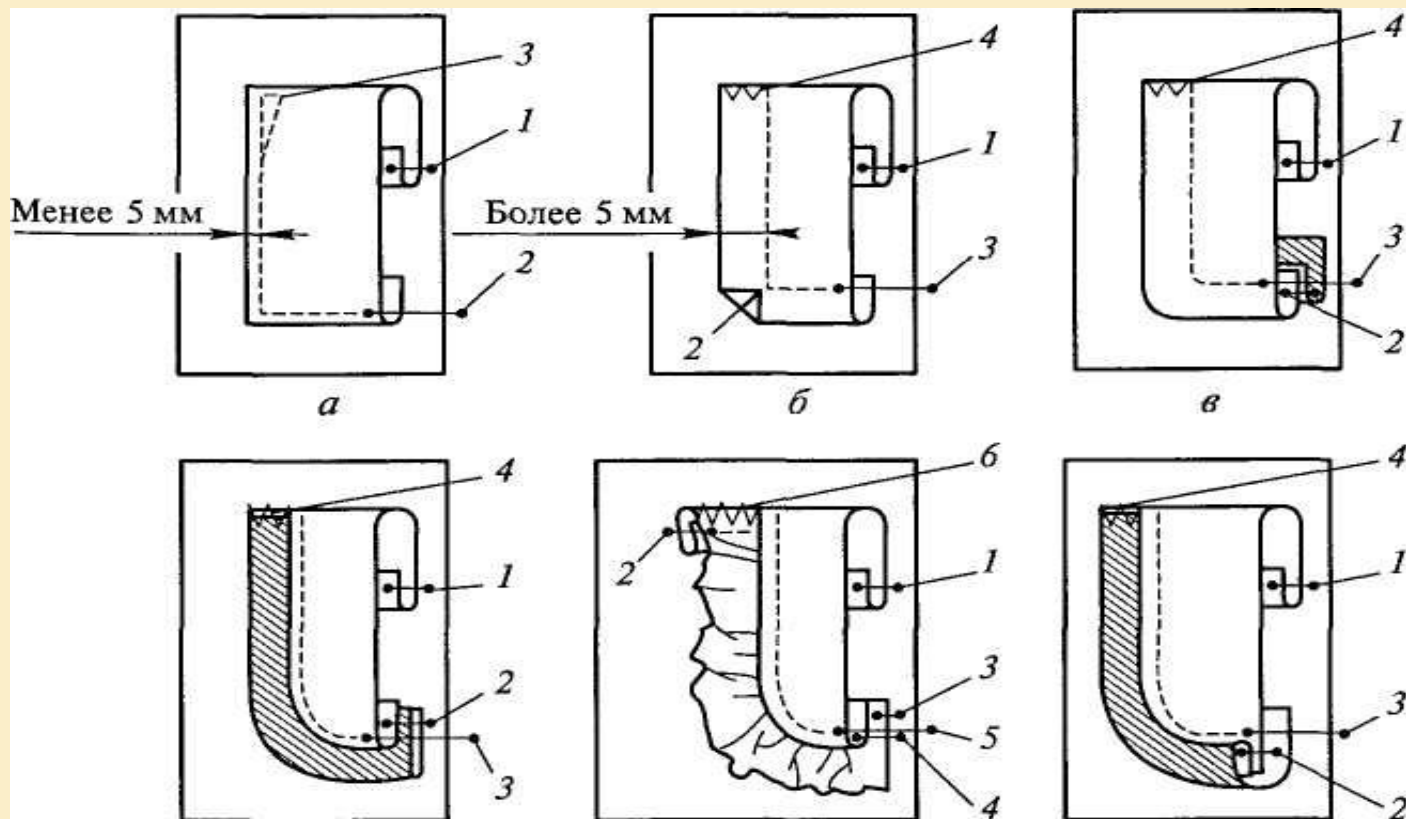

Внешние карманы. Карманы в швах



Рис. 6. Обработка карманов в швах

1. Внешние карманы



1.3 Прорезные карманы

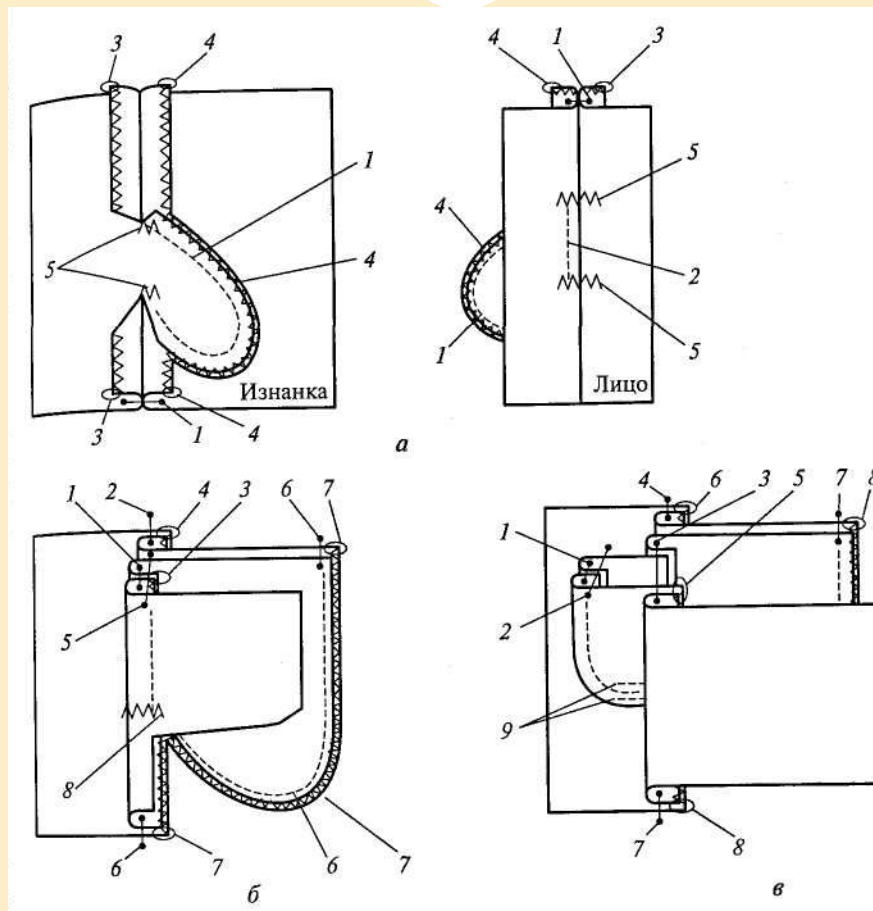

1. Внешние карманы



1.3 Прорезные карманы



Рис.7. Обработка прорезного кармана с двумя обтачками



Рис. 8. Обработка прорезных карманов с клапаном, листочкой

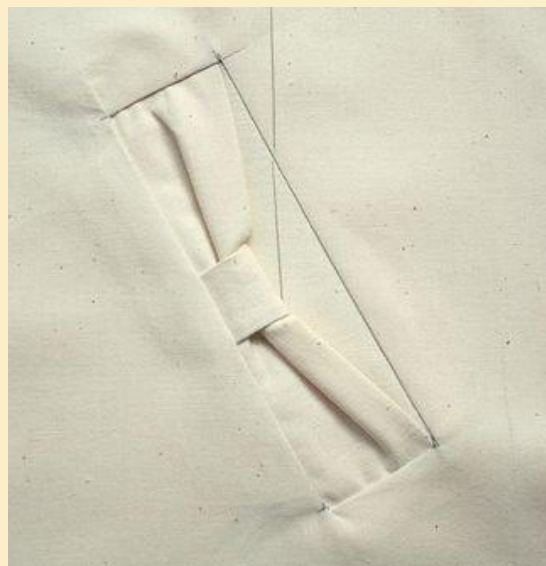

Рис. 8. Обработка прорезных карманов с клапаном, листочкой

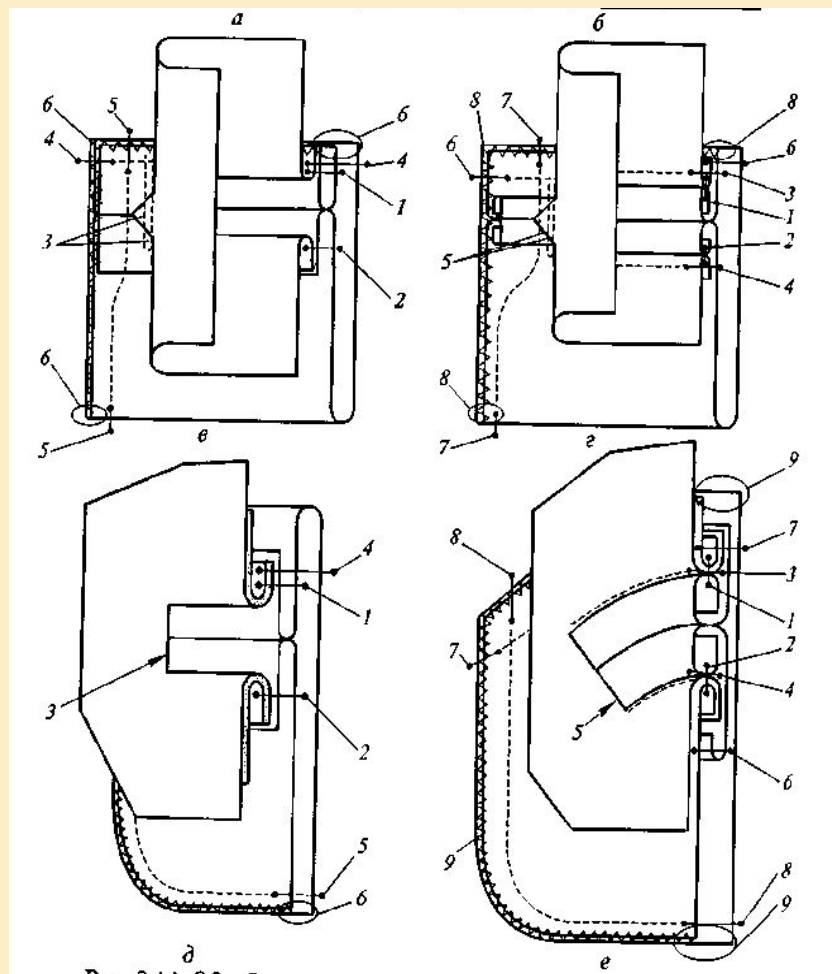
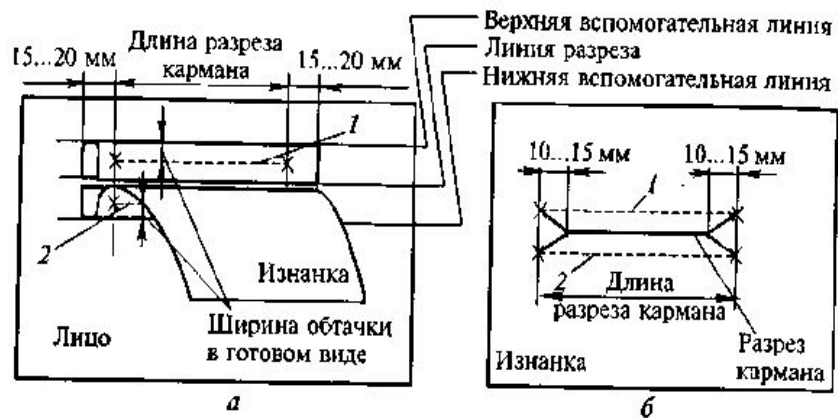

Рис. 8. Обработка прорезных карманов с клапаном, листочкой

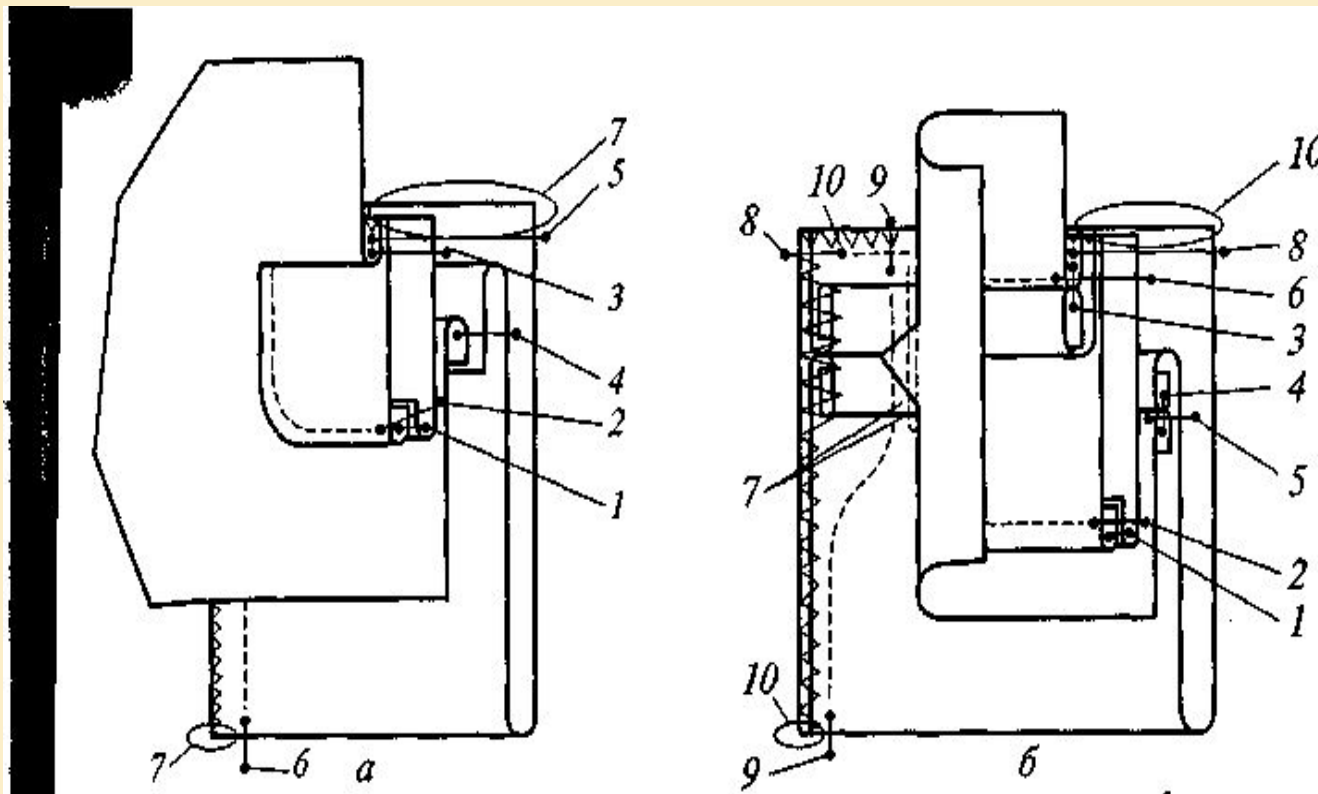

Рис. 9. Обработка прорезных карманов в изделиях с подкладкой

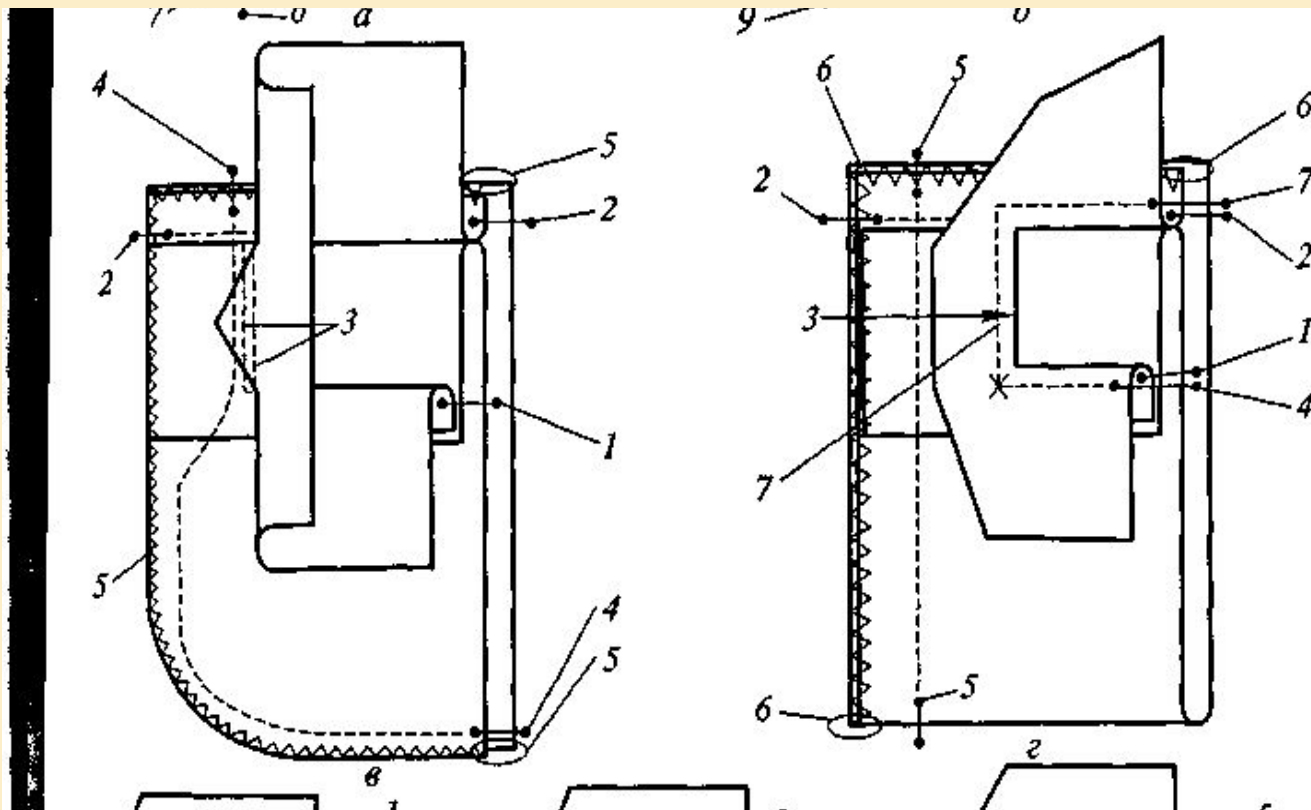

2. Внутренние карманы

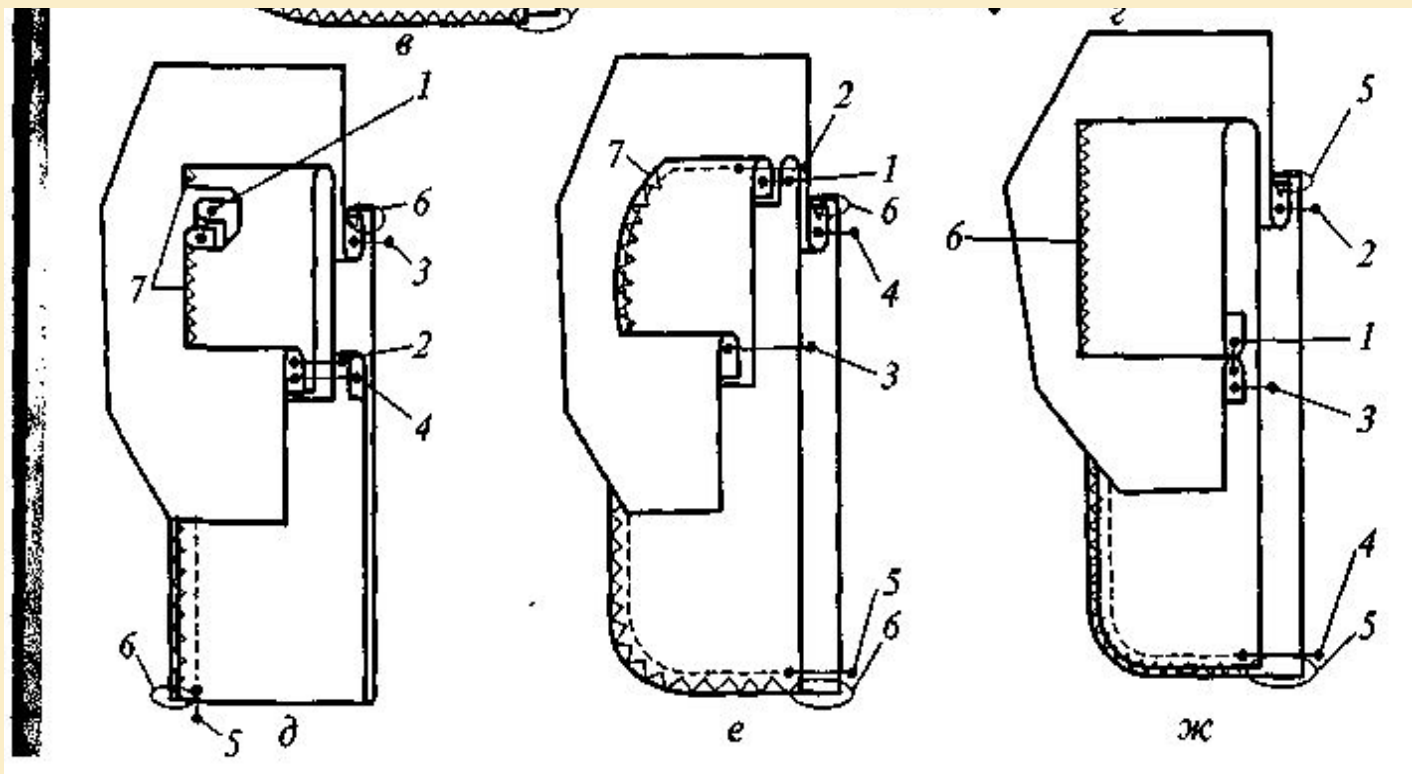
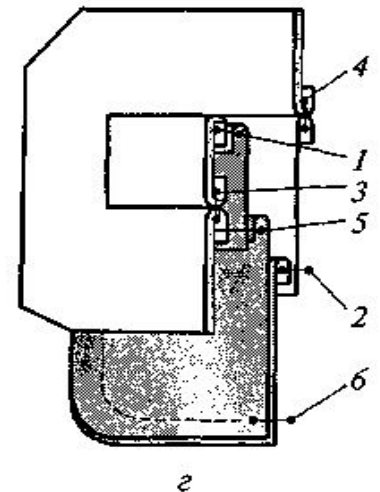
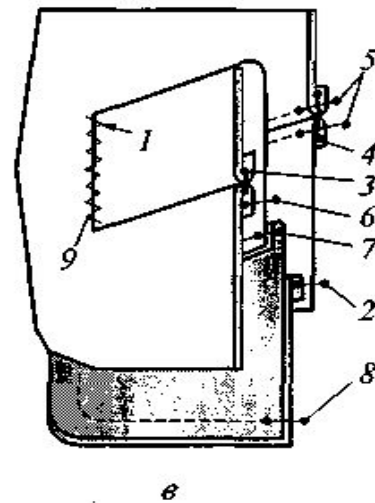
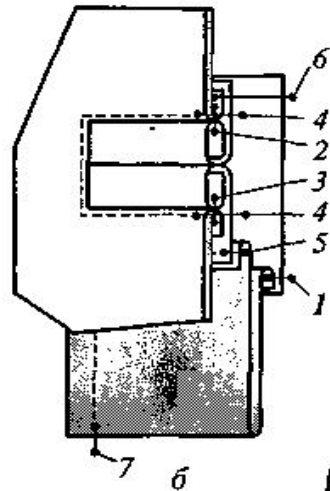
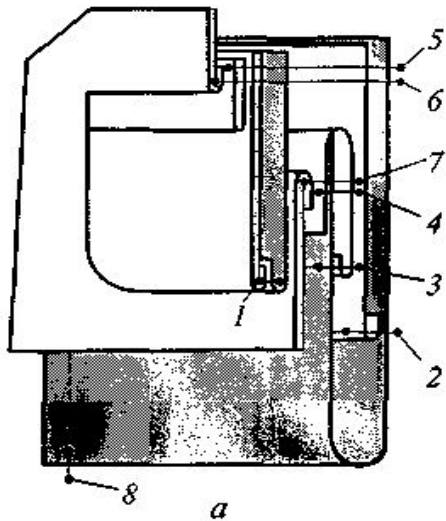

Рис. 10. Обработка внутренних карманов

