

Комплектовка блоков

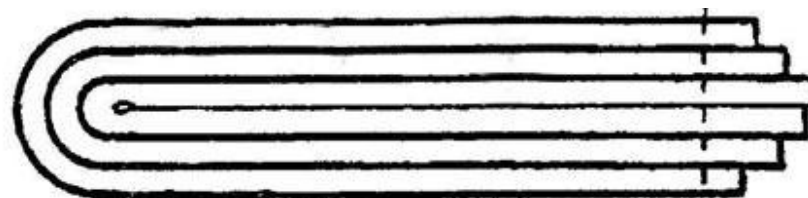

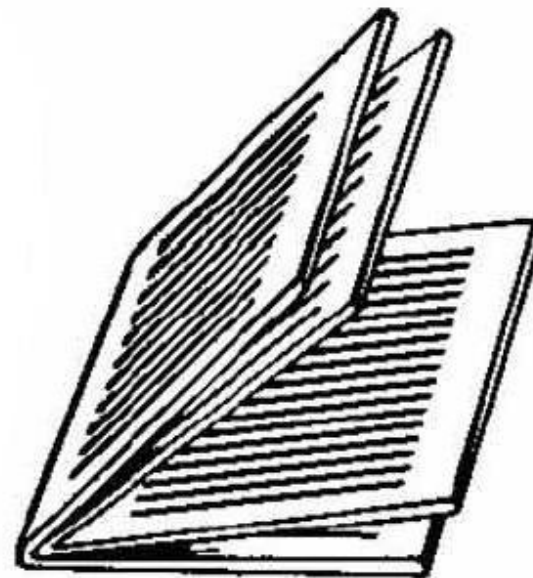

**Комплектовка
подборкой**



**Комплектовка
вкладкой**

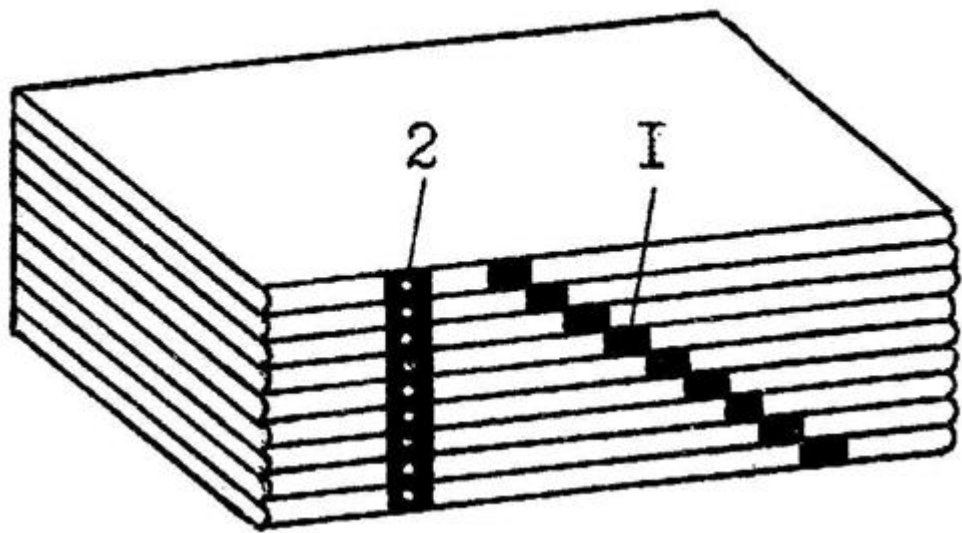

1 – Потертые метки

2 – Позаказные метки





Шитье нитками

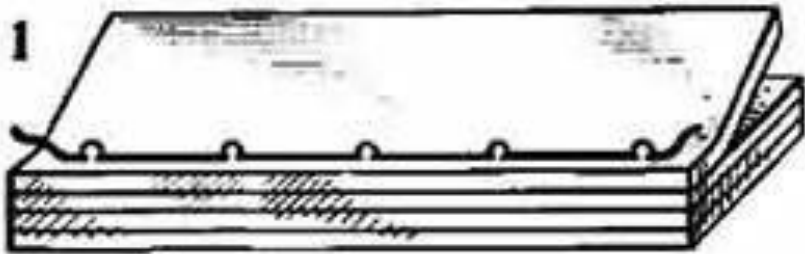

1. Шитье втачку.

Весь блок прошивается на расстоянии 5-8 мм от края корешка длинными стежками (2-2,5 см.).

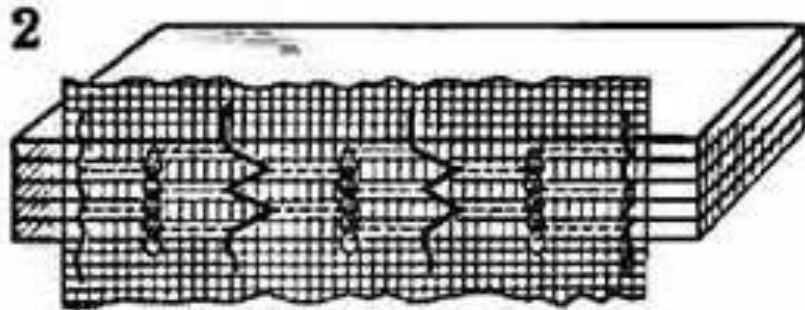

2. Шитье вразъем,

с применением или без применения корешковой ткани - марли или тесьмы. Стежки скрепляют листы тетради и пришивают каждую тетрадь к марле.

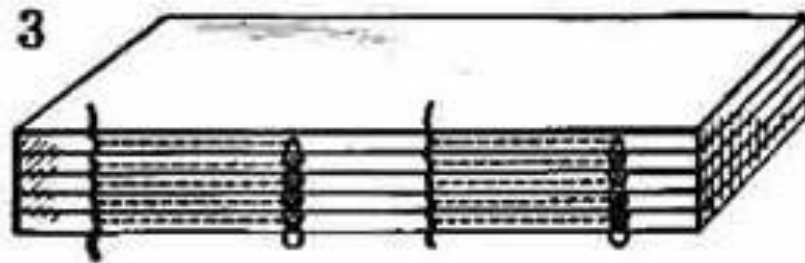

3. Брошюрное шитье

заключается в скреплении тетрадней блока только нитками без применения марли. Каждая тетрадь прошивается изнутри через сгиб в корешке насквозь, а тетради блока скрепляются между собой.



Схема потетрадного шитья нитками простым брошюрным стежком

Шитье

проволокой

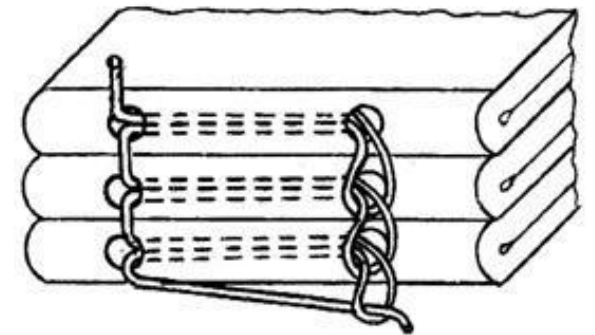
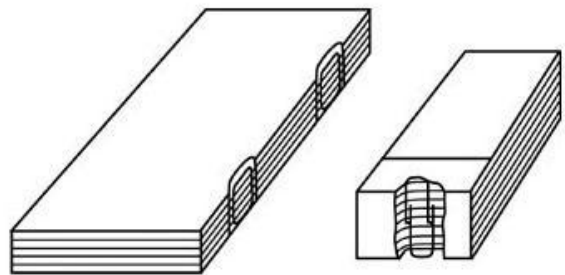

1. **Шитье втачку.** Блок, скомплектованный подборкой, прошивают проволочными скобами сверху насквозь через весь блок. *(Малообъемные брошюры, блокноты, квитанционные книжки и т.д.)*

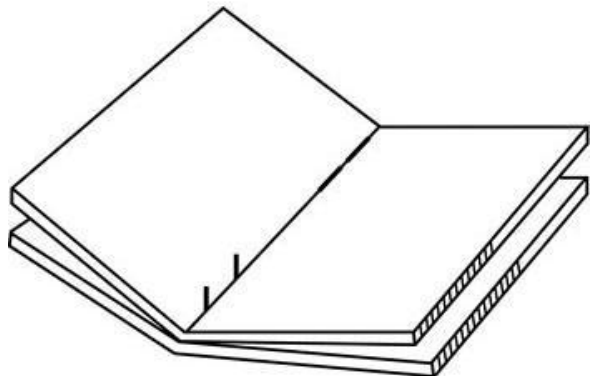

2. **Шитье внакидку.** В блоке, скомплектованном вкладкой, прошивают двумя скобами через сгиб в корешке насквозь обложку и все тетради блока. *(Малообъемные издания, тонкие журналы и брошюры, тетради)*

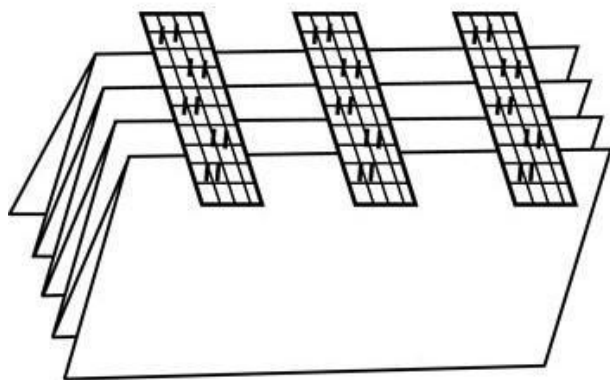

3. **Шитье вразъем, или переплетное шитье.** Применяют корешковую ткань - марлю или тесьму. Каждую тетрадь блока, скомплектованного подборкой, последовательно прошивают изнутри через сгиб и ткань несколькими скобами и загибают их концы снаружи. Скобы, прикрепляющие каждую последующую тетрадь, сдвигают в сторону. *(Книги в переплетах и брошюры)*



Клеевое бесшвейное скрепление термонит

и



Схема скрепления
тетради
термонитями:
1 – тетрадь
2 - нитяная скоба
3 - место приварки
ножек скобы



Схема шитья тетрадей термонитями в
фальцевально-швейном автомате 341:
1 – игла
2 - нитяная скоба
3 - нагретая колодка

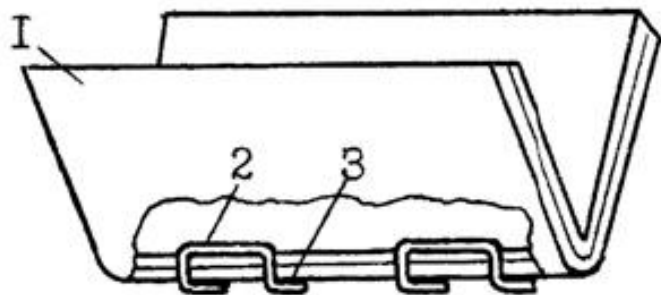

**Комплектовка
подборкой**

**Комплектовка
вкладкой**

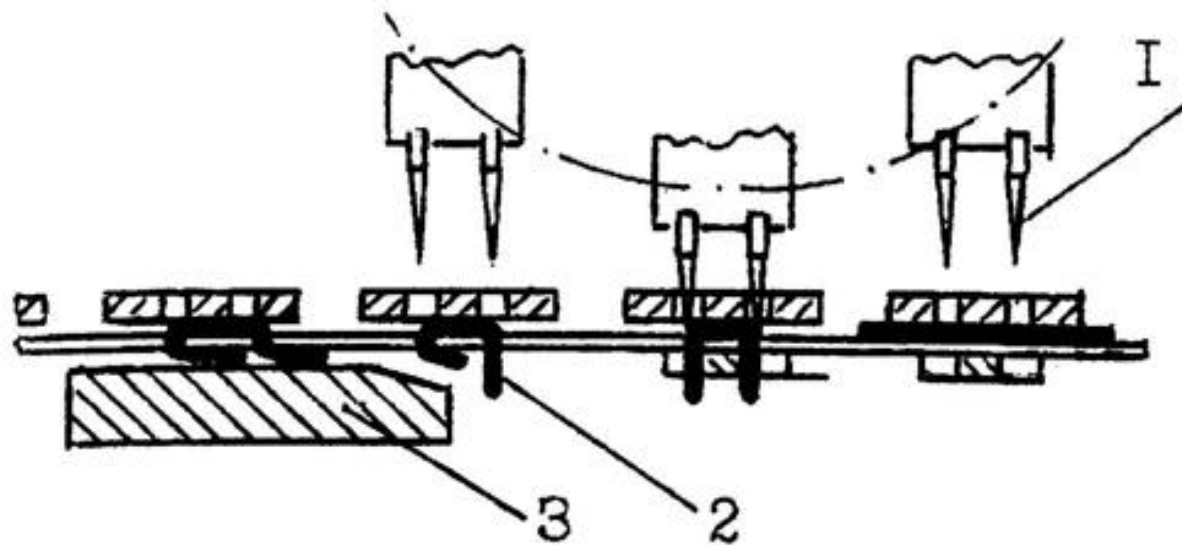
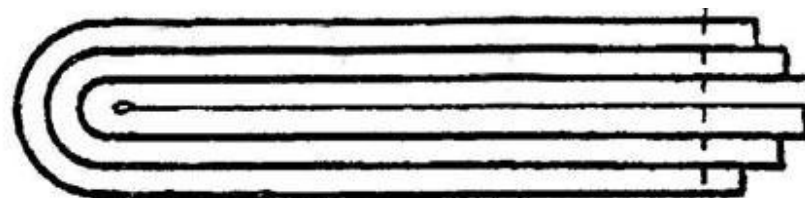
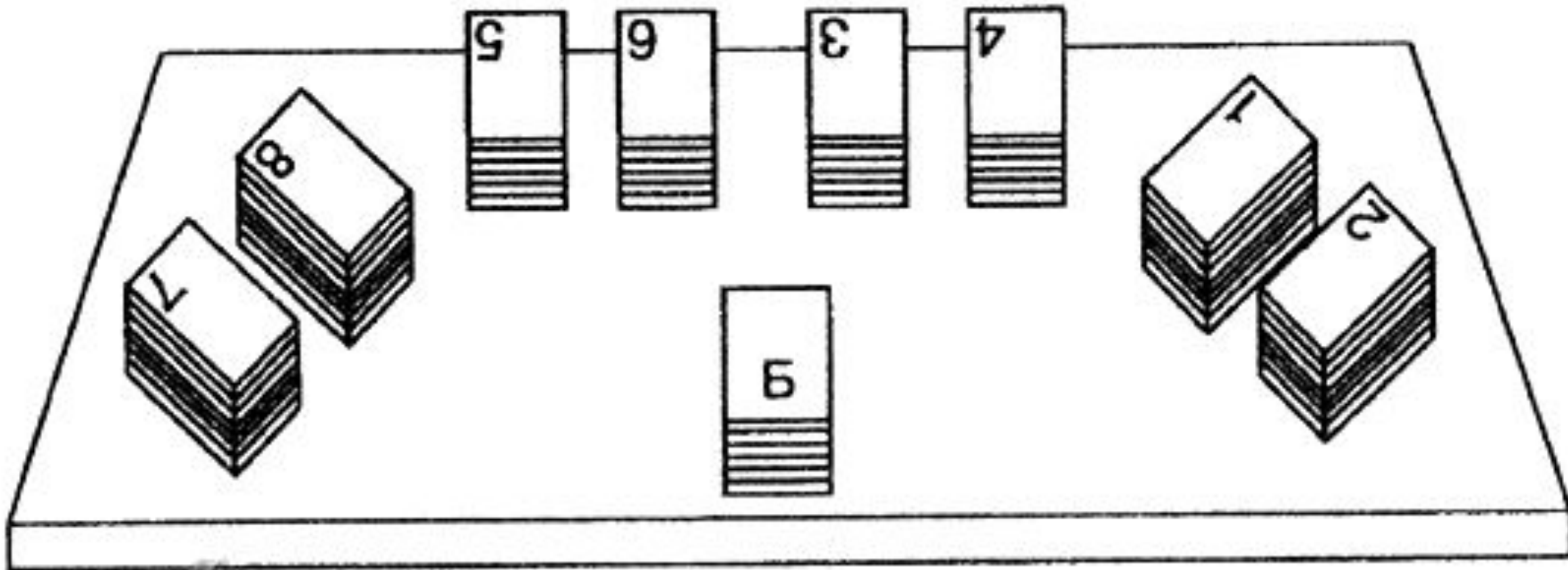

Комплектовка подборкой
(вручную)

Вкладочно-швейно-резальные
агрегаты для комплектовки
вкладкой



**Подборочные
автоматы**
Concept "P"



ВШ- 1

