

**РАЗДЕЛ 4.  
ПОЗДНИЙ ЖЕЛЕЗНЫЙ ВЕК  
ВОСТОЧНОЙ ЕВРОПЫ**

**Тема 5.1.  
Ранние славяне и их соседи**

# РАННИЙ ЖЕЛЕЗНЫЙ ВЕК ЛЕСОСТЕПНОЙ И ЛЕСНОЙ ЗОН ВОСТОЧНОЙ ЕВРОПЫ

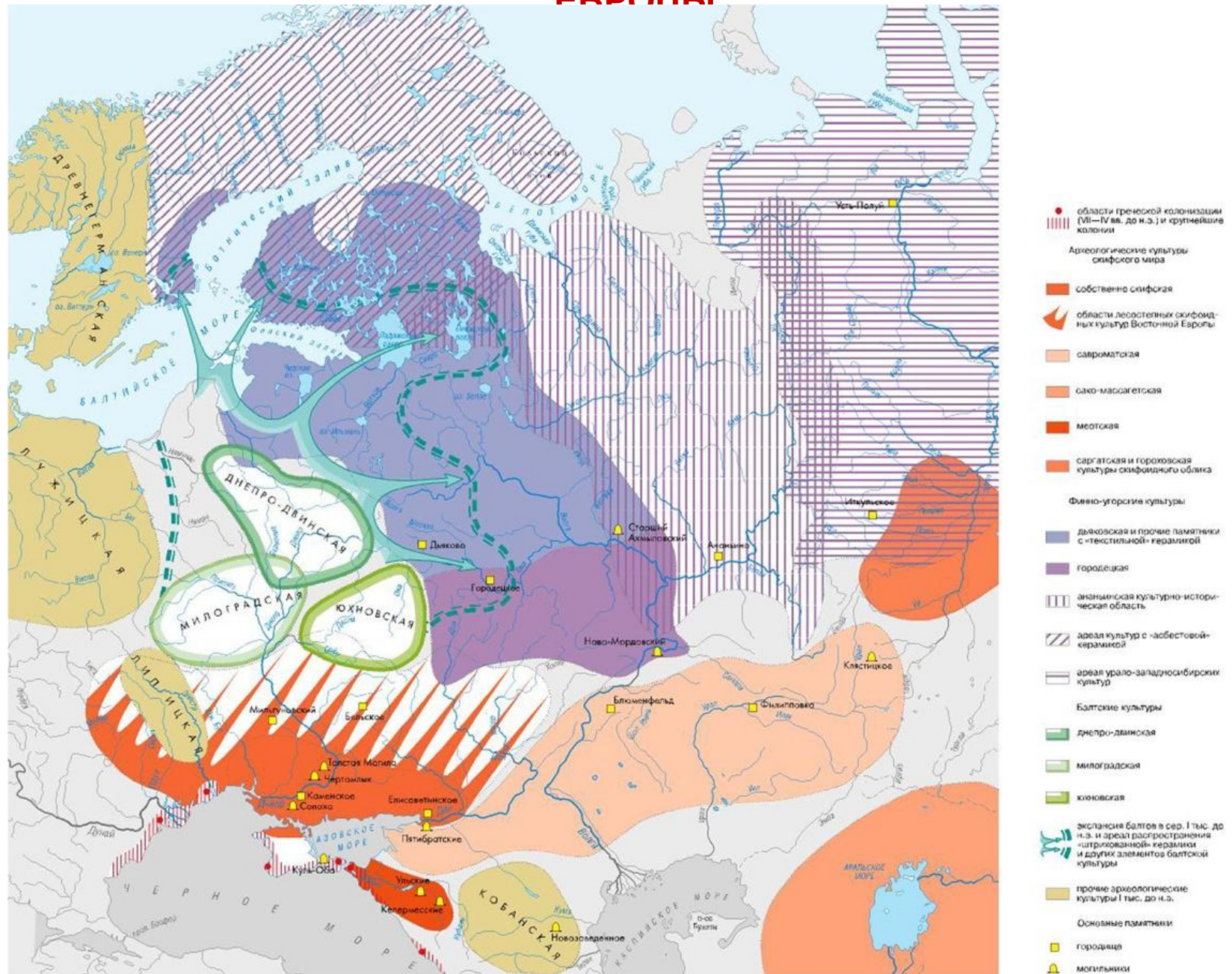



# НАСЕЛЕНИЕ ЛЕСОСТЕПИ ВОСТОЧНОЙ ЕВРОПЫ В ПЕРВОЙ ПОЛОВИНЕ I тысячелетия н.э.

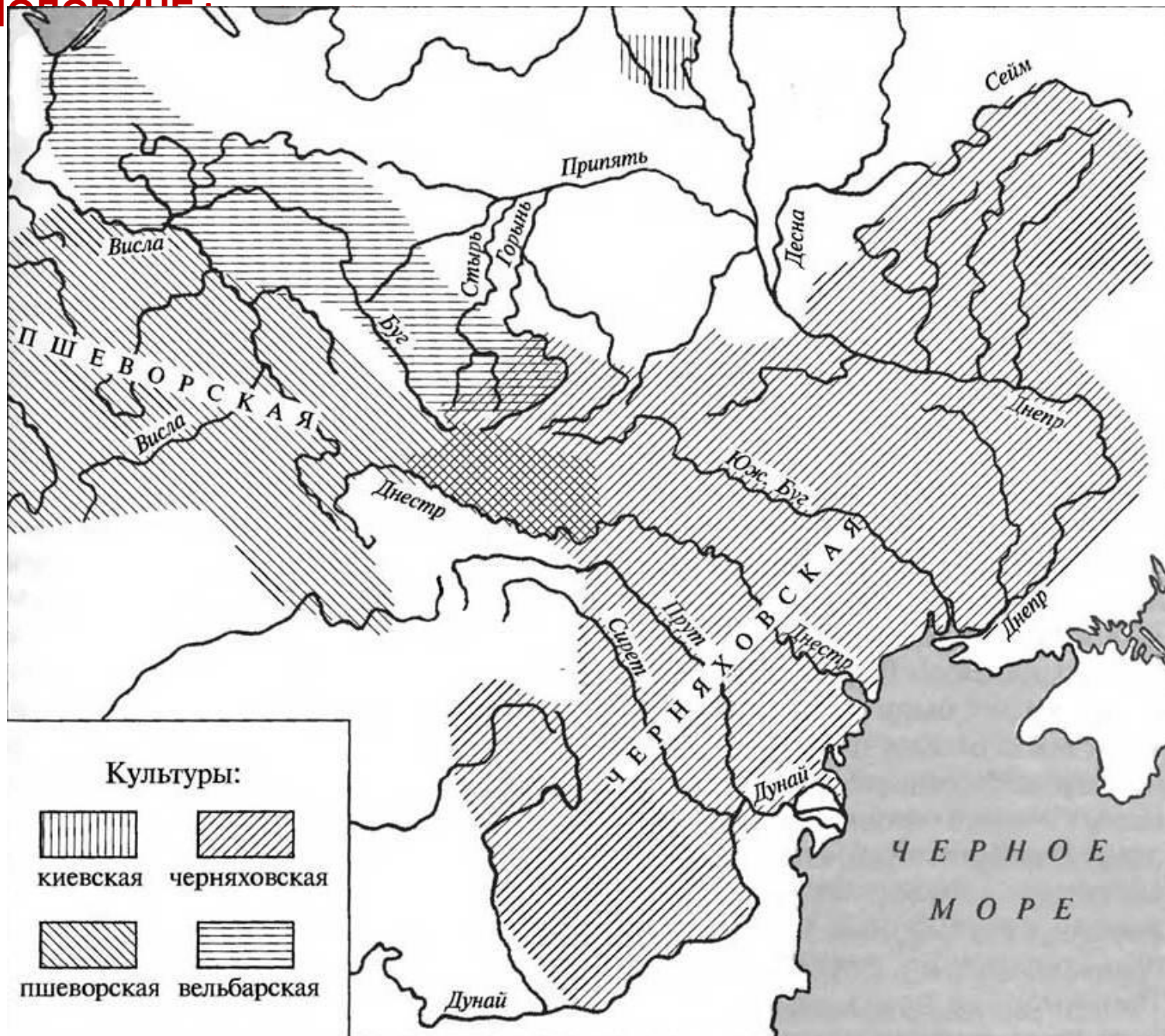



# ПШЕВОРСКАЯ КУЛЬТУРА (II в. до н.э. – нач. V в. н.э.)





# ВЕЛЬБАРСКАЯ КУЛЬТУРА (II в. н.э. – V

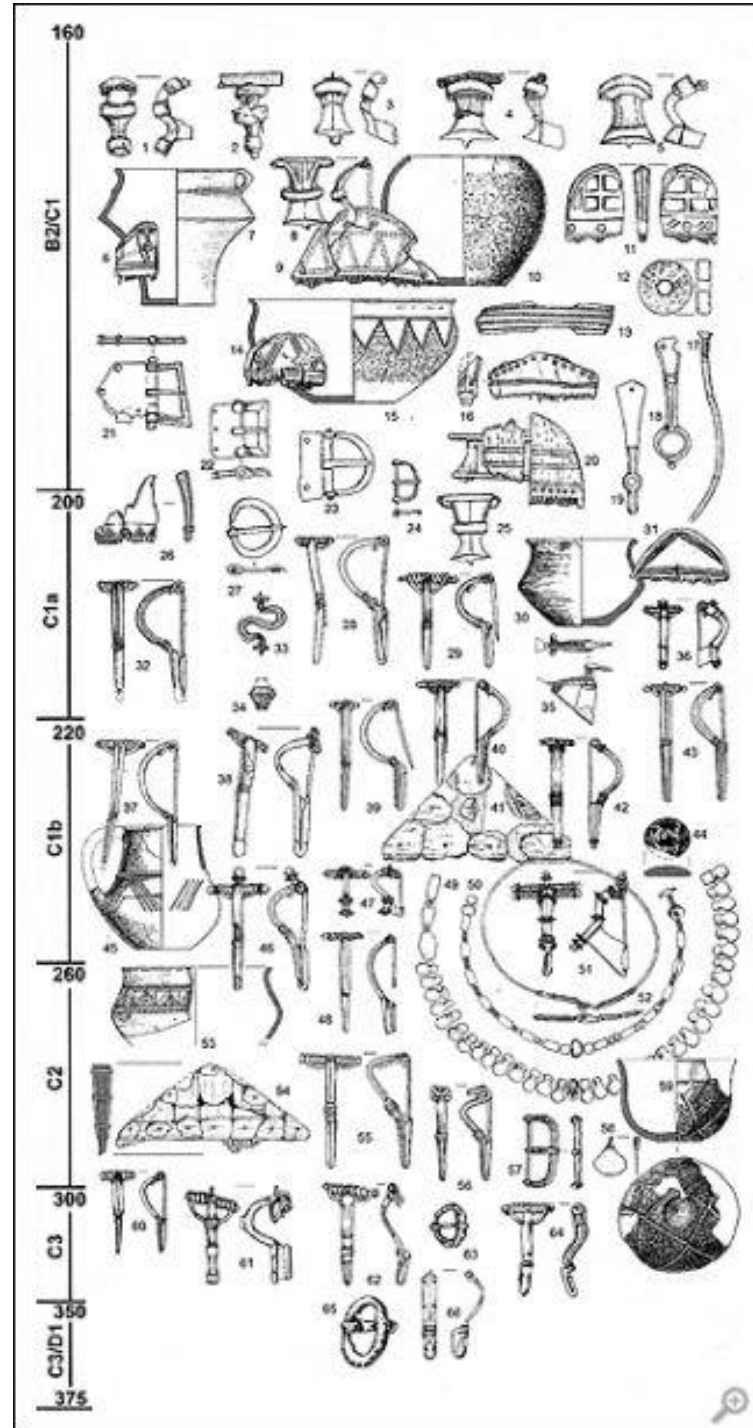
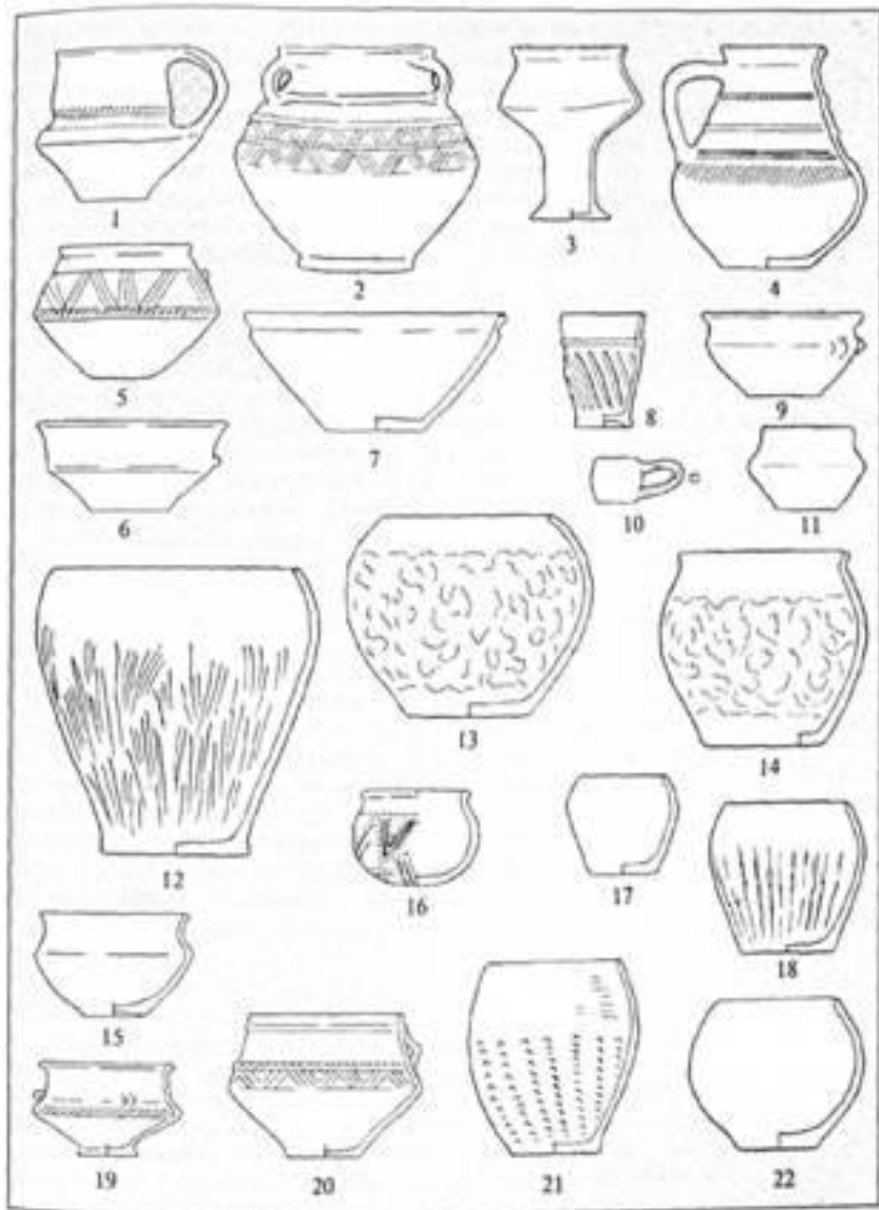

# НАСЕЛЕНИЕ ЛЕСОСТЕПИ ВОСТОЧНОЙ ЕВРОПЫ В ПЕРВОЙ ПОЛОВИНЕ I тысячелетия н.э.

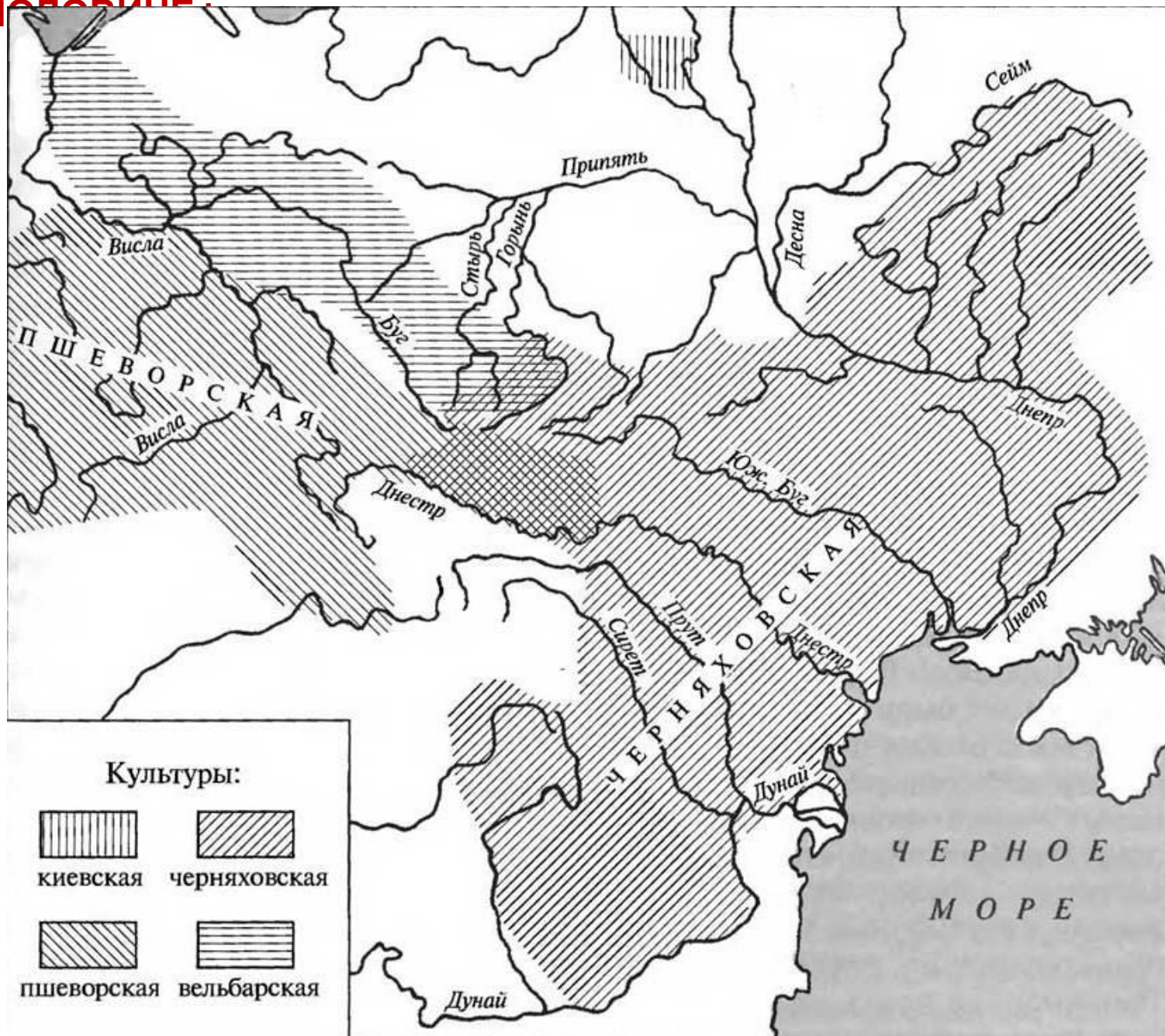



# ЧЕРНЯХОВСКАЯ КУЛЬТУРА (сер. III в. н.э. – нач. V в. н.э.)



## Черняховская культура. Сосуды:

1, 2 — кухонные лепные; 3-6, 11 — столовые крутовые; 7,8 — кубки стеклянные (импорт); 9 — кубок глиняный (подражание); 10, 15 — сосуды бронзовые (импорт); 12, 13 — амфоры (импорт); 14 — сосуд для хранения припасов





# ЧЕРНЯХОВСКАЯ КУЛЬТУРА (сер. III в. н.э. – нач. V в. н.э.)

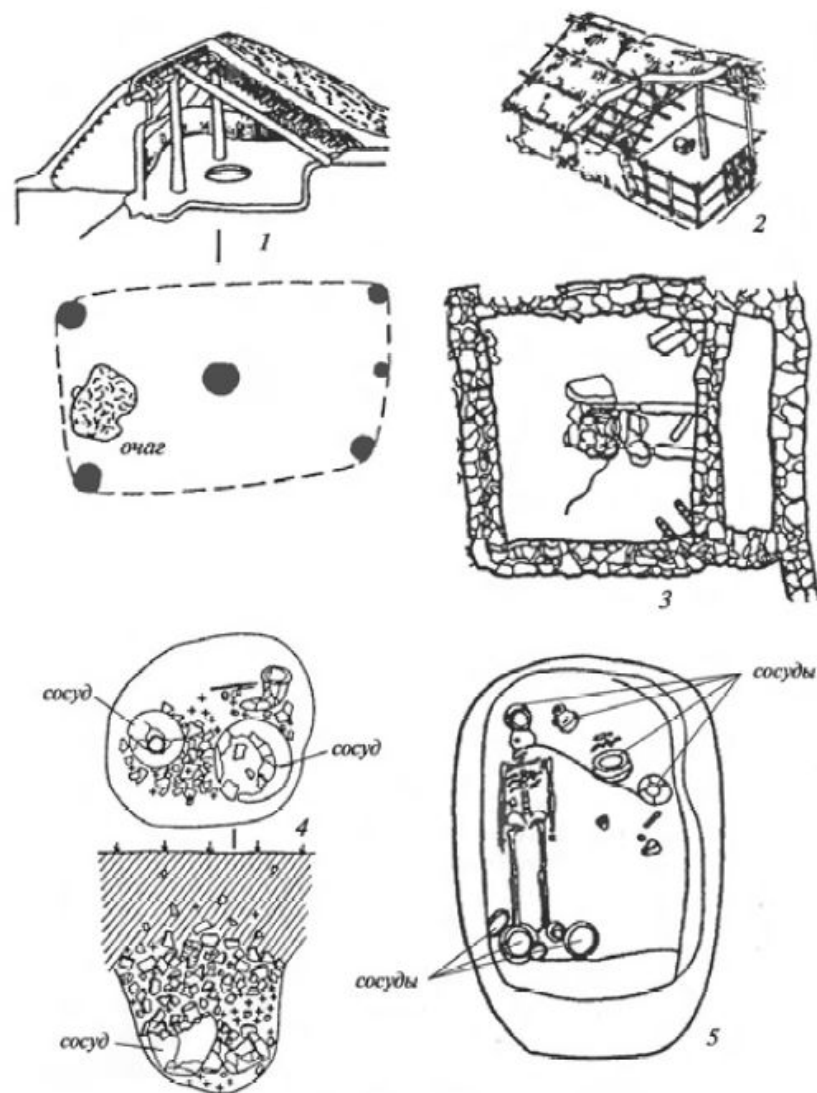

## Черняховская культура. Постройки и погребения:

1 — реконструкция и план углубленной жилой постройки столбовой конструкции; 2 — реконструкция наземной жилой постройки турлучной конструкции; 3 — план наземной постройки на каменном основании; 4 — план и схема-разрез ямы с погребением по обряду трупосожжения; 5 — план погребения в грунтовой яме по обряду трупоположения

# ЧЕРНЯХОВСКАЯ КУЛЬТУРА (сер. III в. н.э. – нач. V в. н.э.)

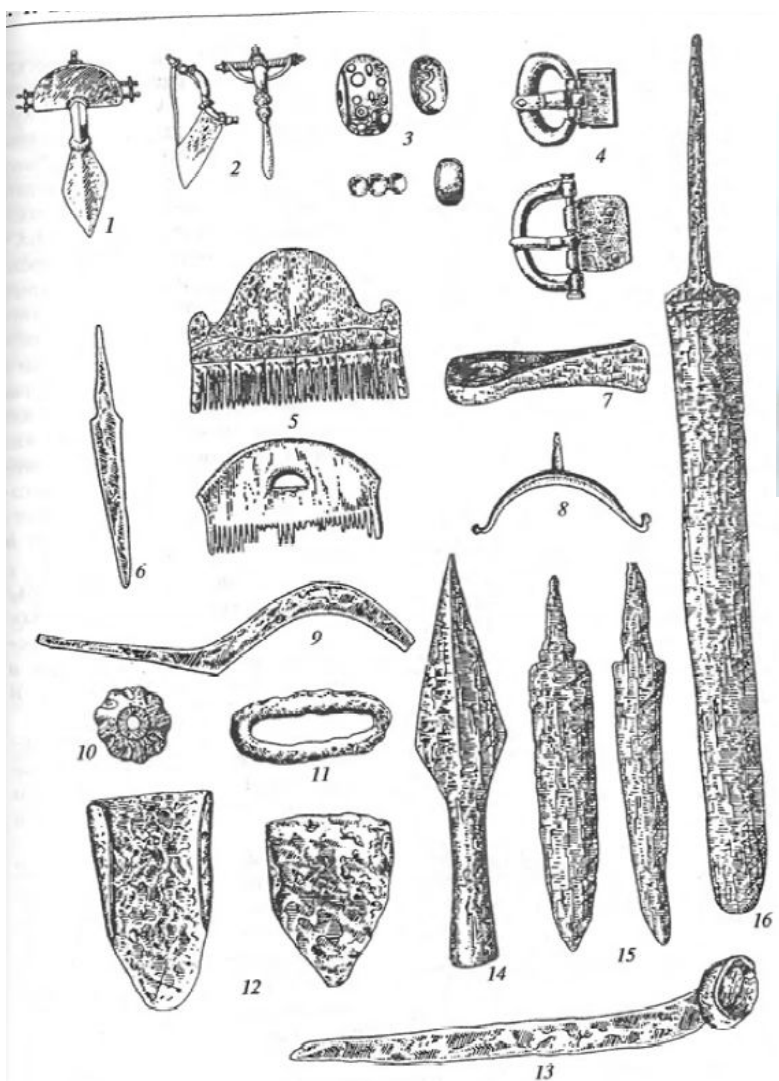

Черняховская культура. Украшения, предметы быта, орудия труда, оружие:  
 1, 2 — фибулы; 3 — бусы; 4 — пряжки; 5 — гребни; 6 — нож; 7 — топор; 8 — шпора; 9 — серп;  
 10 — пряслице глиняное; 11 — кресало; 12 — наральники; 13 — коса; 14 — наконечник копья;  
 15 — кинжалы; 16 — меч

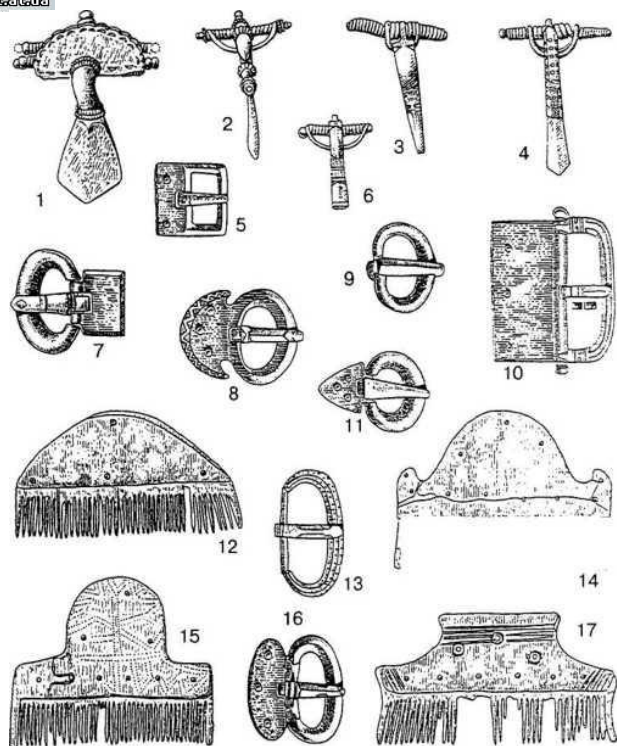





# КИЕВСКАЯ КУЛЬТУРА (III в. н.э. – нач. V в. н.э.)



Рис. 5. Керамика поздней фазы киевской культуры



# ПРОИСХОЖДЕНИЕ СЛАВЯН

## Ретроспективный метод

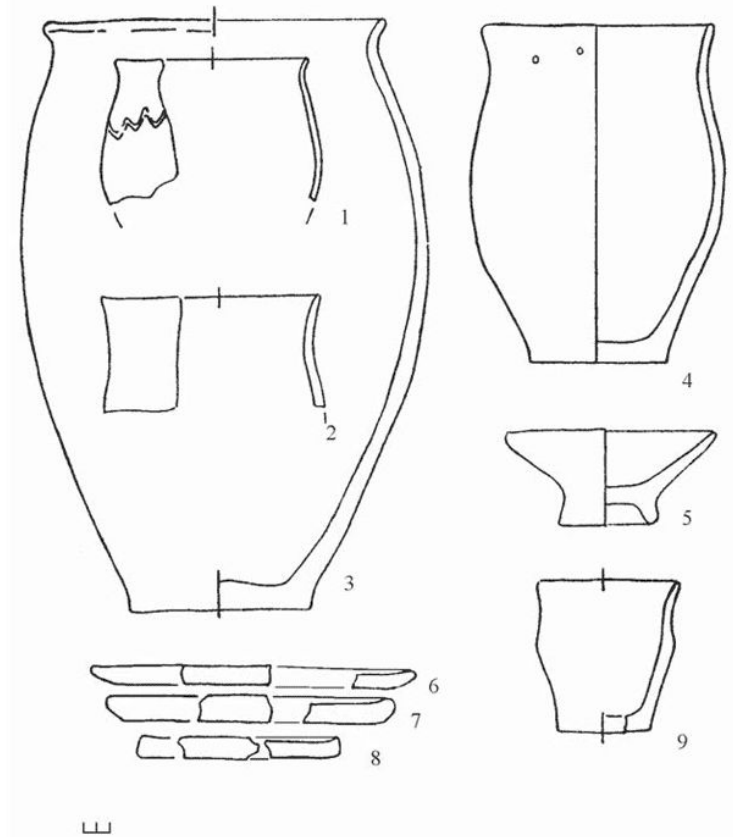
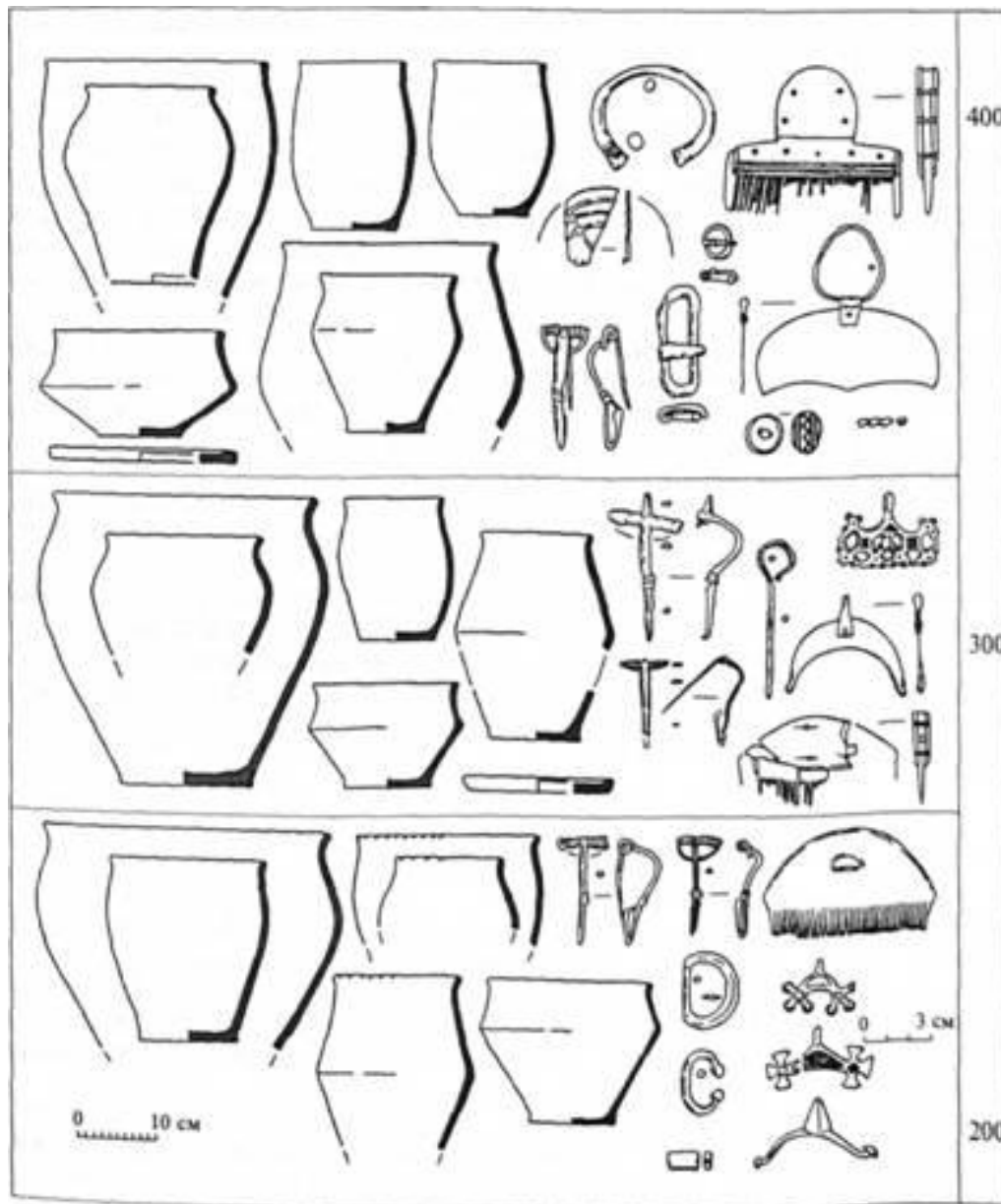
Древнерусская культура X-XII вв.



Культура Луки Райковецкой  
Днепровское правобережье  
VII-X вв.



Роменско-боршевская культура  
Днепровское правобережье и  
Припять  
VII-X вв.

??????????????

# **ПРОИСХОЖДЕНИЕ СЛАВЯН**

## **«Днепровская гипотеза» по Б.А. Рыбакову**

**Древнерусская культура X-XII вв.**



**Культура Луки Райковецкой  
Днепровское правобережье  
VII-X вв.**



**Роменско-боршевская культура  
Днепровское правобережье и  
Припять  
VII-X вв.**

**Древности антов (???)**

**Черняховская культура III-V вв.**



**Зарубинецкая культура III до н.э.-III в. н.**



**скифская “зольничная” культура V-III вв.**



**Тшинетско-Комаровская культура бронзового  
века XV-XII вв. до н.э.**



# ПРОИСХОЖДЕНИЕ СЛАВЯН

## «Западная гипотеза» по В.В. Седову

Древнерусская культура X-XII вв.



Культура Луки Райковецкой

Роменско-боршевская культура

Днепровское правобережье, VII-X

Днепровское правобережье и

вв.

Припять, VII-X вв.

Празско-Корчакская  
культура, V-VII вв.

Празско-Пеньковская  
культура, V-VII вв.



Черняховская культура III-V

Пшеворская культура  
II до н.э.-V в. н.э.

Зарубинецкая культура  
III до н.э.-III в. н.э.

вв.



Культура подклошевых погребений 500—400 гг. до

н. э

Поморская культура VIII-V вв. до н.э.



Лужицкая культура XVIII-XIV вв. до н.э.

# ПРОИСХОЖДЕНИЕ СЛАВЯН

Достоверно славянские археологические культуры V-VI вв.

- Киевская арх. культура (III-IV вв.)
- Колочинская культура (славяне, балты)
- Пеньковская культура (анты)
- Пражско-корчакская культура (склавины)
- Ипотешти-кындештская культура
- Суковско-дзедзицкая культура (VI-VII вв.)
- Направление распространения культур

Локализация





# **ПРОИСХОЖДЕНИЕ СЛАВЯН**

## **«Припятская гипотеза»**

**Древнерусская культура X-XII вв.**



**Культура Луки Райковецкой**

**Роменско-боршевская культура**

**Днепровское правобережье, VII-X вв.**

**Днепровское правобережье и**

**вв.**

**Припять, VII-X вв.**



**Прахско-Корчакская  
культура, V-VII вв.**

**Прахско-Пеньковская  
культура, V-VII вв.**



**Киевская культура, II-V вв.**



**Зарубинецкая культура  
III до н.э.-III в. н.э.**

**«городищенские культуры»  
РЖВ**

# КУЛЬТУРЫ ТРЕТЬЕЙ ЧЕТВЕРТИ I тыс. н.э.

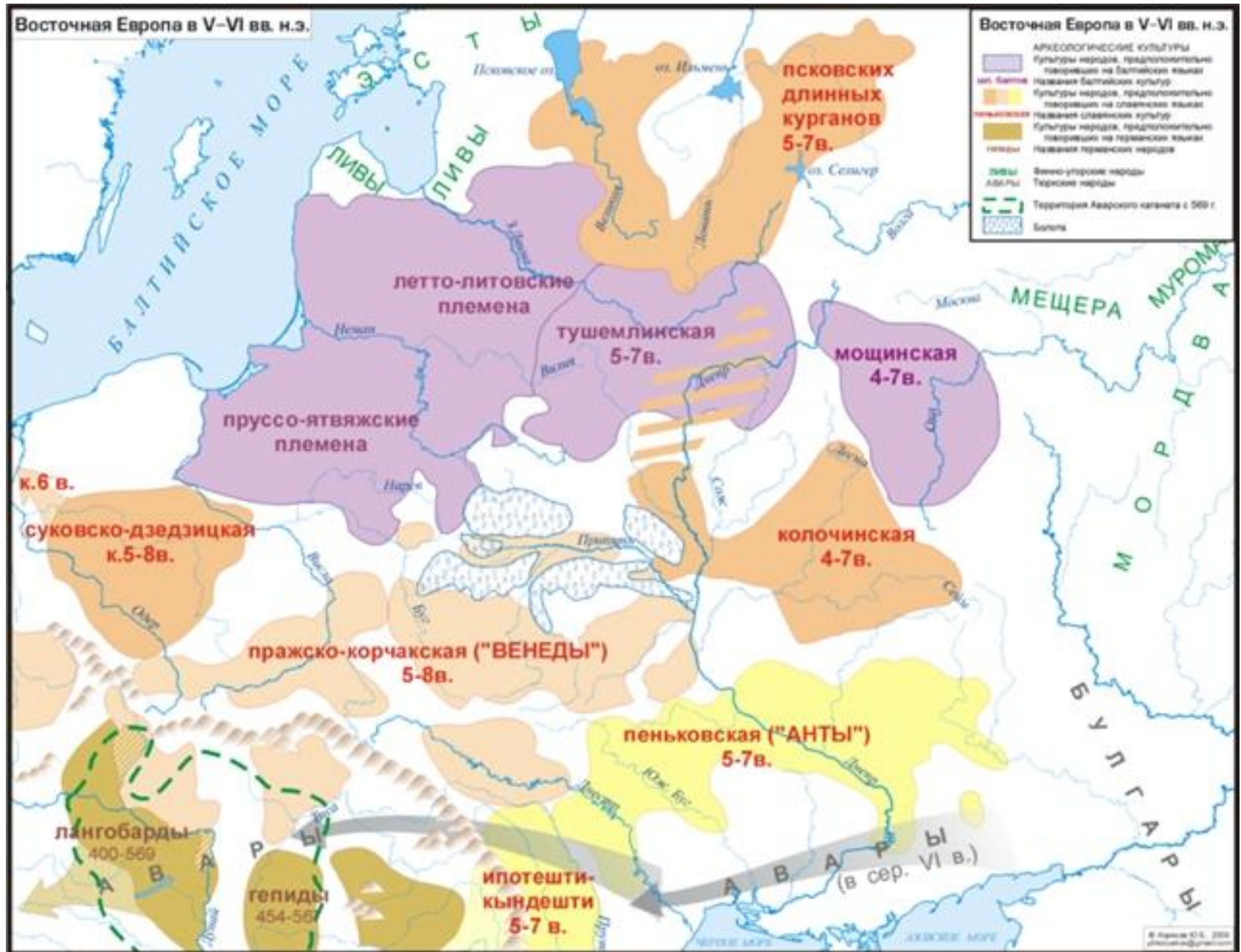



# КУЛЬТУРЫ ТРЕТЬЕЙ ЧЕТВЕРТИ I тыс. н.э.

Достоверно славянские археологические культуры V-VI вв.

- Киевская арх. культура (III-IV вв.)
- Колочинская культура (славяне, балты)
- Пеньковская культура (анты)
- Пражско-корчакская культура (склавины)
- Ипотешти-кындештская культура
- Суковско-дзедзицкая культура (VI-VII вв.)
- Направление распространения культур

Локализация



## Признаки культуры пражского типа

- небольшие (до 10 построек), расположенные группами по берегам малых рек;
- жилые дома (квадратные полуземлянки или наземные с небольшим углублением — северо-западный ареал) с печкой-каменкой (реже глиняной) в одном из углов постройки (восточные и южные ареалы) или очагом (северо-западные ареалы);
- господство обряда сожжения на стороне (грунтовые погребения и немногочисленные курганы);
- лепная неорнаментированная керамика со строго выдержанными пропорциями (высокие горшки, расширенные в верхней трети);
- хозяйственный уклад — в основе земледельческий, при наличии скотоводства и домашних

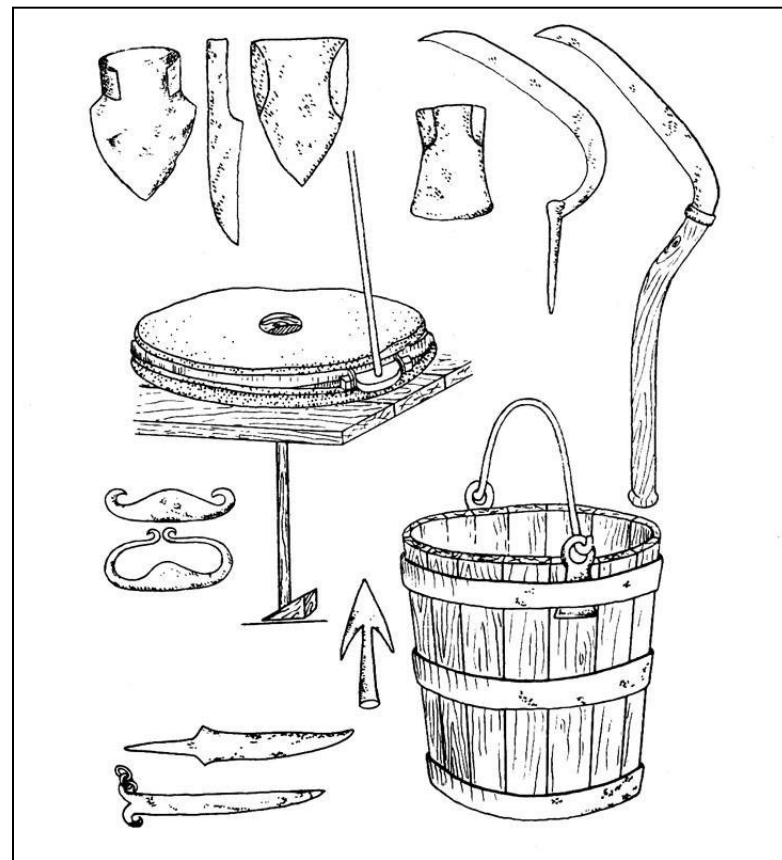



# КУЛЬТУРЫ ТРЕТЬЕЙ ЧЕТВЕРТИ I ТЫС. Н.Э. ПРАЖСКО-КОРЧАКСКАЯ КУЛЬТУРА, V-VII ВВ.

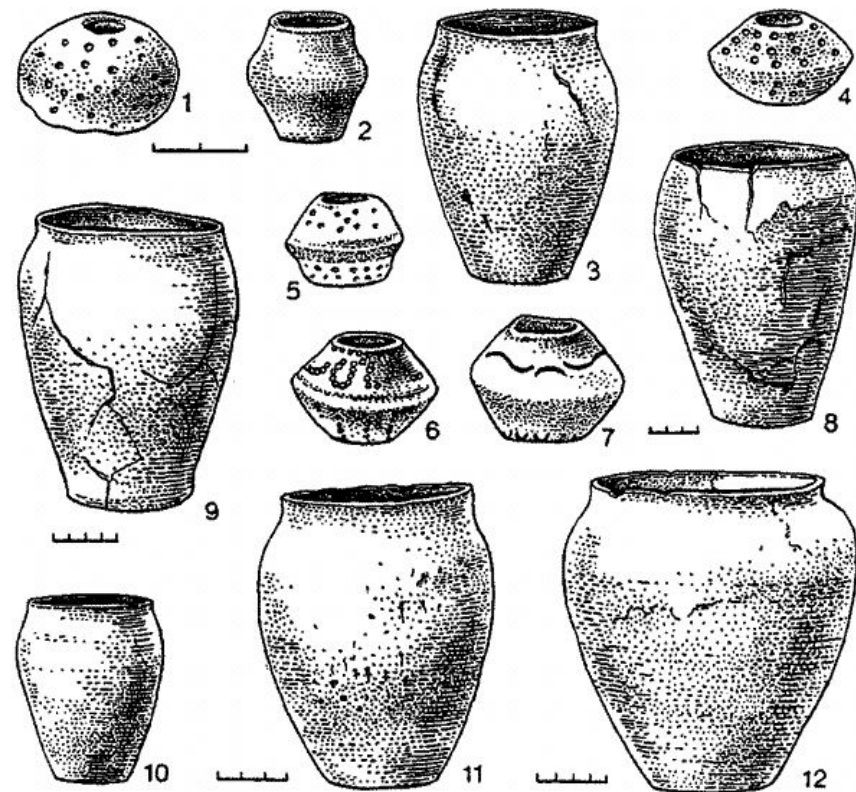
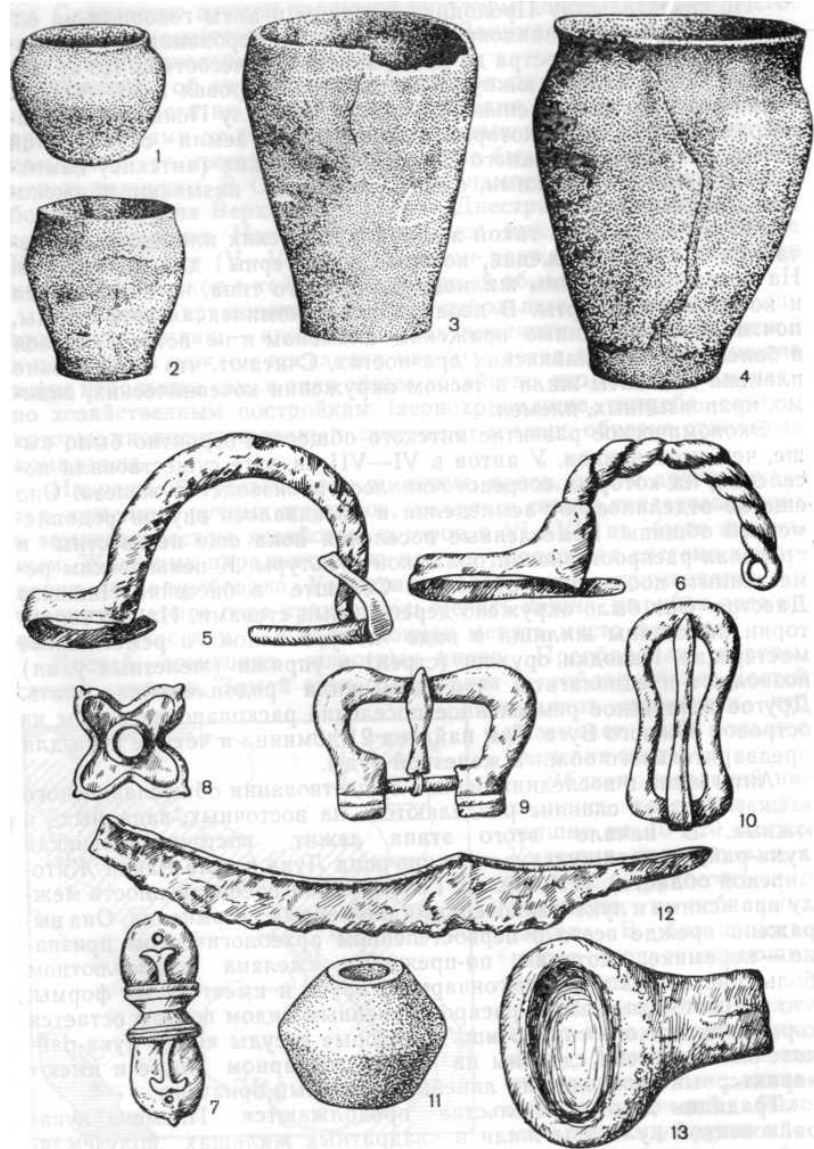

# КУЛЬТУРЫ ТРЕТЬЕЙ ЧЕТВЕРТИ I ТЫС. Н.Э. ПРАЖСКО-ПЕНЬКОВСКАЯ КУЛЬТУРА, V-VII ВВ.

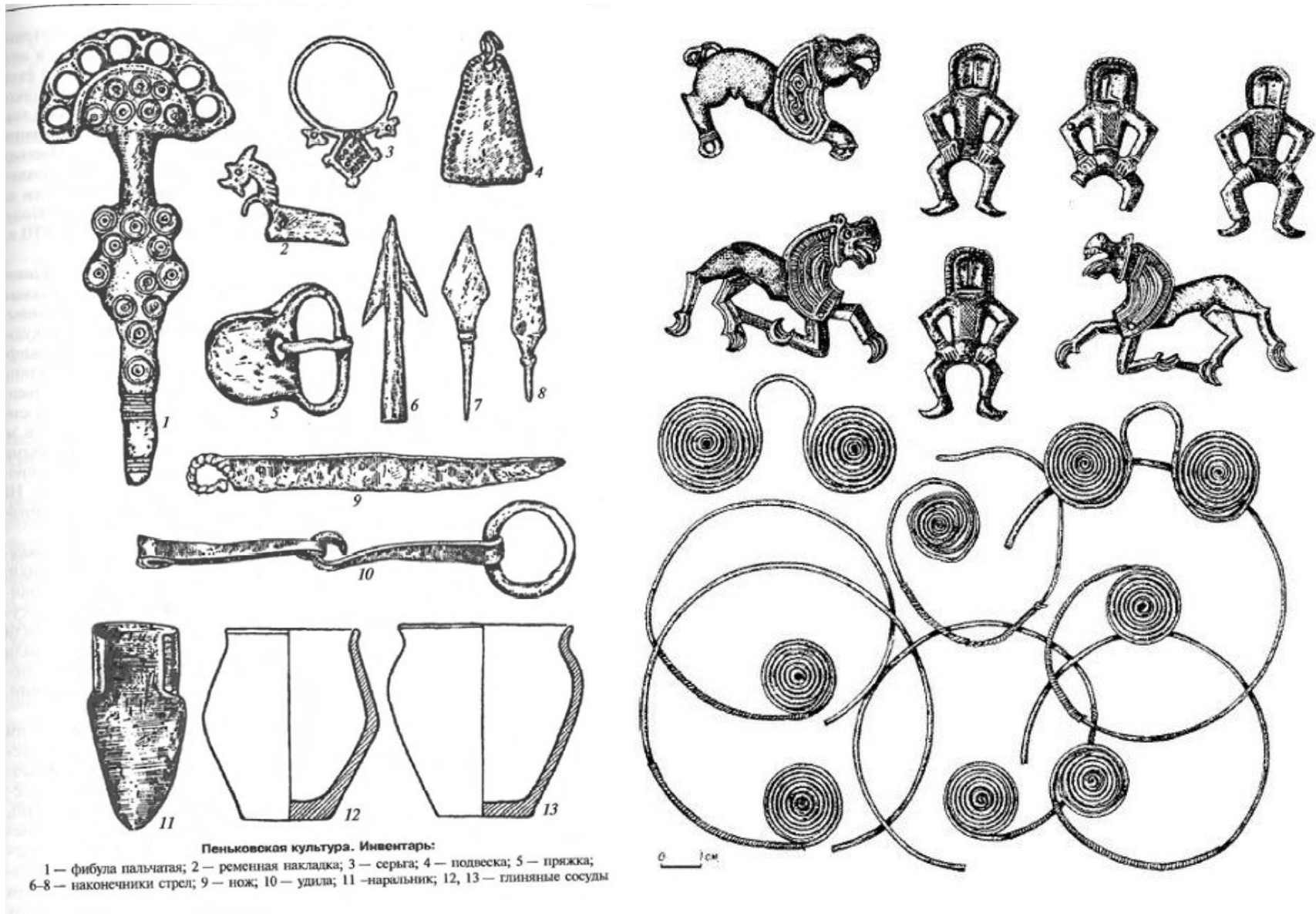



# КУЛЬТУРЫ ТРЕТЬЕЙ ЧЕТВЕРТИ I тыс. н.э.

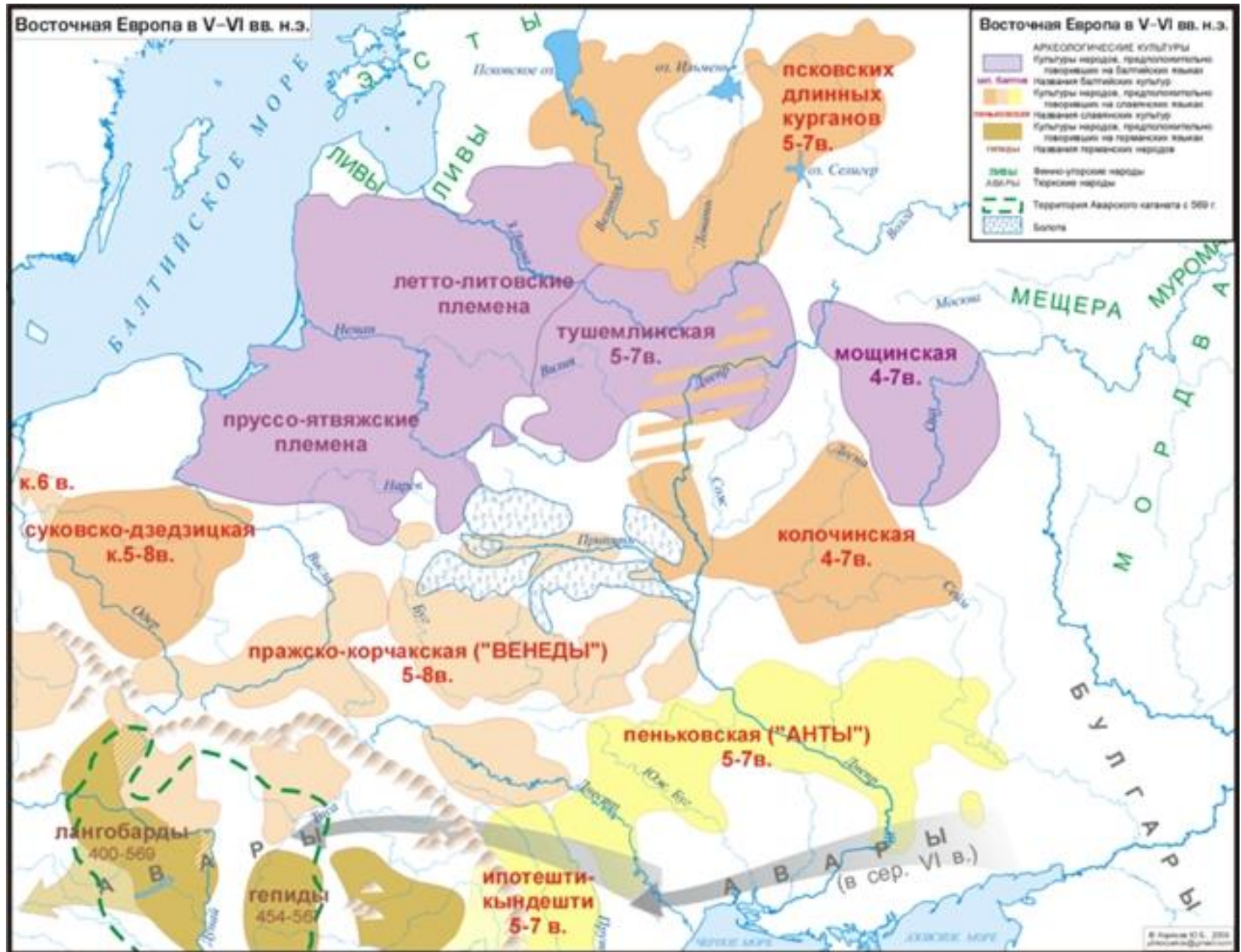

# КУЛЬТУРЫ ТРЕТЬЕЙ ЧЕТВЕРТИ I тыс. н.э. ТУШЕМЛИНСКАЯ КУЛЬТУРА, V-VII вв.

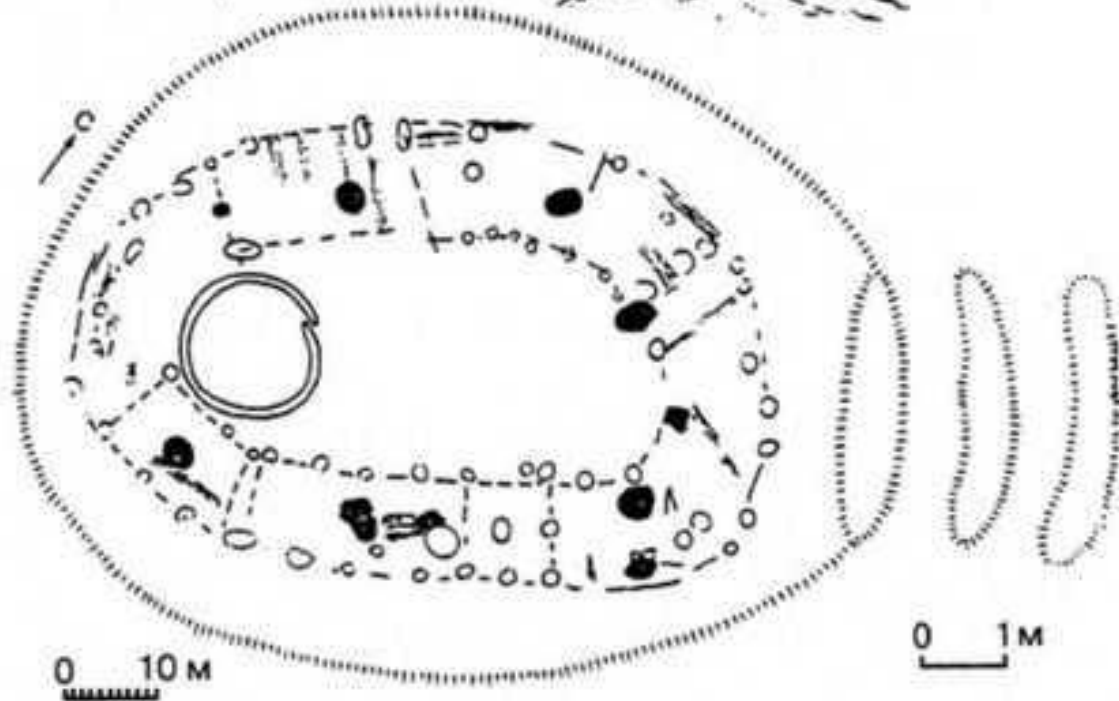
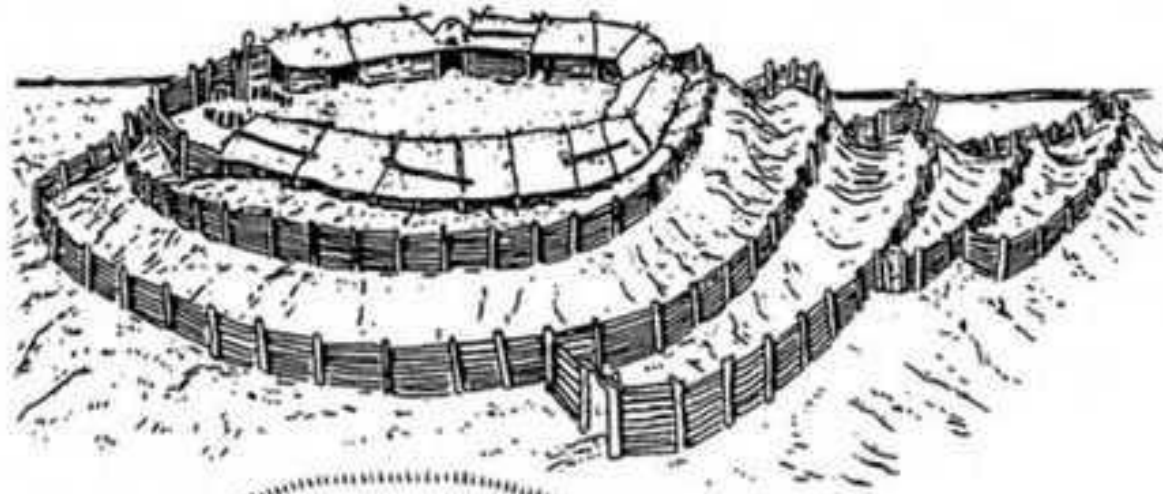



# КУЛЬТУРЫ ТРЕТЬЕЙ ЧЕТВЕРТИ I ТЫС. Н.Э.

## ТУШЕМЛИНСКАЯ КУЛЬТУРА, V-VII ВВ.

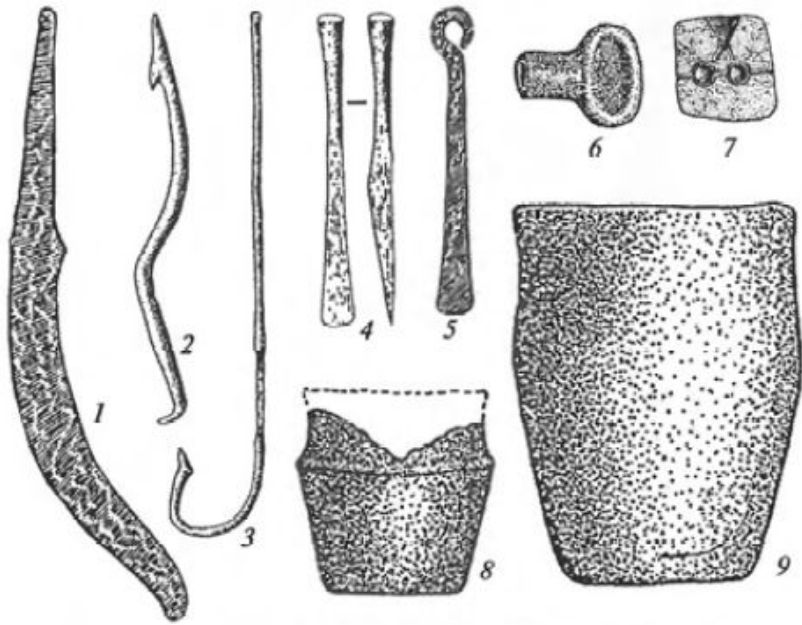

Туשמליнская культура. Орудия труда и бытовые предметы:

1 — серп; 2 — гарпун; 3 — крючок рыболовный; 4 — долото; 5 — кресало; 6 — льячка; 7 — ли-  
ная каменная форма; 8, 9 — глиняные сосуды

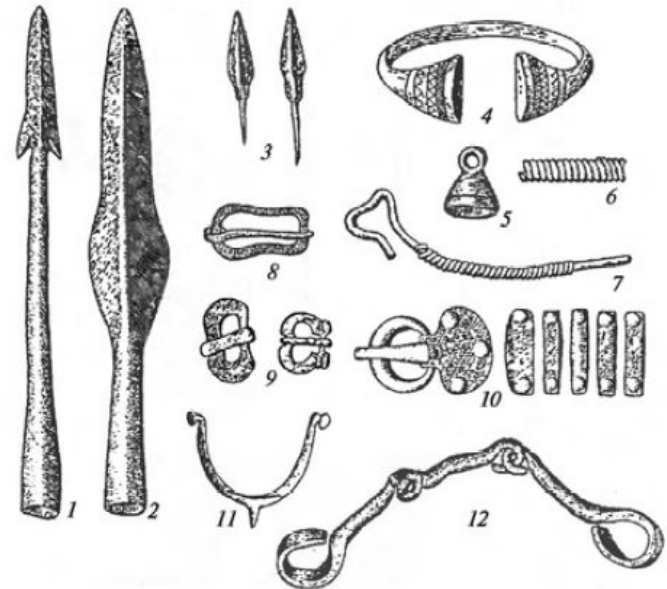

Туשמליнская культура. Инвентарь:

1, 2 — наконечники копий; 3 — наконечники стрел; 4 — браслет; 5 — подвеска; 6 — спиральная  
пронизка; 7 — шейная гривна (фрагмент); 9 — пряжки, 10 — поясной набор; 11 — шпора; 12 —  
удила

# КУЛЬТУРЫ ТРЕТЬЕЙ ЧЕТВЕРТИ I тыс. н.э. КУЛЬТУРА ПСКОВСКО-НОВГОРОДСКИХ ДЛИННЫХ КУРГАНОВ,

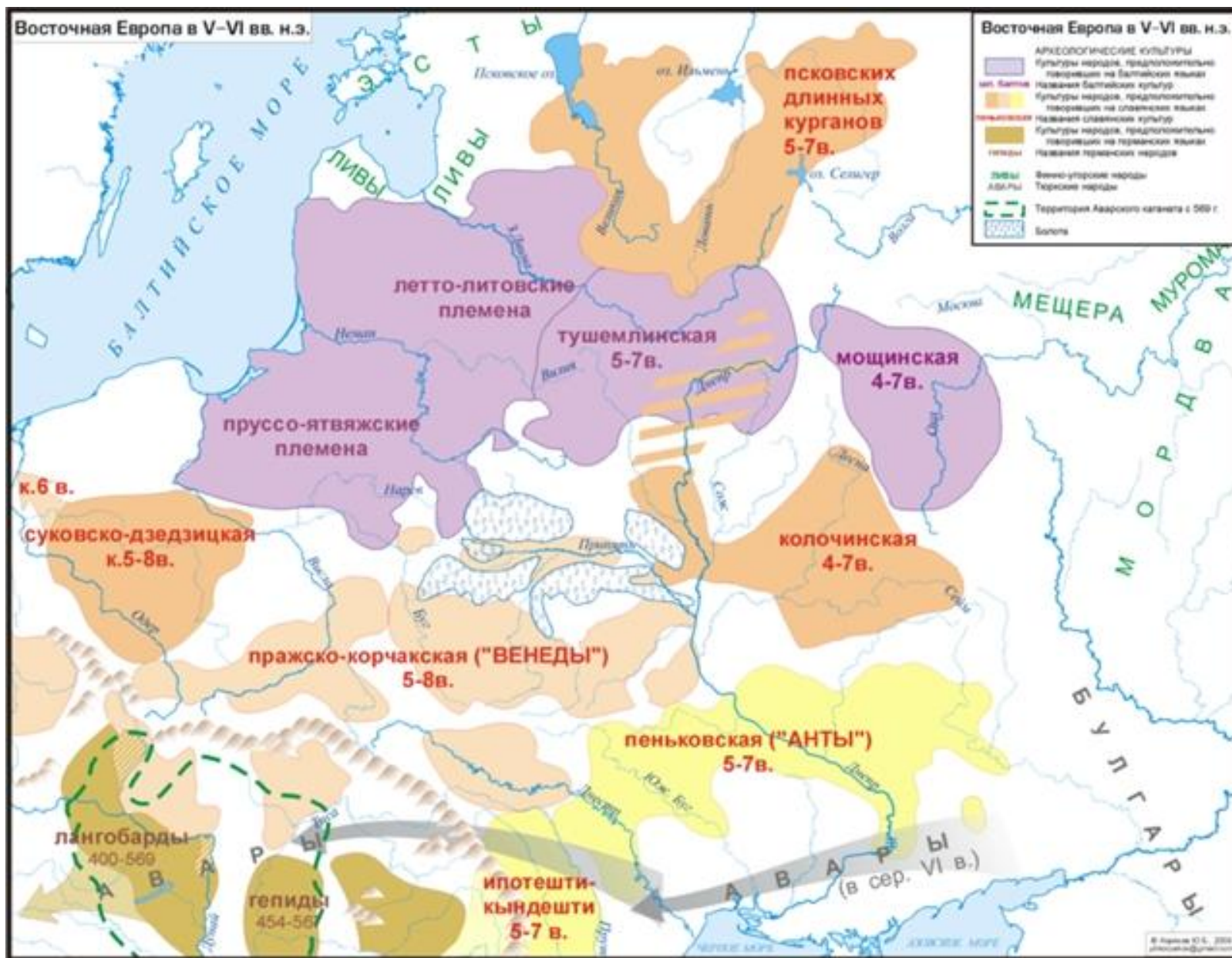



# КУЛЬТУРЫ ТРЕТЬЕЙ ЧЕТВЕРТИ I тыс. н.э. КУЛЬТУРА ПСКОВСКО-НОВГОРОДСКИХ ДЛИННЫХ КУРГАНОВ, V-X ВВ.

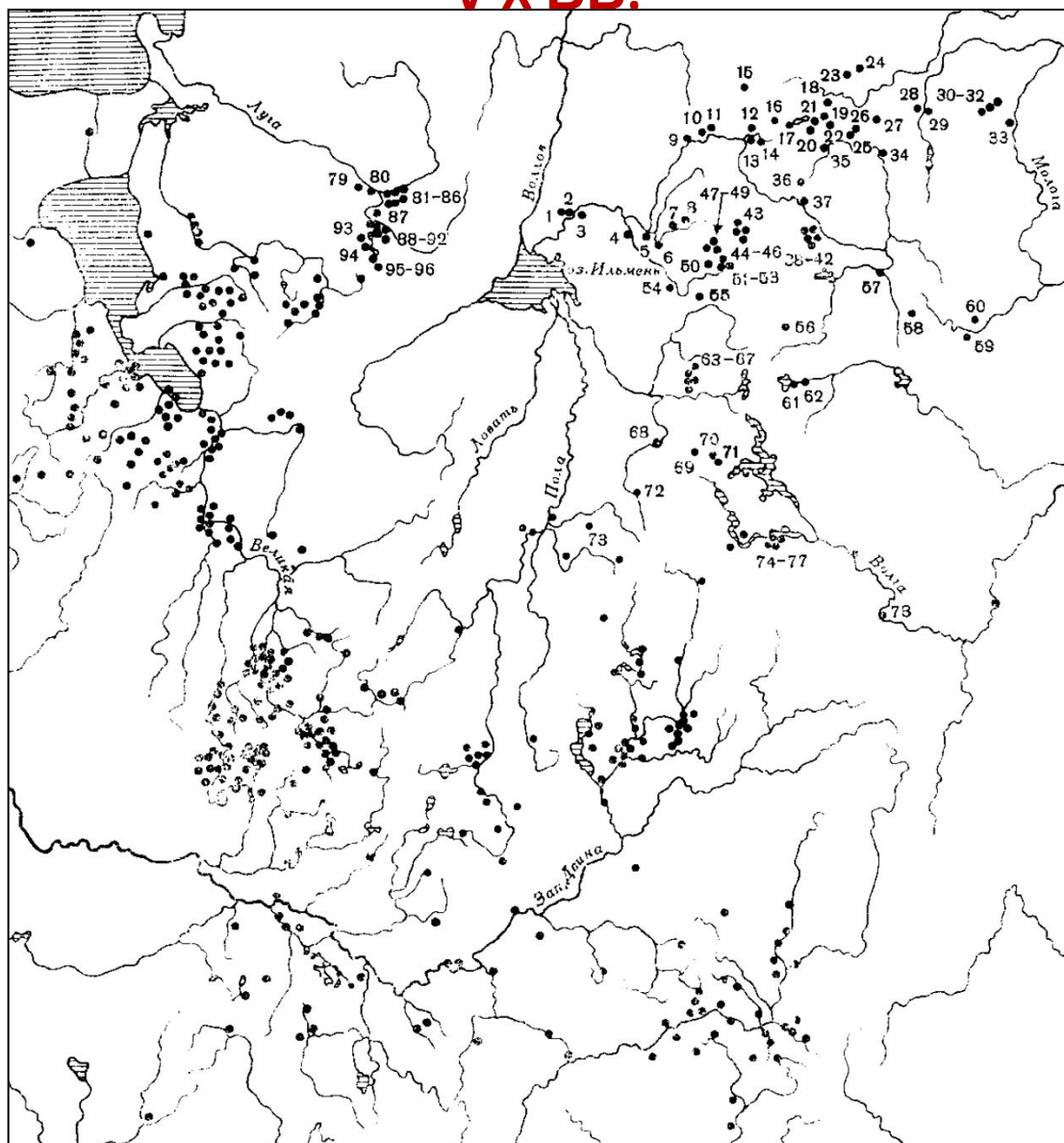

**КУЛЬТУРЫ ТРЕТЬЕЙ ЧЕТВЕРТИ I тыс. н.э.  
КУЛЬТУРА ПСКОВСКО-НОВГОРОДСКИХ ДЛИННЫХ КУРГАНОВ,  
V-X ВВ.**





# Погребальные памятники культуры псковско-новгородских длинных курганов



# Погребальные памятники культуры псковско-новгородских длинных курганов





# Погребальные памятники культуры псковско-новгородских длинных курганов





# Погребальные памятники культуры псковско-новгородских длинных курганов





# Погребальные памятники культуры псковско-новгородских длинных курганов





# Погребальные памятники культуры псковско-новгородских длинных курганов





# Погребальные памятники культуры псковско-новгородских длинных курганов

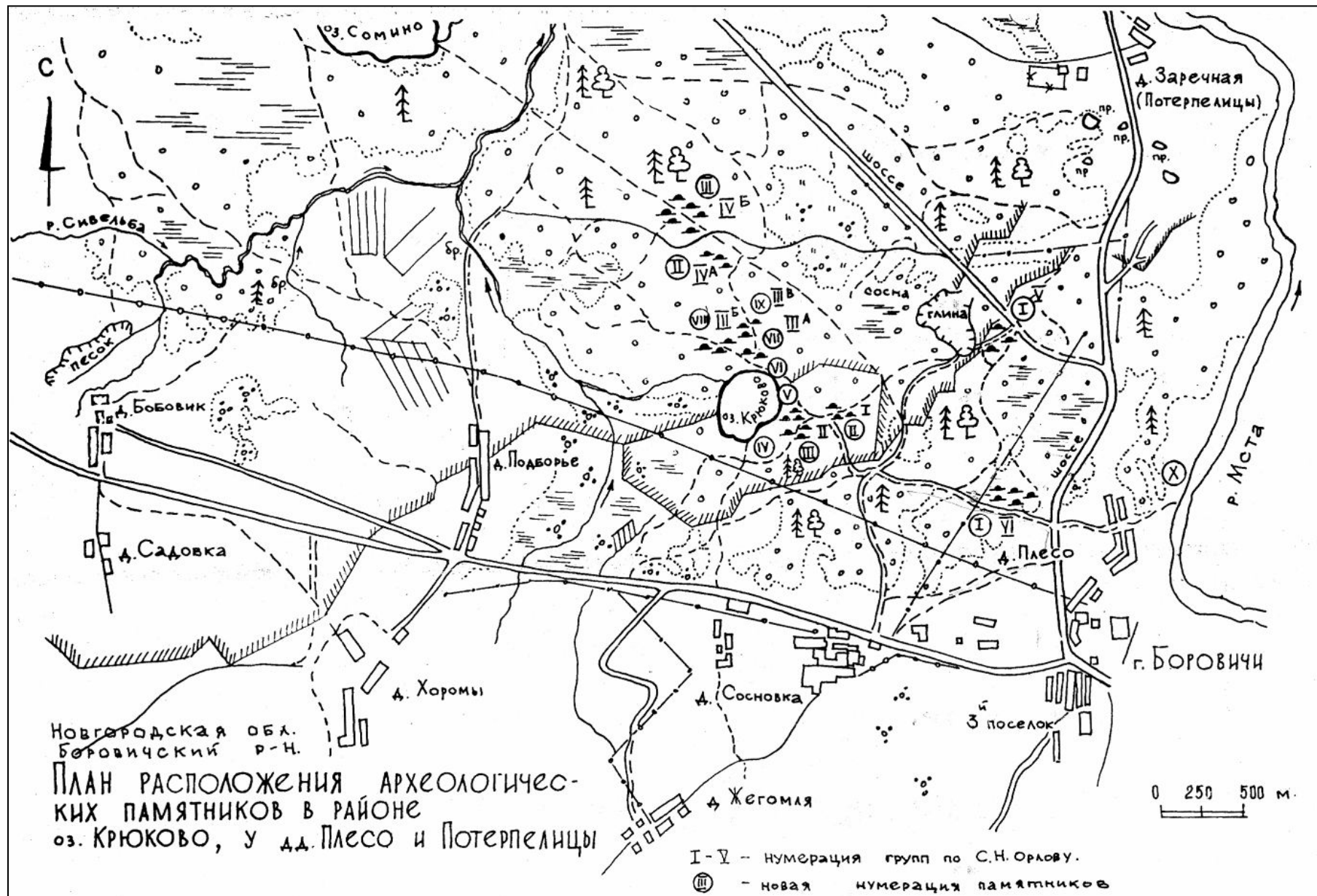





# Погребальные памятники культуры псковско-новгородских длинных курганов



# Погребальные памятники культуры псковско-новгородских длинных курганов

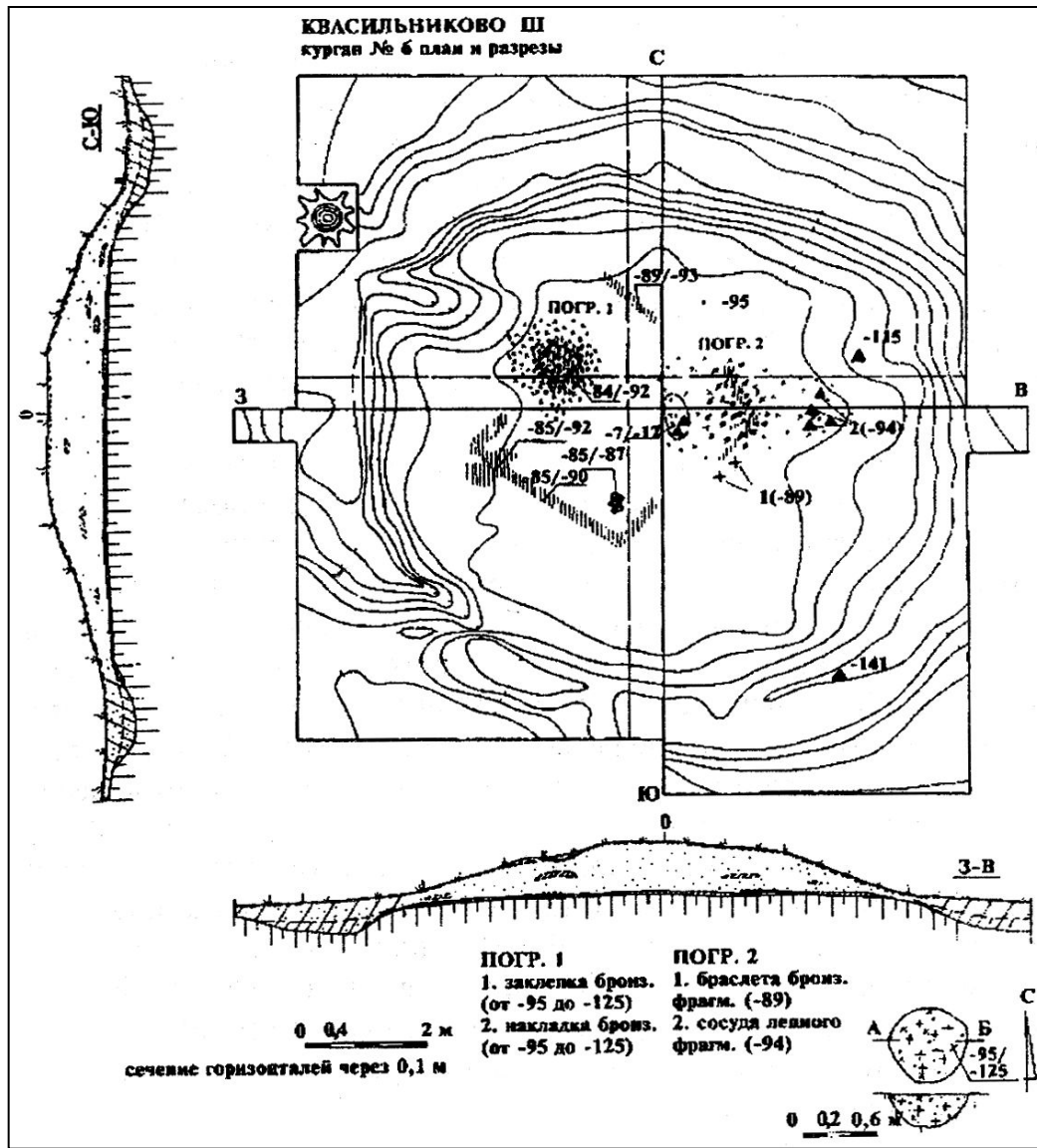



# Поселения культуры псковско-новгородских длинных курганов

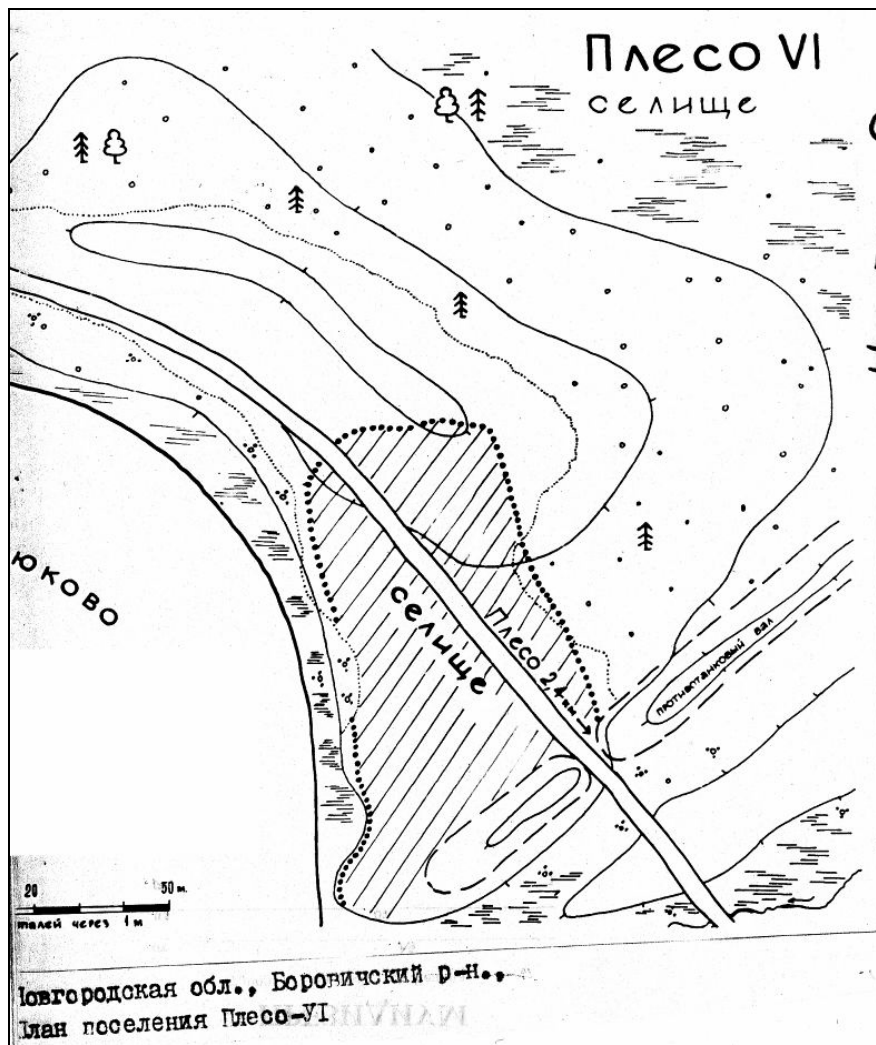

# Поселения культуры псковско-новгородских длинных курганов





# Поселения культуры псковско-новгородских длинных курганов



# Материальная культура псковско-новгородских длинных курганов

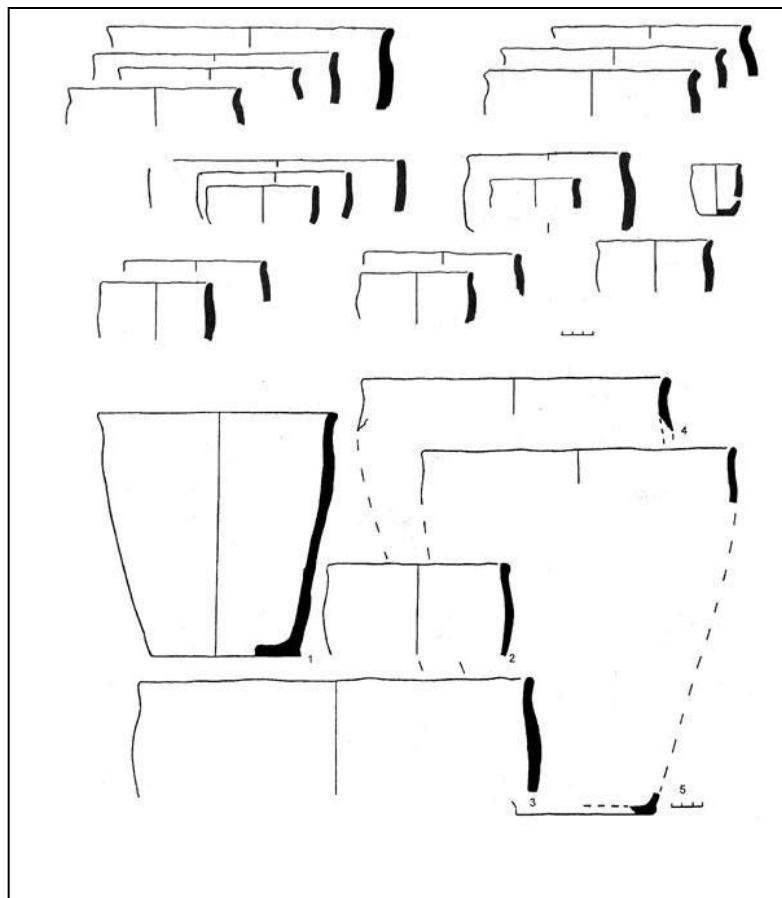



# Материальная культура псковско-новгородских длинных курганов

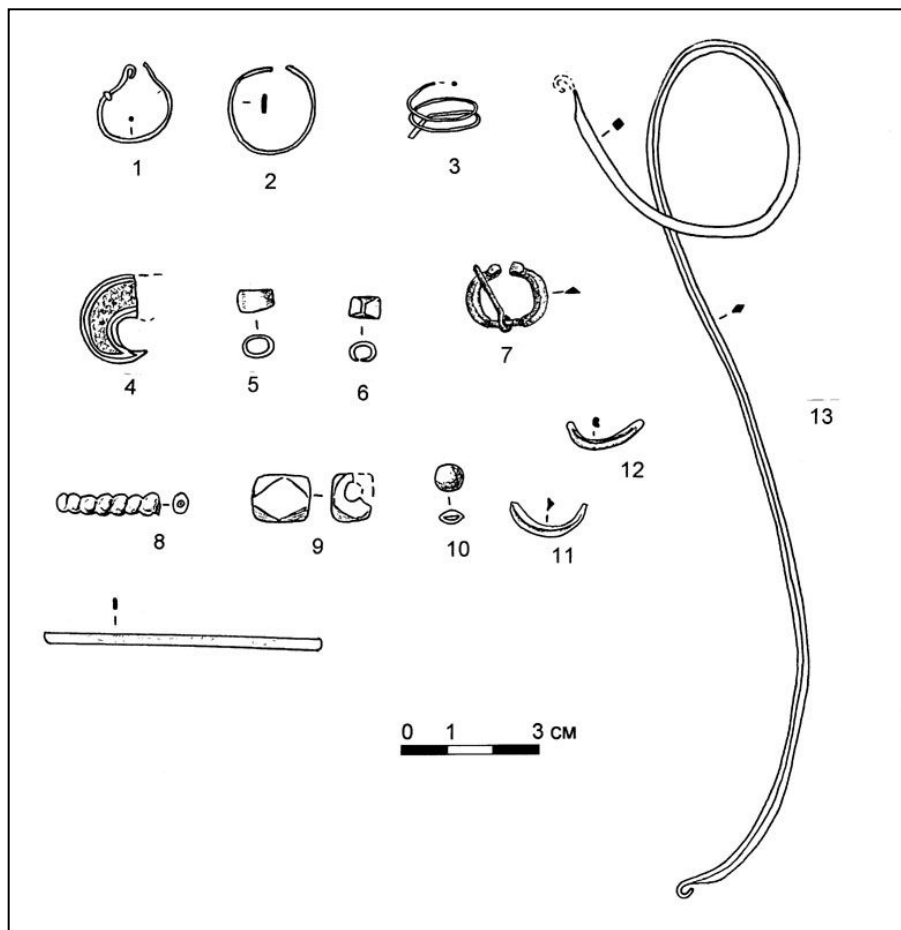
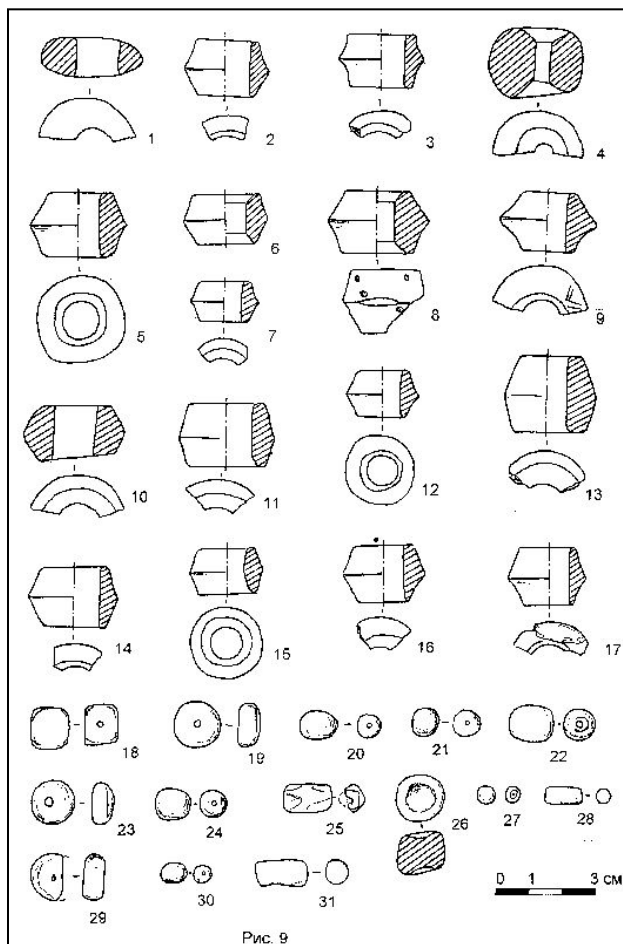

# Материальная культура псковско-новгородских длинных курганов

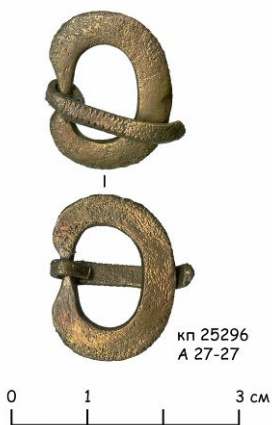
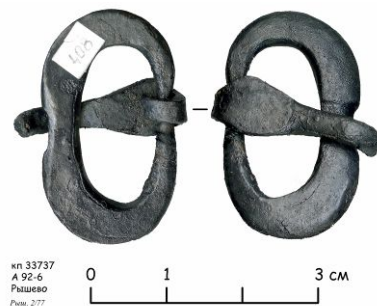



# Материальная культура псковско-новгородских длинных курганов

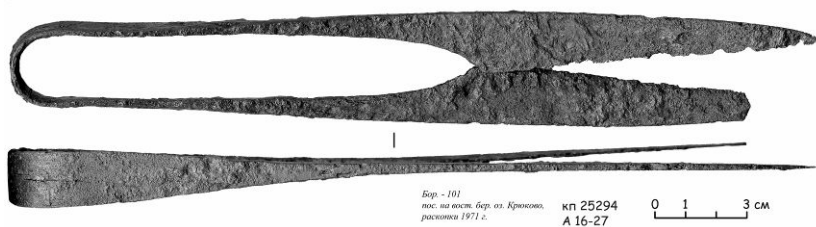





# КУЛЬТУРЫ ПОСЛЕДНЕЙ ЧЕТВЕРТИ I тыс. н.э. Культура Луки-Райковецкой (VIII-X вв.)



Лука-Райковецкая культура. Постройка и инвентарь:

- 1 — план жилой полуземлянки столбовой конструкции; 2 — кресало; 3-5 — наконечники стрел;  
6 — подвеска; 7 — кольцо височное проволочное; 8 — серп; 9 — наральный; 10 — фибула подково-  
образная; 11 — пряслице глиняное; 12 — наконечник копья; 13-15 — глиняные сосуды

# КУЛЬТУРЫ ПОСЛЕДНЕЙ ЧЕТВЕРТИ I тыс. н.э.

## Роменско-Борщевская культура (VIII-X вв.)

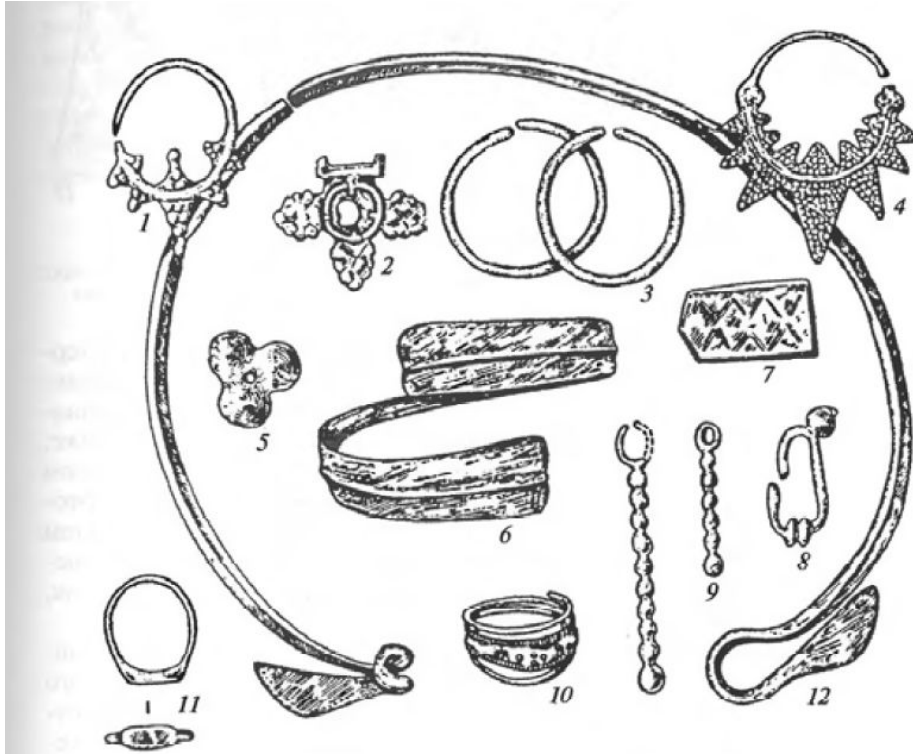

Роменско-борщевская культура. Украшения:

1, 3, 4 — височные кольца; 2, 7 — накладки; 5 — нашивная бляшка; 6 — браслет; 8, 9 — серьги  
10, 11 — перстни; 12 — шейная гривна

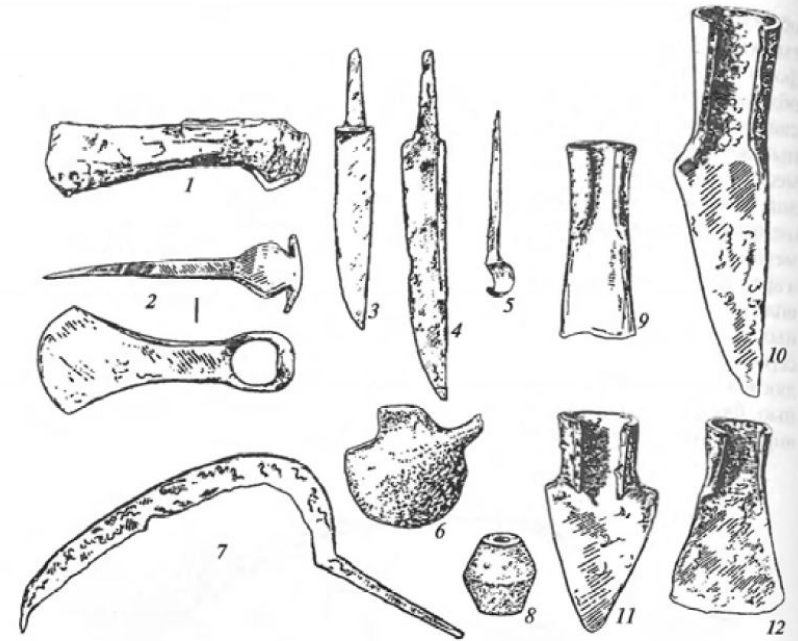

Роменско-борщевская культура. Орудия труда:

1, 2 — топоры; 3, 4 — ножи; 5 — ложкарь (инструмент для работы по дереву); 6 — тигель; 7 — серп;  
8 — пряслице глиняное; 9 — мотыжка; 10 — плужный нож; 11 — наральник; 12 — мотыга



# КУЛЬТУРЫ ПОСЛЕДНЕЙ ЧЕТВЕРТИ I тыс. н.э. Роменско-Борщевская культура (VIII-X вв.)

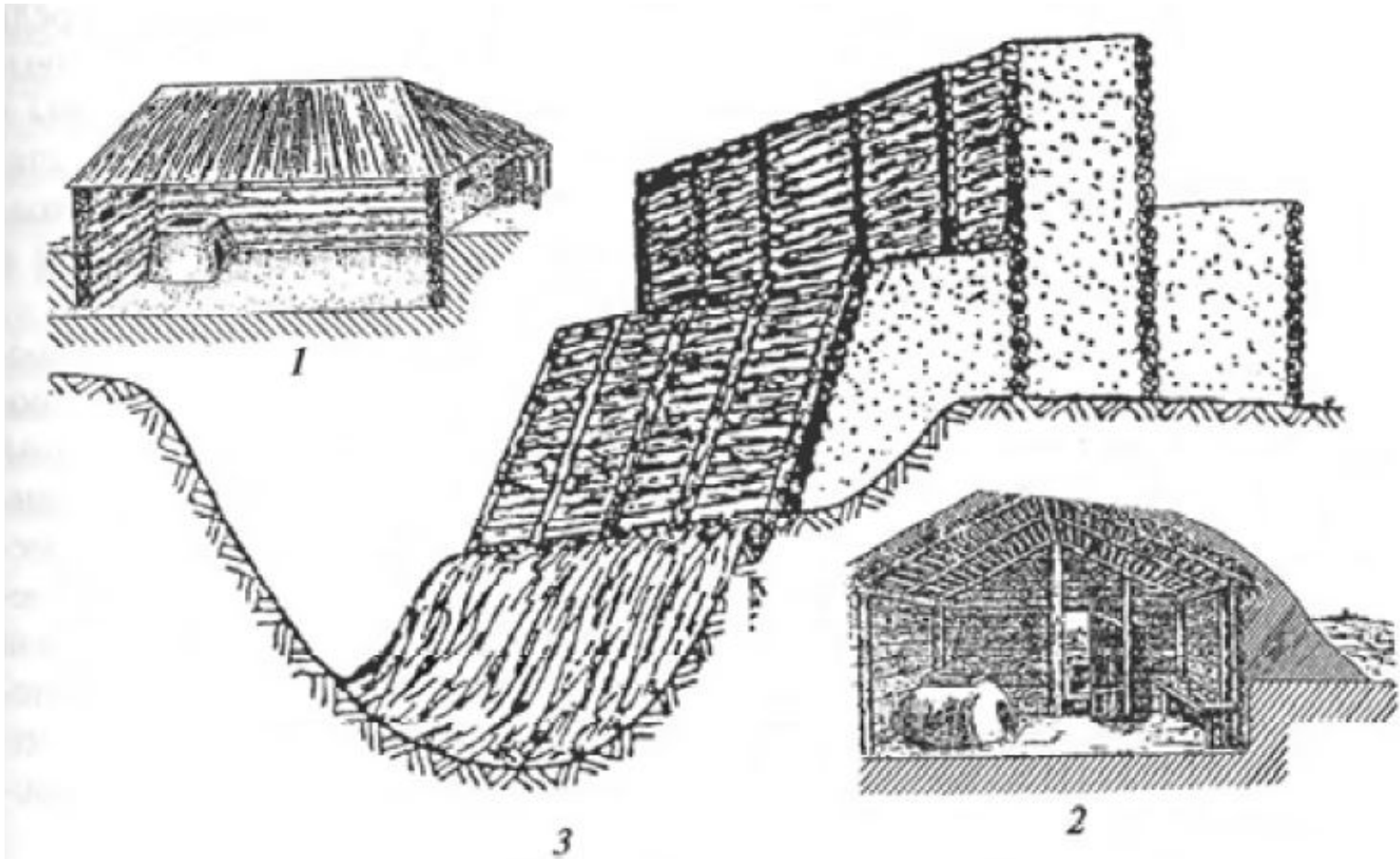

Роменско-борщевская культура. Реконструкции:

- 1 — жилая полуземлянка срубной конструкции; 2 — жилая полуземлянка столбовой конструкции;  
3 — ров и оборонительный вал-стена

# Эпоха славянской колонизации и образование Древнерусского государства культура сопок

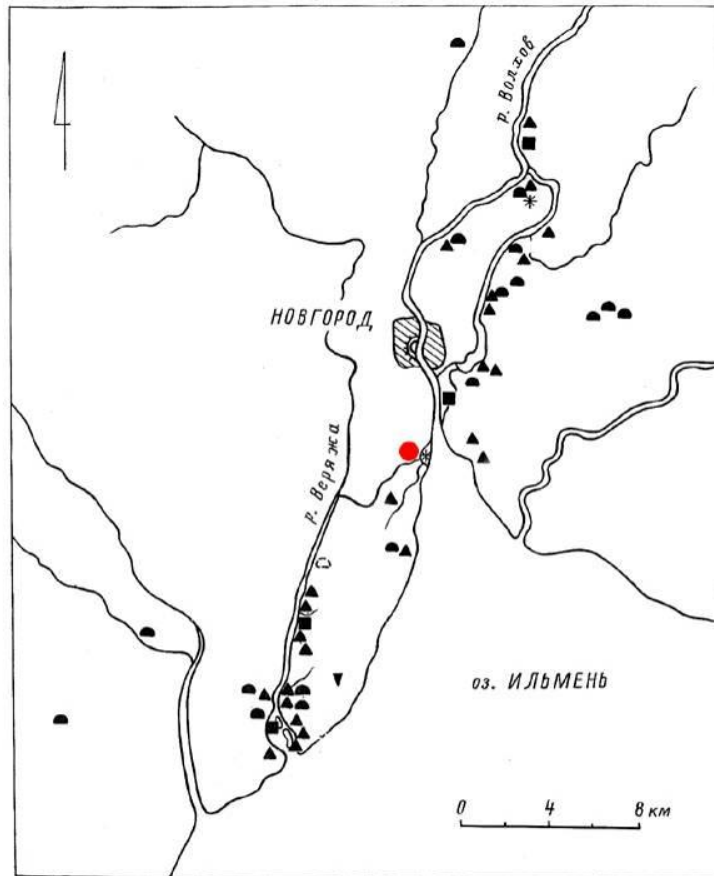

Археологические памятники Поозерья (по С. Н. Посову)



Эпоха славянской колонизации и образование Древнерусского  
государства  
Культура сопок

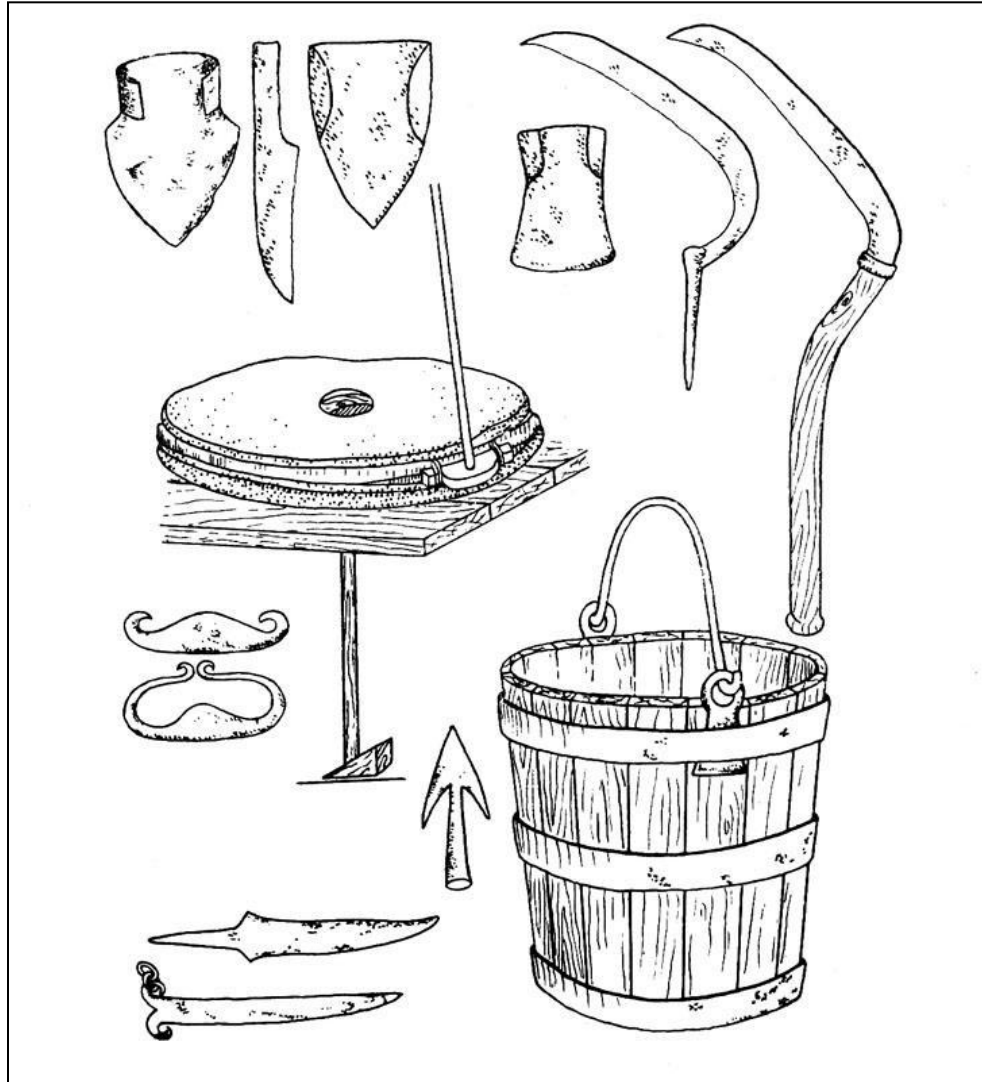

Эпоха славянской колонизации и образование Древнерусского  
государства  
Культура сопок





Эпоха славянской колонизации и образование Древнерусского  
государства  
Культура сопок

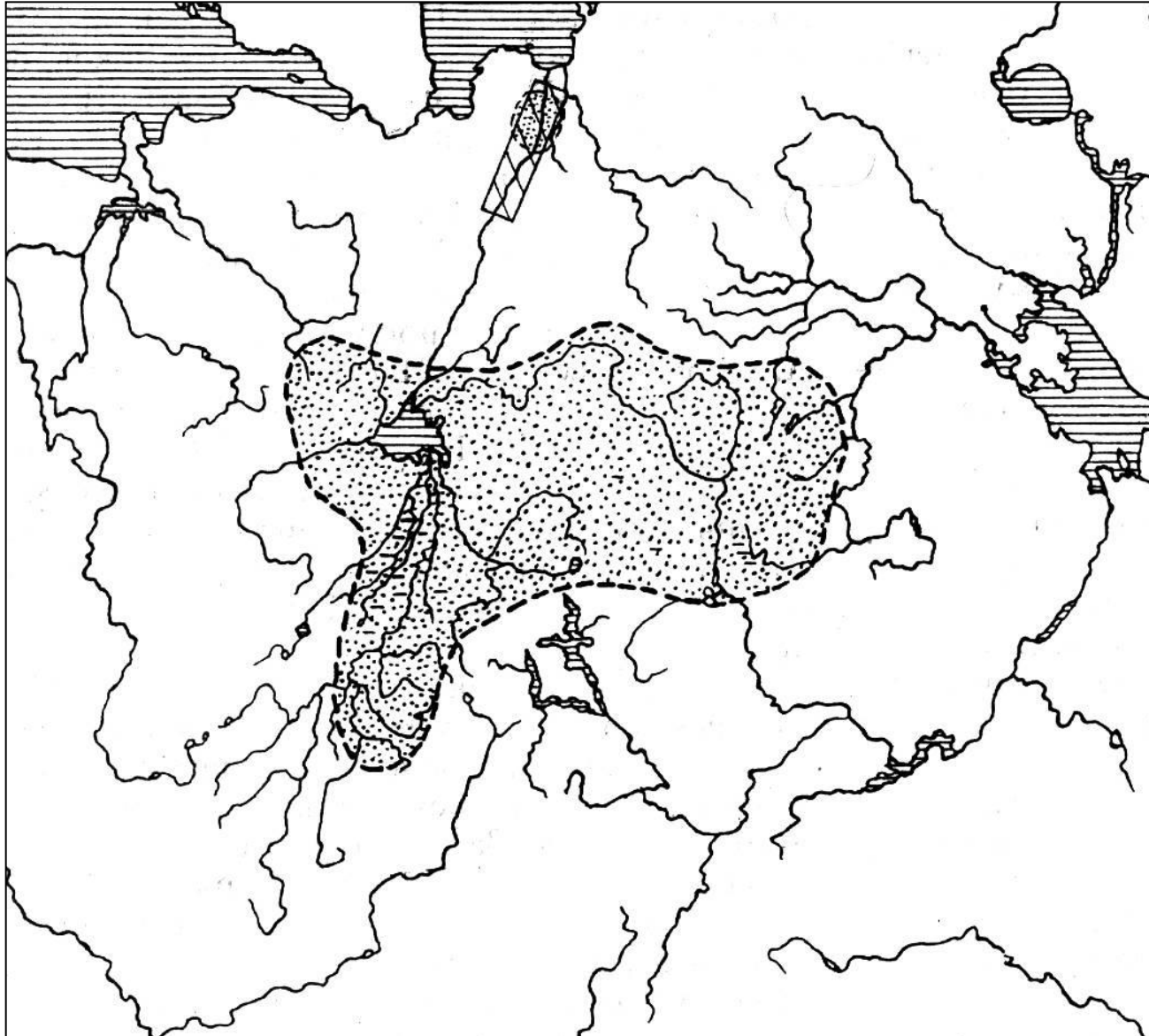

# Эпоха славянской колонизации и образование Древнерусского государства культура сопок

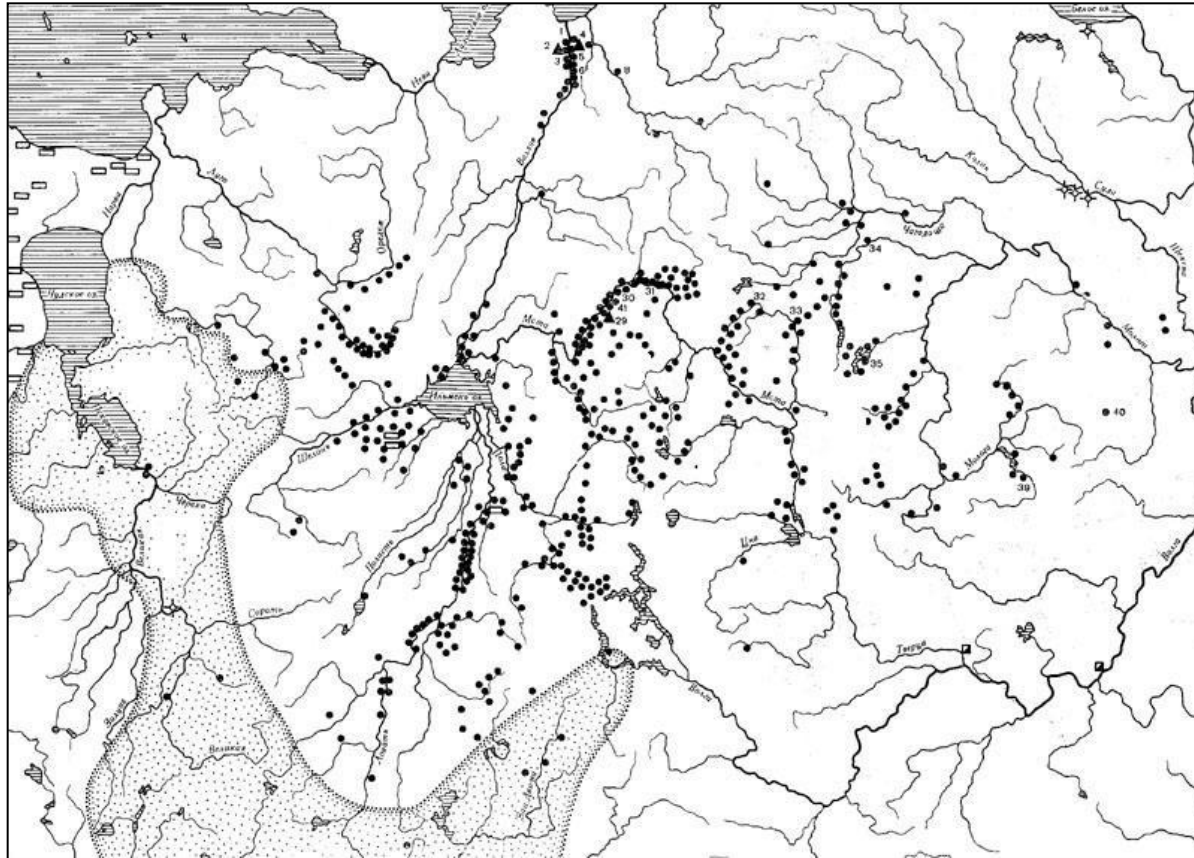

Эпоха славянской колонизации и образование Древнерусского  
государства  
Культура сопок

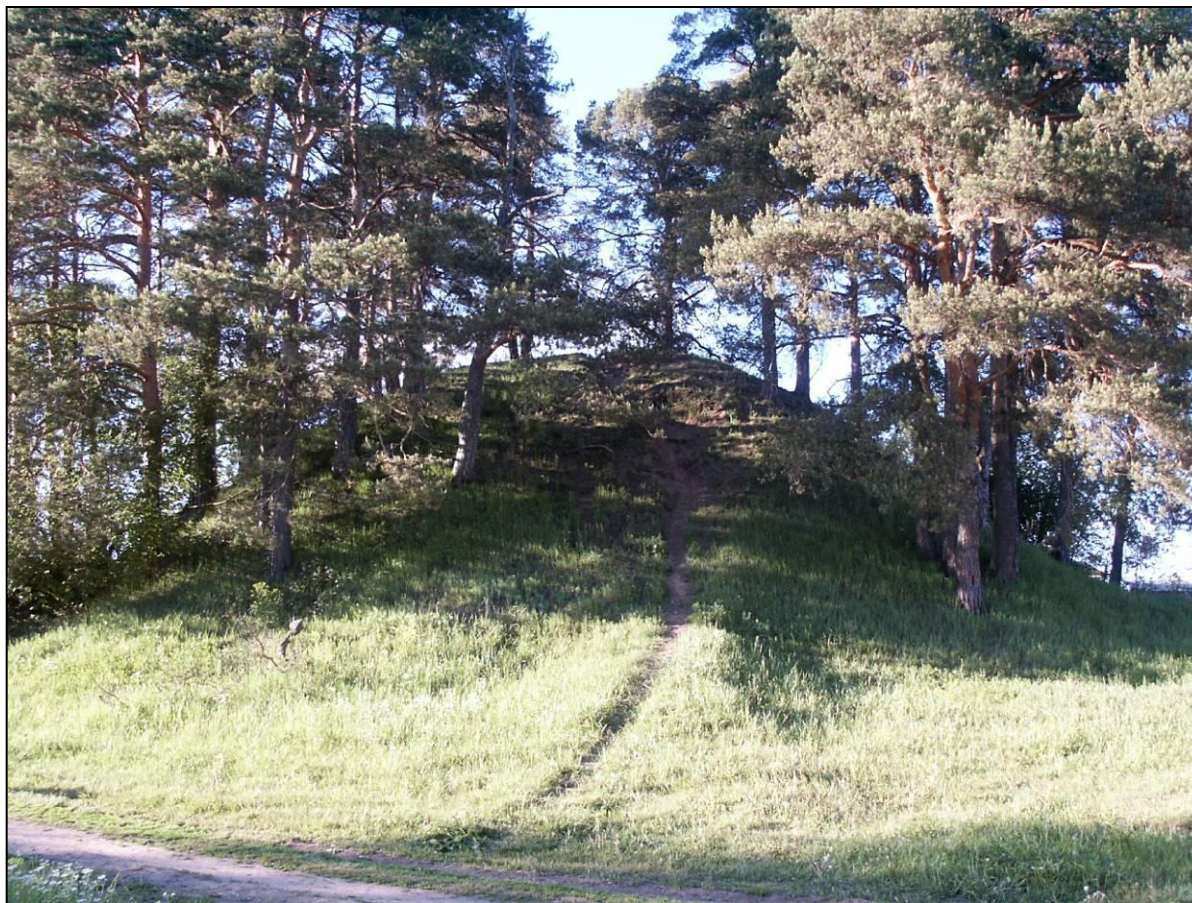



Эпоха славянской колонизации и образование Древнерусского  
государства  
Культура сопок



# Эпоха славянской колонизации и образование Древнерусского государства

## Культура сопок

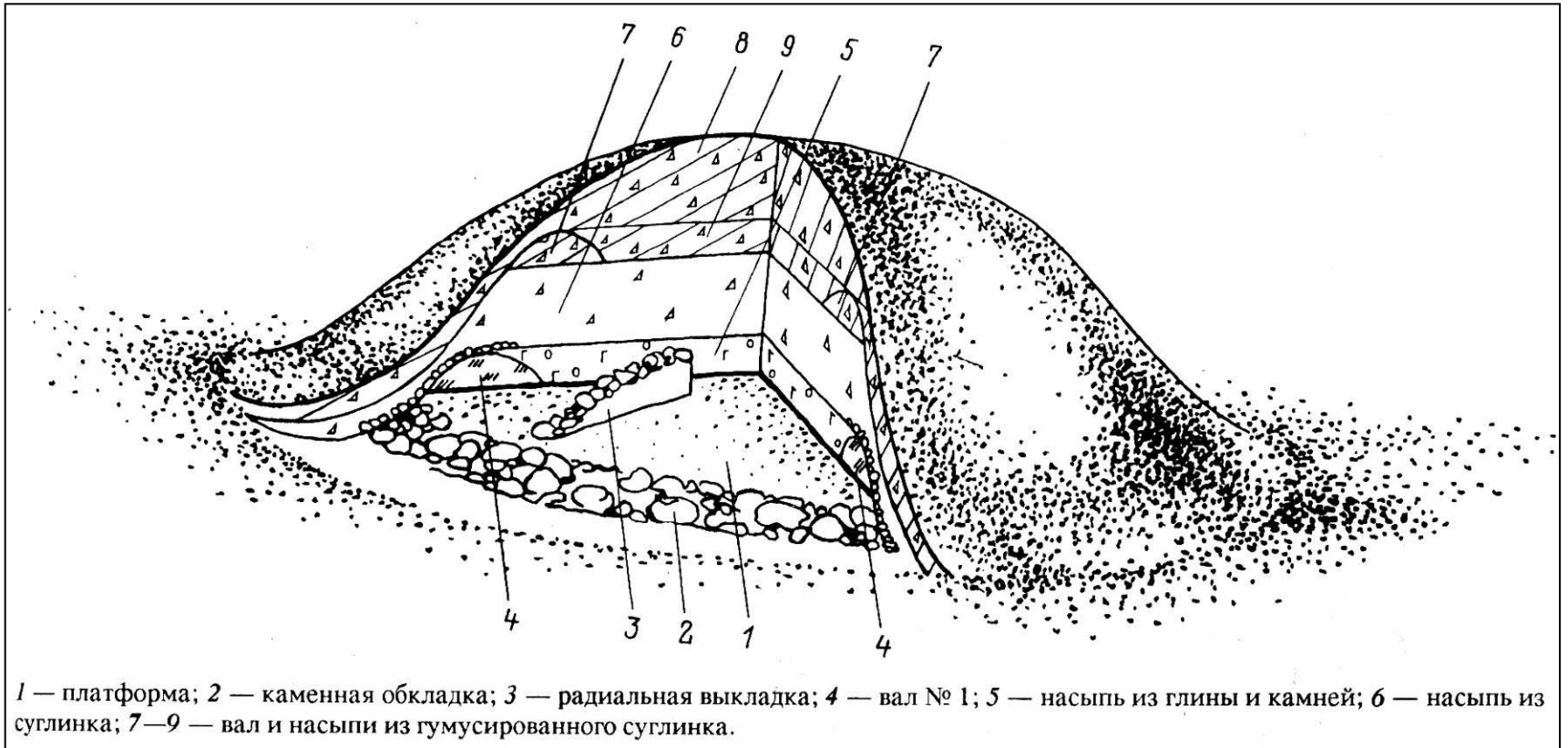

1 — платформа; 2 — каменная обкладка; 3 — радиальная выкладка; 4 — вал № 1; 5 — насыпь из глины и камней; 6 — насыпь из суглинка; 7—9 — вал и насыпи из гумусированного суглинка.

# Эпоха славянской колонизации и образование Древнерусского государства

## Культура сопок

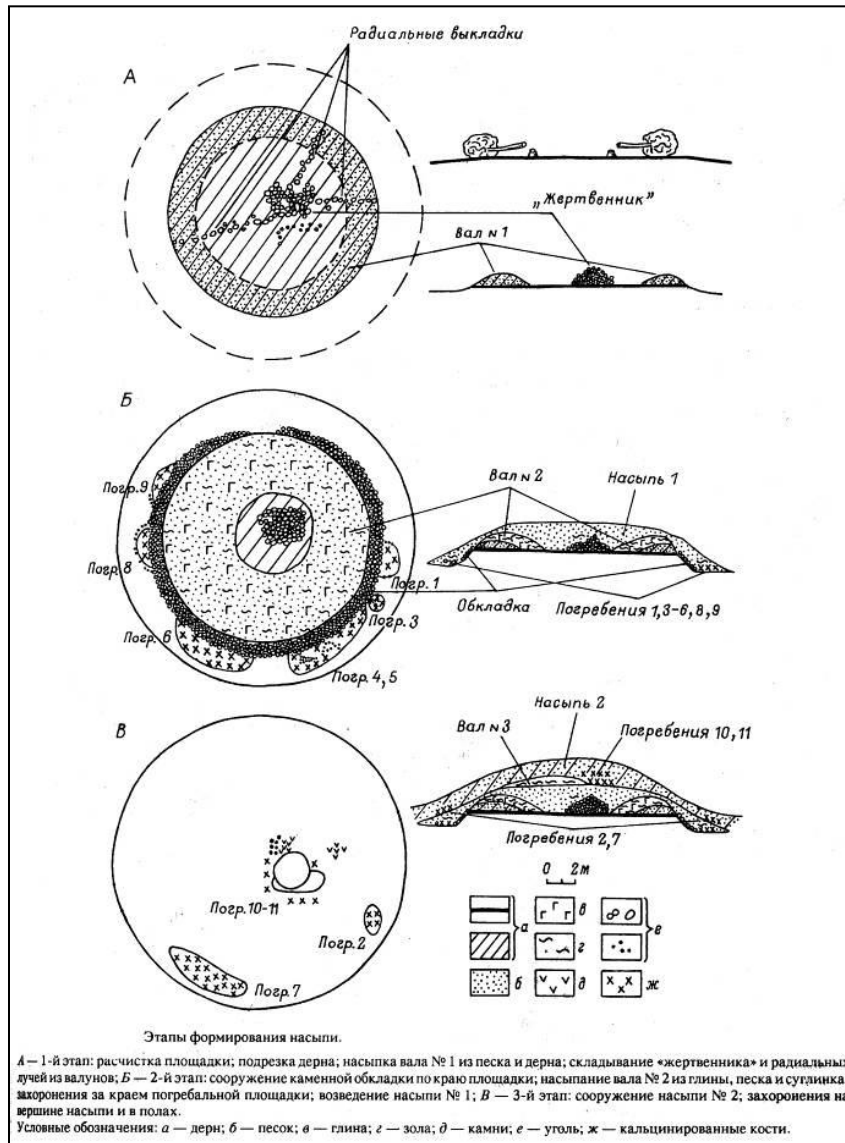



Эпоха славянской колонизации и образование Древнерусского  
государства  
Культура сопок



Эпоха славянской колонизации и образование Древнерусского  
государства  
Культура сопок

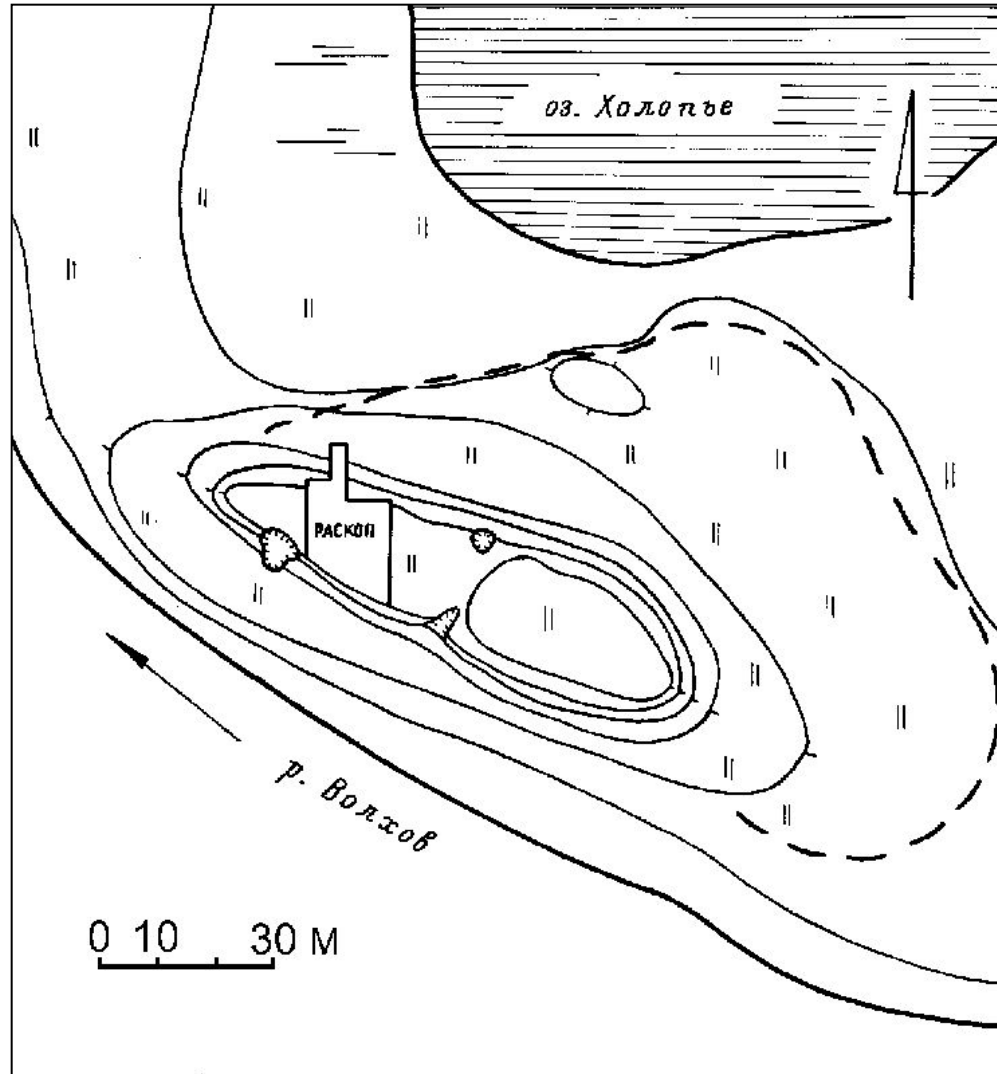

Эпоха славянской колонизации и образование Древнерусского  
государства  
Культура сопок





# Эпоха славянской колонизации и образование Древнерусского государства

## Культура сопок

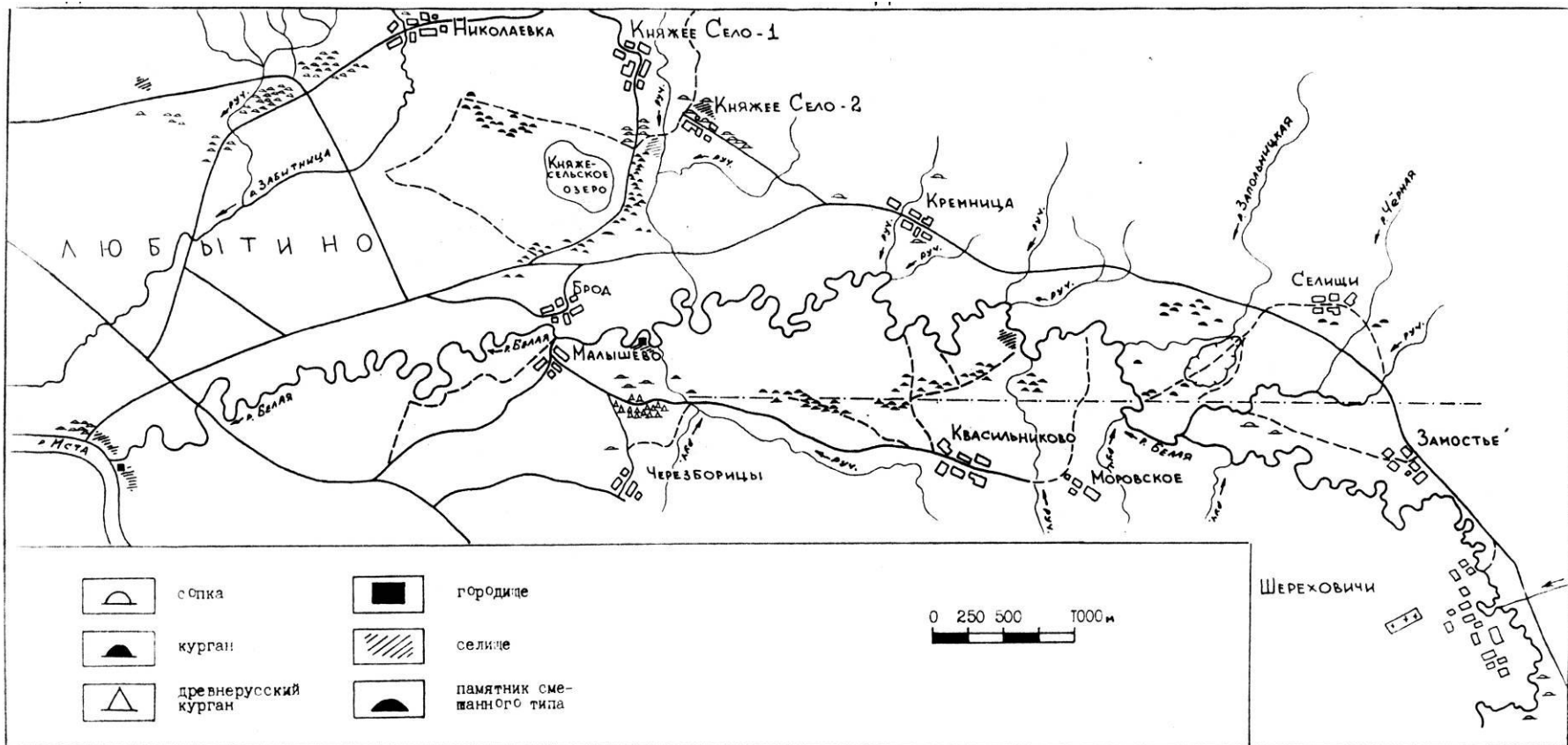

Эпоха славянской колонизации и образование Древнерусского государства  
Культура сопок

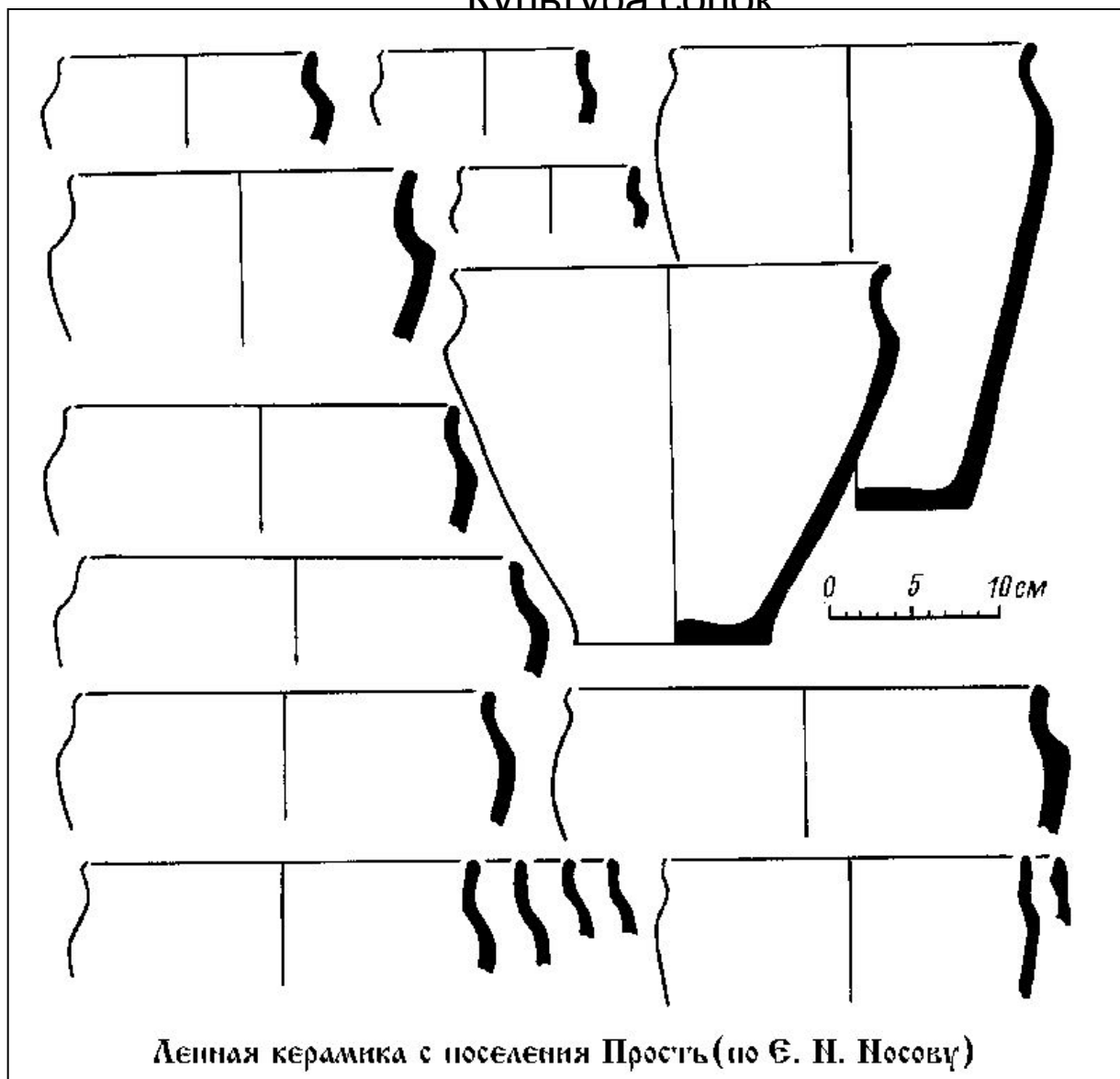

Эпоха славянской колонизации и образование Древнерусского  
государства  
Культура сопок





Эпоха славянской колонизации и образование Древнерусского  
государства  
Культура сопок



Эпоха славянской колонизации и образование Древнерусского  
государства  
Культура сопок

