

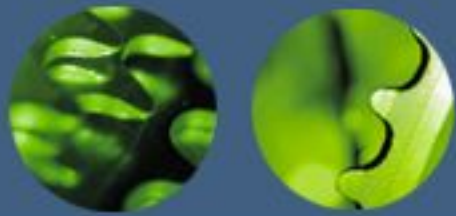

Прикладная механика

**Подъемно-транспортное
оборудование**



Подъемно-транспортное оборудование классификация

№1

по функциональному назначению:

- грузоподъемное
- транспортирующее
- погрузочно-разгрузочное

по направлению перемещения грузов:

- вертикального и сильнонаклонного перемещения
- горизонтального и слабонаклонного перемещения
- смешанного перемещения в вертикальном и горизонт. направлениях
- для пространственного перемещения по сложной траектории

по структуре рабочего цикла:

- непрерывного действия
- периодического действия

по виду приводного устройства:

- ручное
- электромеханическое
- гравитационное (перемещение под действием собственной тяжести)

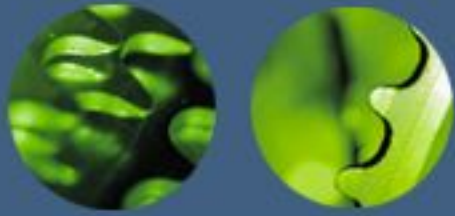

Грузоподъемное оборудование

Назначение - для подъема и опускания грузов

Область применения - для межэтажного перемещения грузов, при проведении погрузочно-разгрузочных работ, при ремонте и монтаже оборудования

Грузоподъемное оборудование включает:

- блоки и полиспасты
- лебедки
- тали и тельферы
- лифты и подъемники
- элеваторы

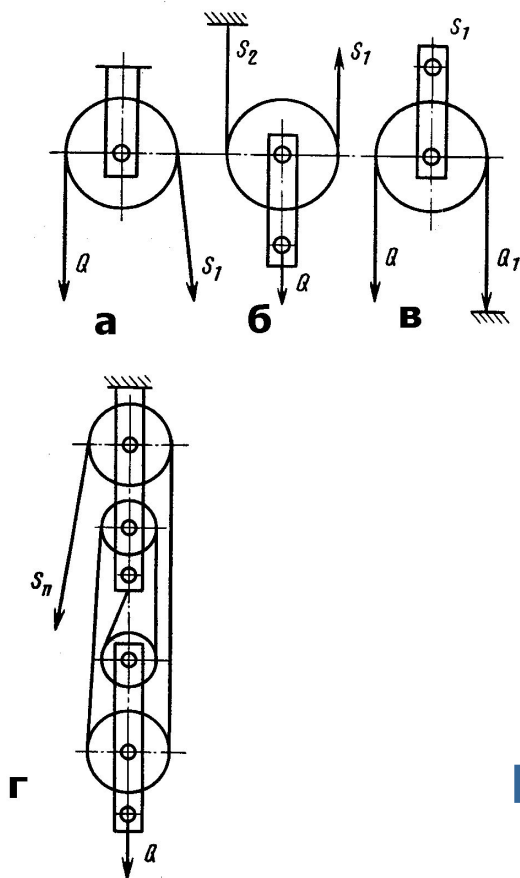
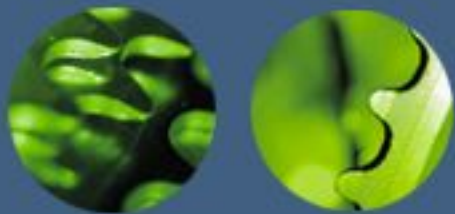

Блоки неподвижные:
а – для изменения
направления движения

$$S_1 = Q/\eta$$

Блоки подвижные:
б - для выигрыша в силе

$$S_1 = 0,5Q/\eta$$

в - для выигрыша в
скорости $S_1 = 2Q/\eta$

Полиспаст $S_n = (Q+G)/z_T \cdot \eta_n$

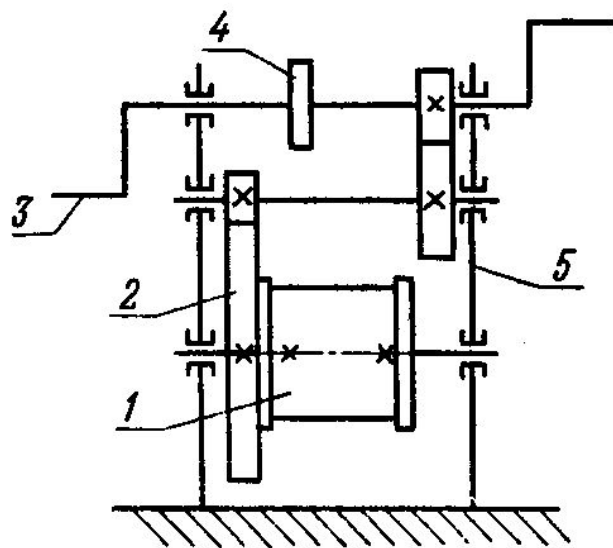

а

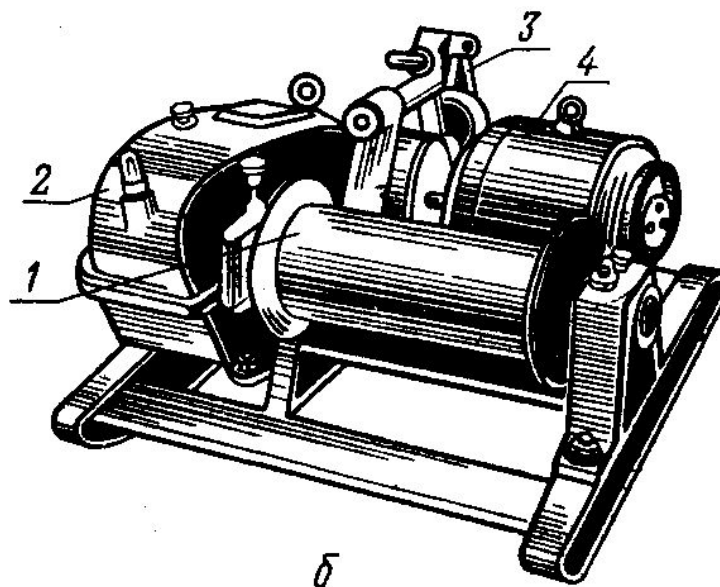

б

Лебедки

а – с ручным приводом

1 - барабан 2 - зубчатые передачи

3 - рукоятки 4 - храповой останов

5-станина

б – с электрическим приводом

1- барабан 2 – редуктор

3 – тормоз 4 - электродвигатель

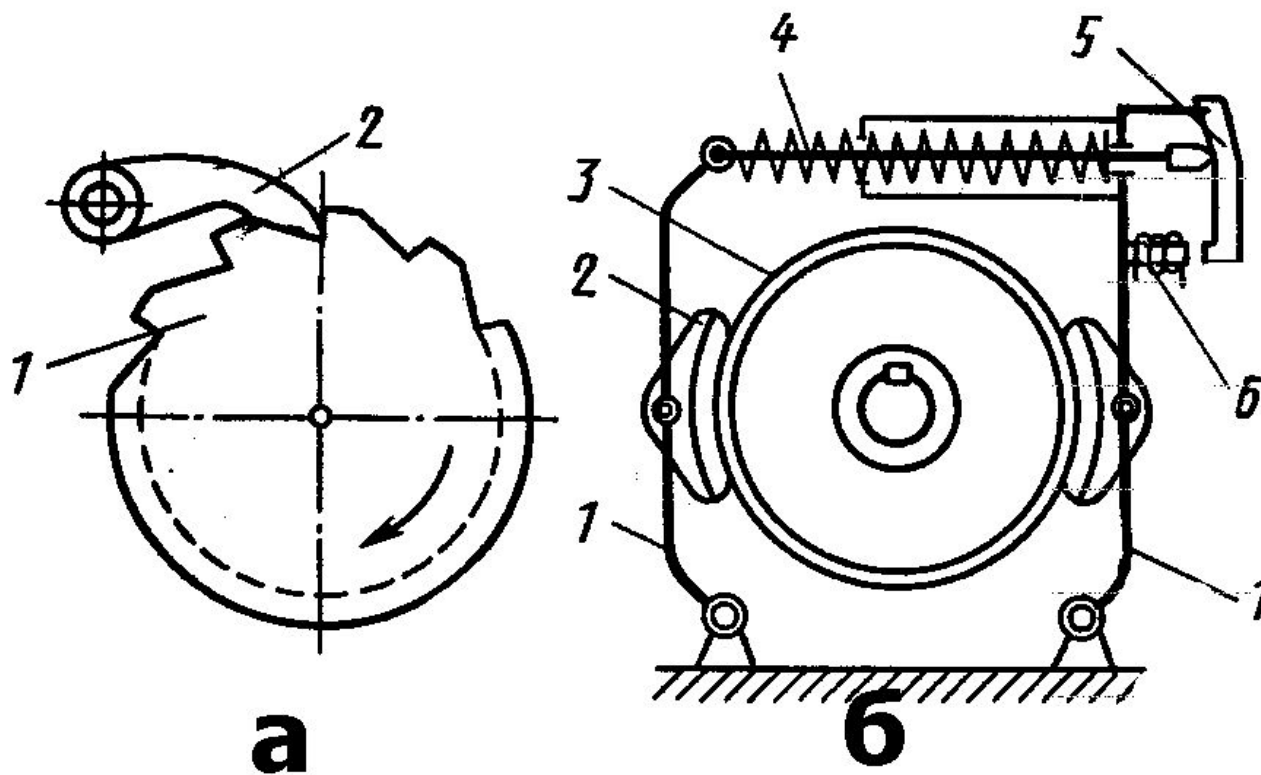

а – останов

б - тормоз

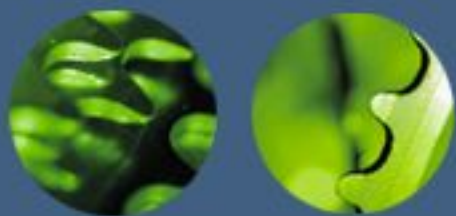

тельфер

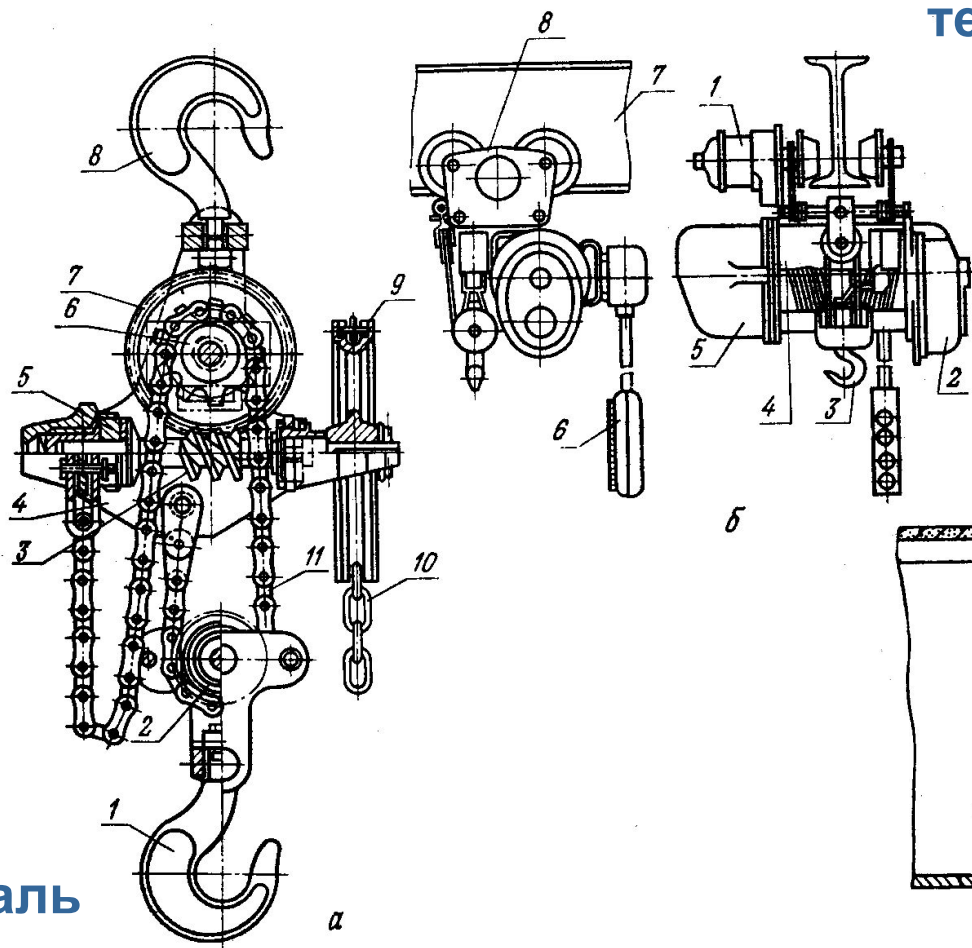

таль

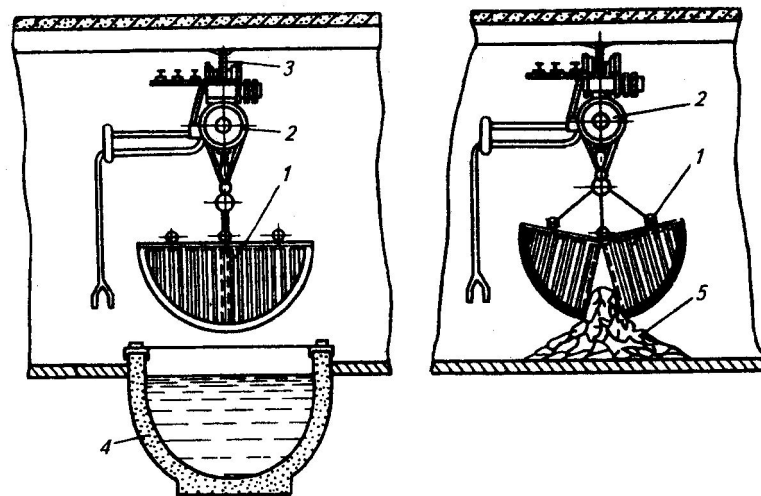

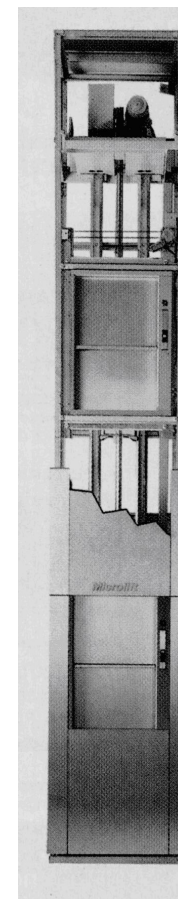
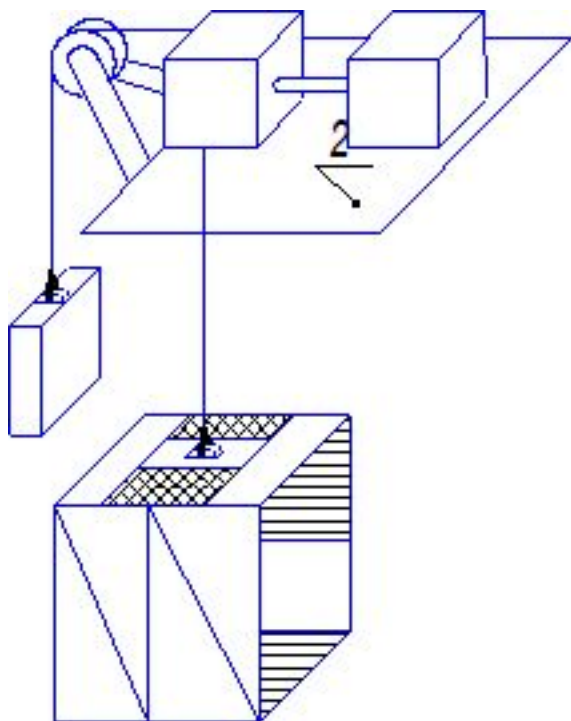
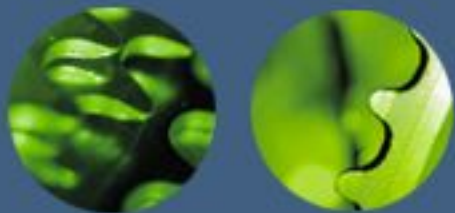

лифты

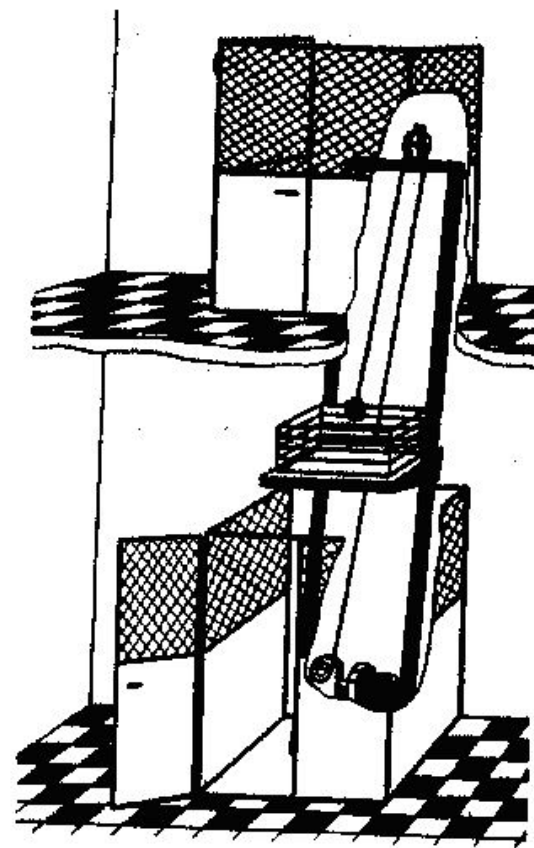
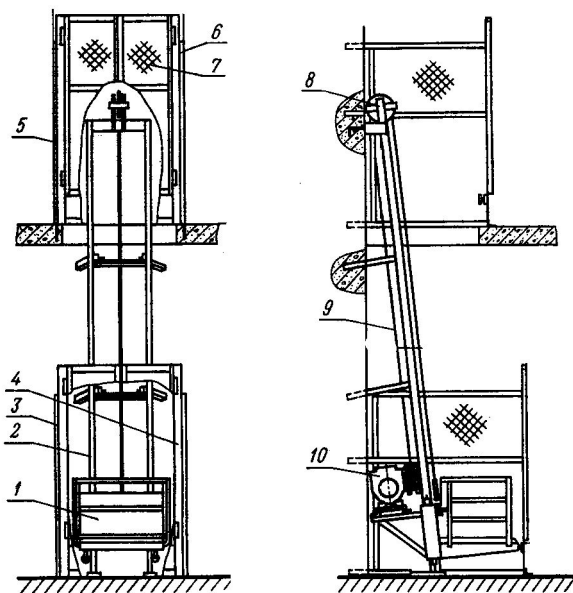
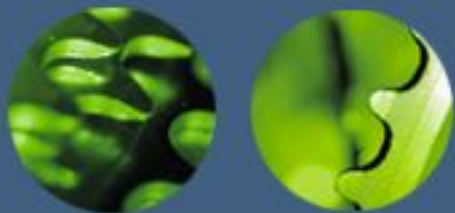

ПОДЪЕМНИК

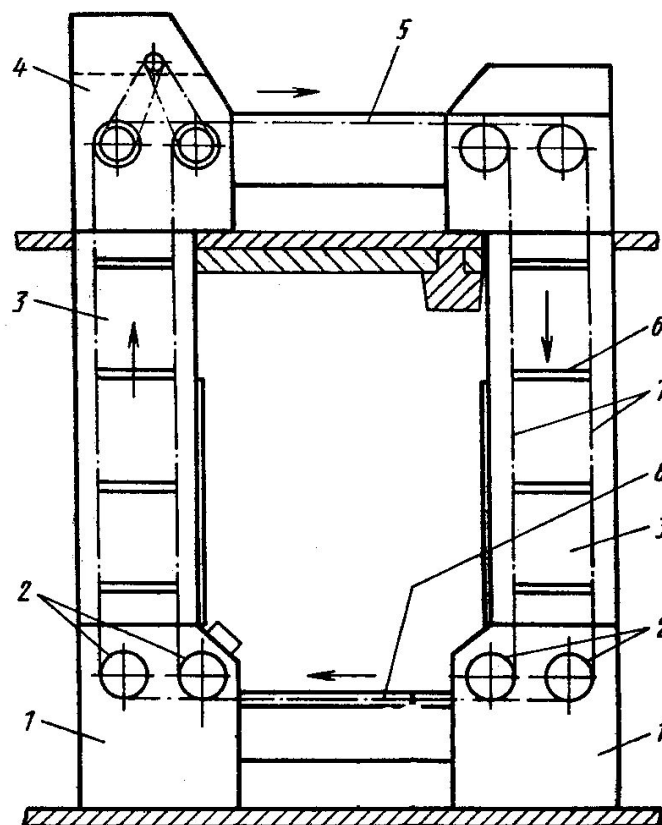

Элеватор

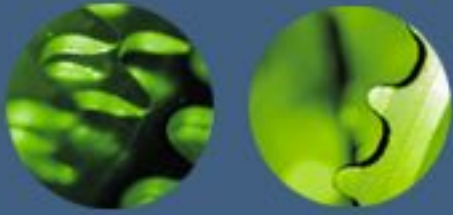

Транспортирующее оборудование

Назначение - для перемещения грузов на значительные расстояния

Область применения - для транспортировки сырья, готовой продукции, тары и инвентаря в пределах действующего предприятия

Транспортирующее оборудование включает:

- транспортеры (конвейеры)
- гравитационные устройства

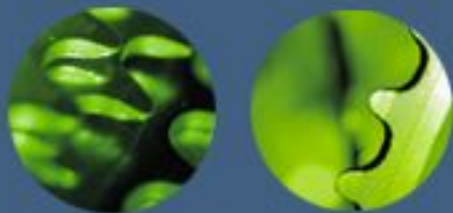

Ленточный транспортер

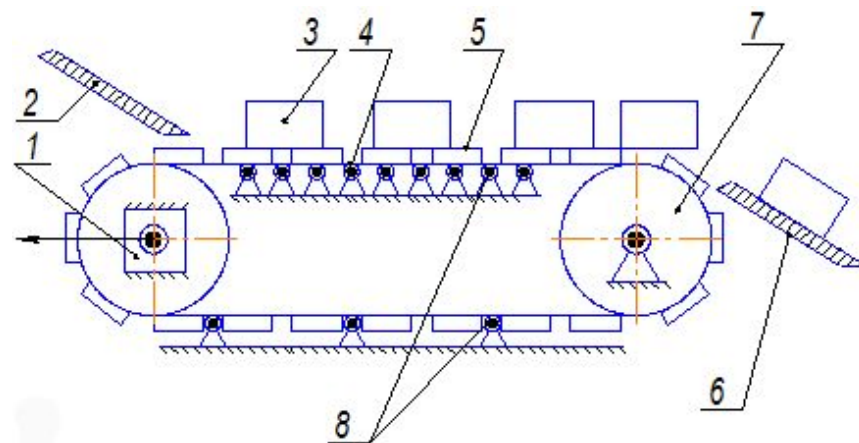

1- натяжная станция рамы; 2- загрузочное устройство;
 3 – груз; 4 – шнек; 5 – несущий орган; 6 – наклонный спуск;
 7 - приводная станция; 8 – опорные устройства

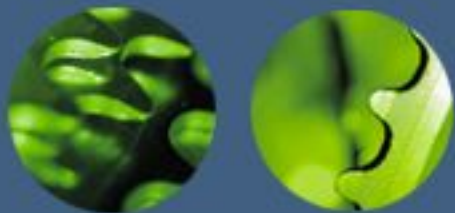

Пластинчатый транспортер

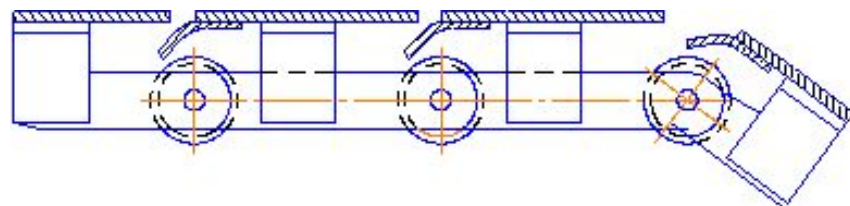

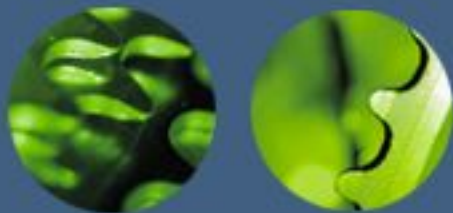

Скребковый транспортер

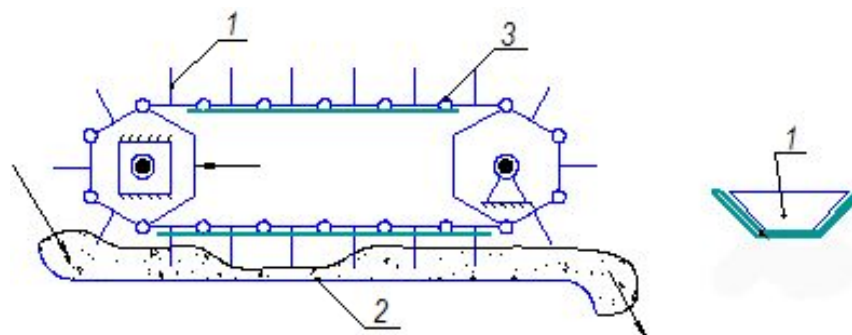

1 - скребок; 2 – перемещаемый груз;
3 – гибкий тяговый орган (цепь, лента)

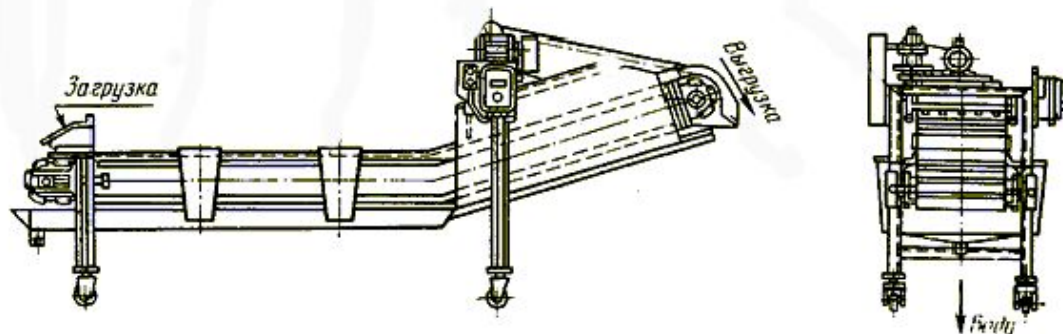
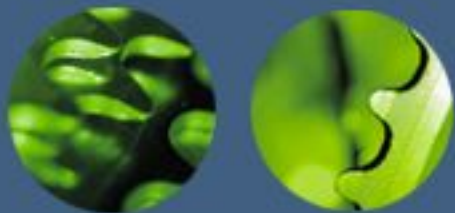

с подвижным роликовым полотном

- 1 - электродвигатель;
- 2 - редуктор;
- 3 - коническая передача;
- 4 - ролик

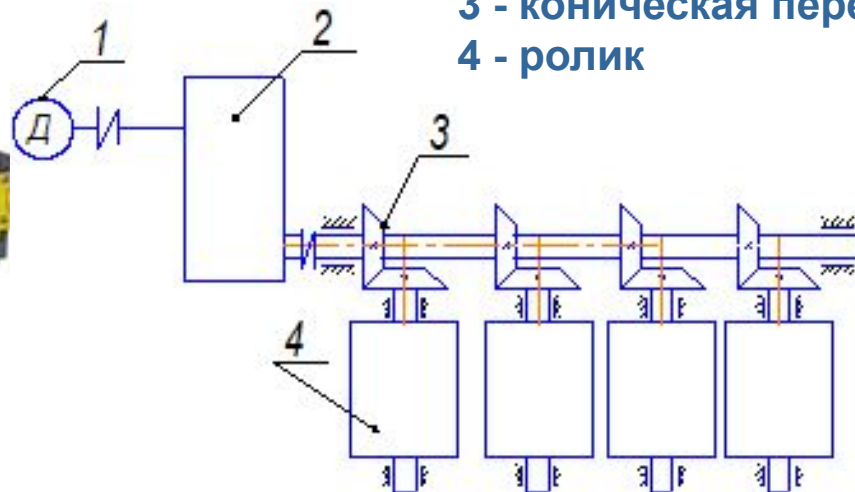

с неподвижным роликовым полотном

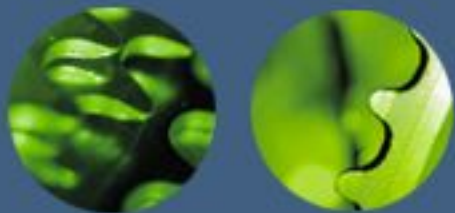

Винтовой (шнековый) транспортер

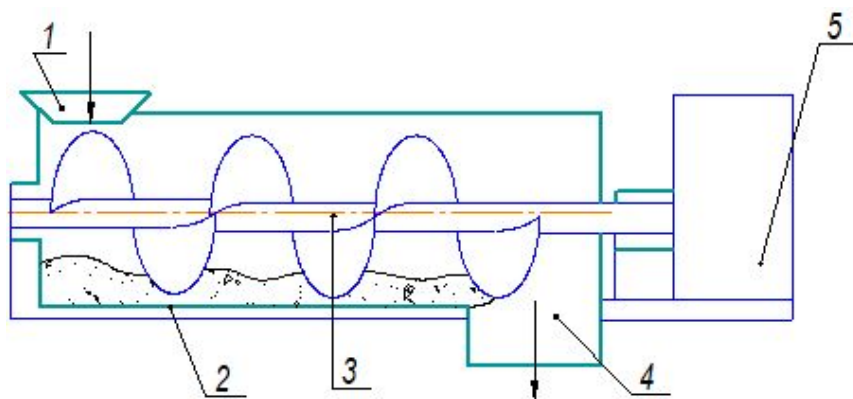

1,4 – загрузочный и разгрузочный канал;
2 – рабочая камера; 3 – шнек; 5 - привод

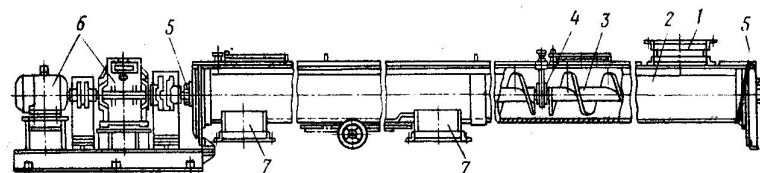

a

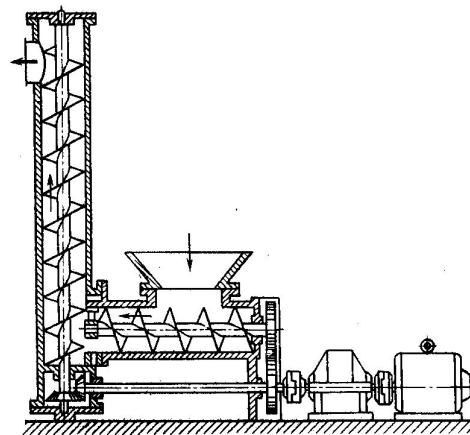

б

а – горизонтальный транспортер
б - вертикальный транспортер

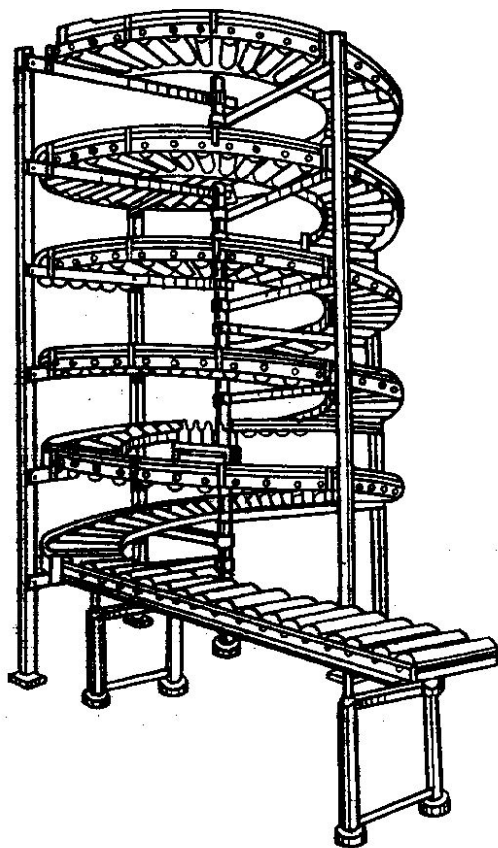
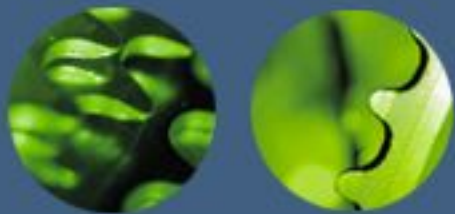

роликовый спиральный спуск

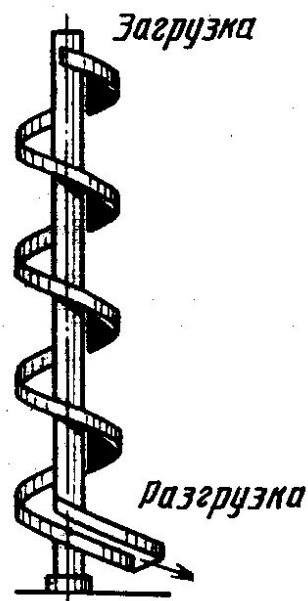

спиральный спуск

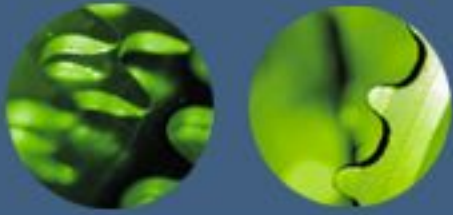

Погрузочно-разгрузочное оборудование

Назначение - для одновременного подъема и перемещения грузов на небольшие расстояния

Область применения - используется в складском хозяйстве

Погрузочно-разгрузочное оборудование включает:

- уравнительные площадки
- подъемные столы
- тележки
- погрузчики
- штабелеры

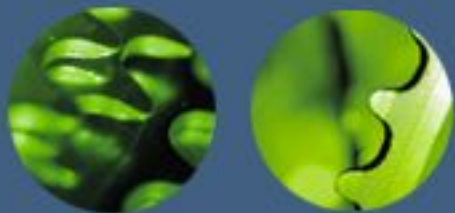

подъемный стол

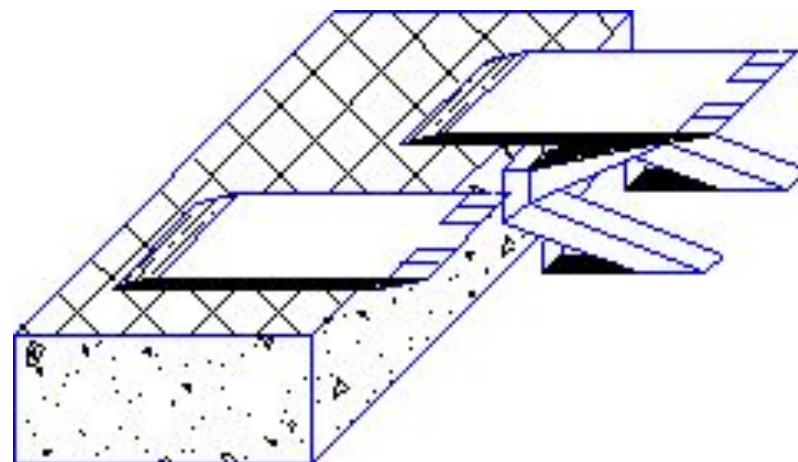

уравнительная площадка

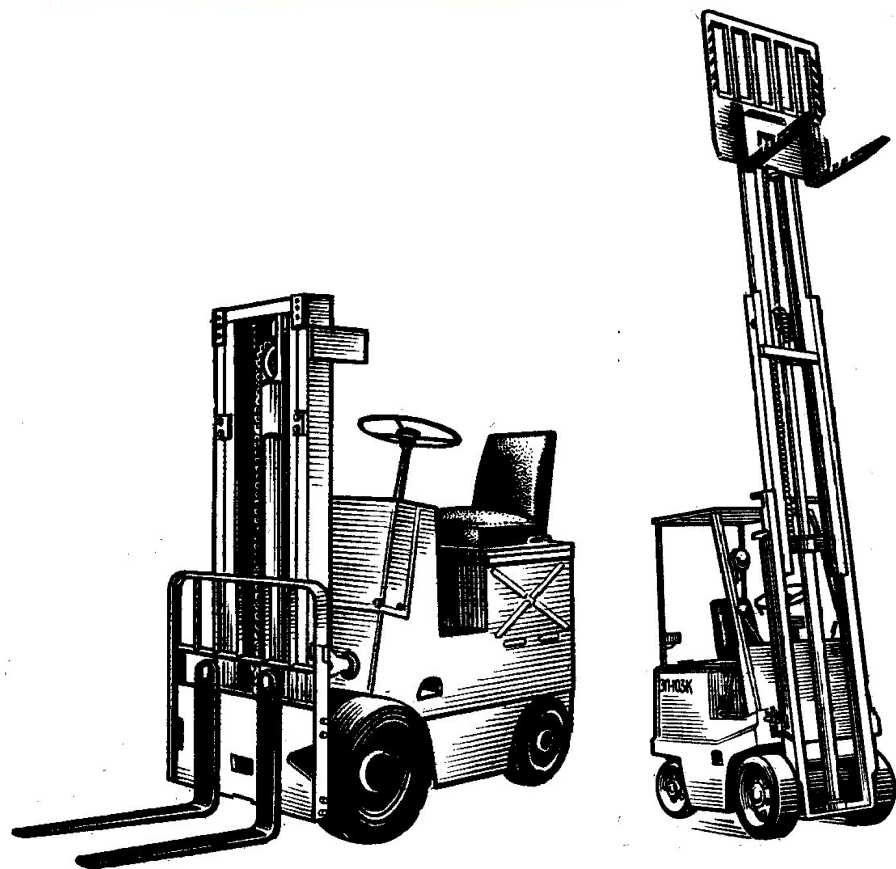
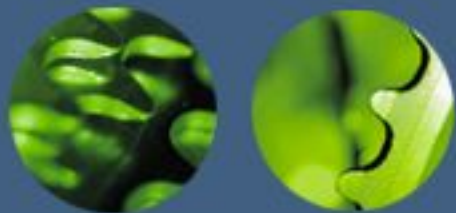

погрузчики и штабелеры

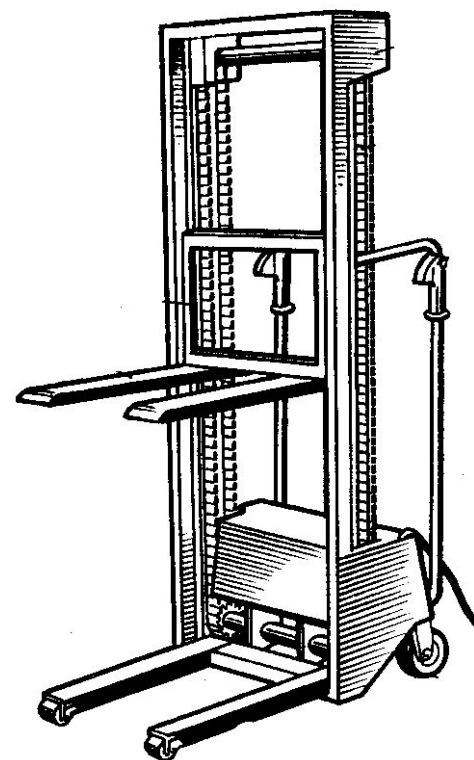

Передвижное разгрузочное устройство с электроприводом

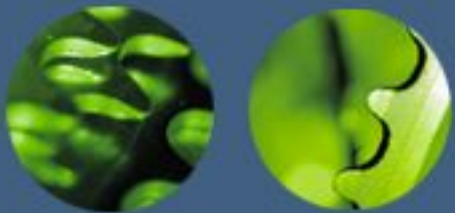

№20

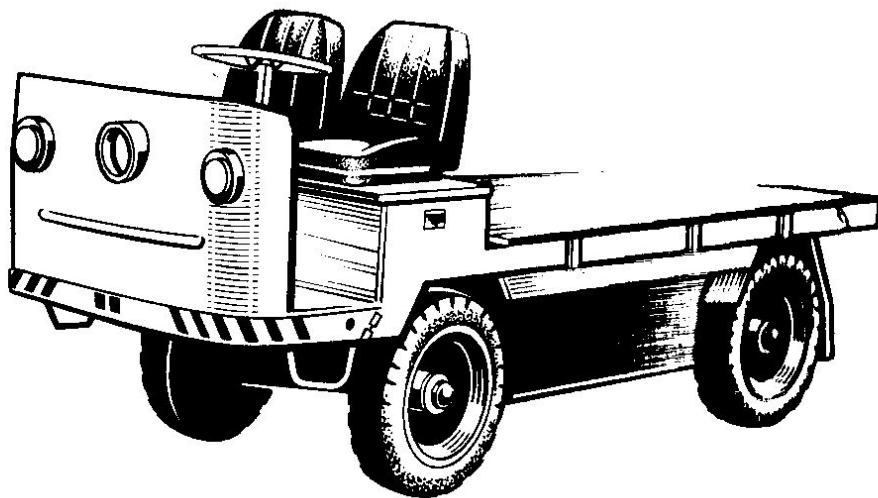

тележка электрическая

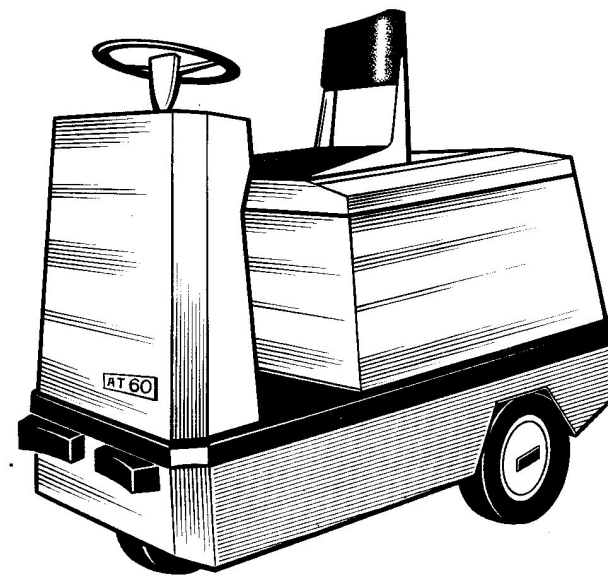

электротягач