

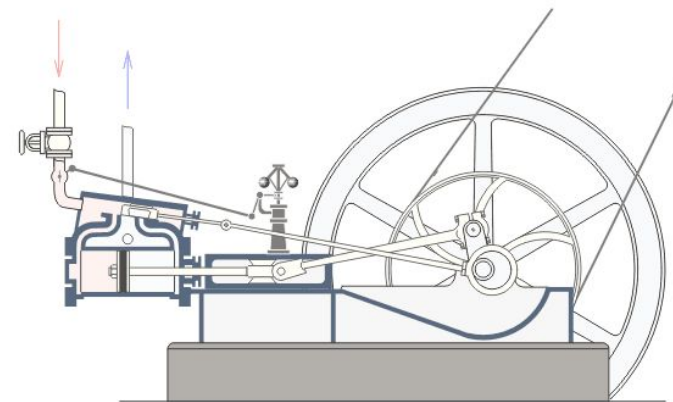

Культура России в середине и во второй половине XVIII века

культура



Главные изучаемые разделы темы

- Русская культура в середине XVIII в.
- Идеи Просвещения и просвещенное общество в России.
- Достижения архитектуры и изобразительного искусства. Барокко и классицизм в России.
- *Быт и нравы, повседневная жизнь различных слоев общества.*
- *Итоги развития русской культуры в XVIII в.*

**Культура – достижения в материальной и
духовной жизни.**



1. Русская культура в середине XVIII века: характеристики

- Формирование национальной культуры России**
- Формирование наук на базе накопления знаний**
- Образование литературного русского языка и появление национальной литературы**
- Увеличение количества печатных изданий**
- Шедевры зодчества, живописи и скульптуры**

Русская культура в середине XVIII века: характеристики

- Важнейшей характеристикой русской культуры XVIII века был ее светский характер**
- Также характерная черта русской культуры – ее восприимчивость к включению в свою систему опыта и результатов развития других культур.**

2. Идеи Просвещения и просвещенное общество в России.

- Старые церковные и сословные школы перестали удовлетворять потребность в количестве и качестве образованных граждан.
- С 80-х годов правительство начинает создание общеобразовательных учебных заведений.
- В 1786 г. согласно «Уставу народных училищ» учреждались главные народные училища с четырьмя классами в губернских городах, а в уездных городах - малые народные училища с двумя классами.

- Крестьянское свидетельство об окончании училища

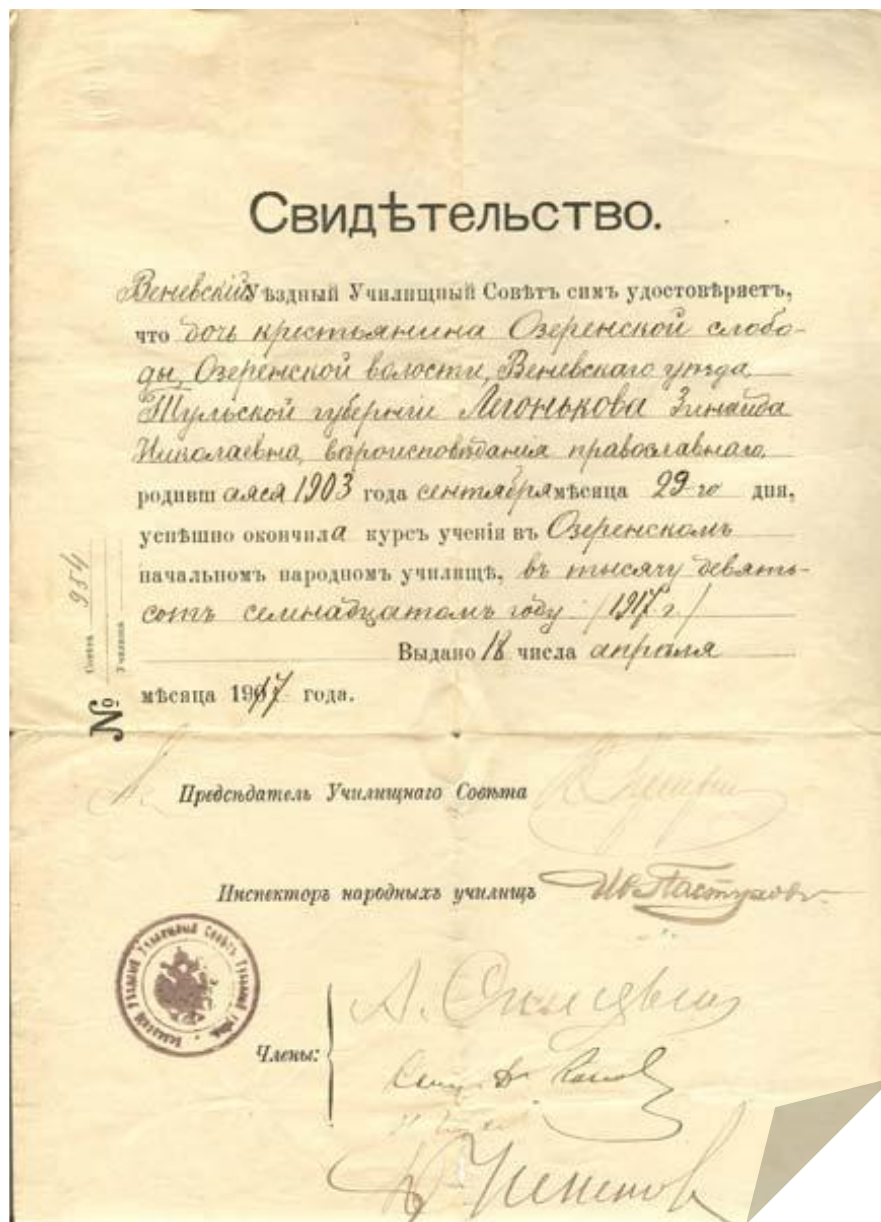

Училища



- **Училище при Академии художеств**
- **Коммерческое училище**
- **Медсестринское отделение при Смольном институте благородных девиц**
- **Горное училище в Петербурге**
- **Пушкарская школа**
- **Навигацкая школа**

Московский университет

- Главным центром научной деятельности была Академия наук (по указу 1724 г. создана в Петербурге)
- В целях развития высшего образования в России 12 января 1755 г. был открыт Московский университет с двумя гимназиями, который стал центром русского просвещения. В отличие от европейских университетов, образование в нем было бесплатным для всех сословий (кроме крепостных крестьян).

Российская Академия



- В 1783г. была учреждена Российская Академия, председателем которой стала сподвижницы Екатерины Великой княгиня Екатерина Романовна Дашкова (1743 - 1810). Женщина-академик!
- Академией был подготовлен шеститомный "Словарь Российской Академии"

М.В. Ломоносов.



- **Выдающуюся роль в развитии отечественной науки сыграл М.В. Ломоносов - разносторонне одаренный ученый, поэт, историк и естествоиспытатель (1711-1765)**

Великая Северная экспедиция

- Особое развитие в 18 в. получили естественные науки. В 20-50 гг. 18 в. Академия наук организовала Великую Северную экспедицию для исследования северо-востока Азии, Северного Ледовитого океана, и северо-запада

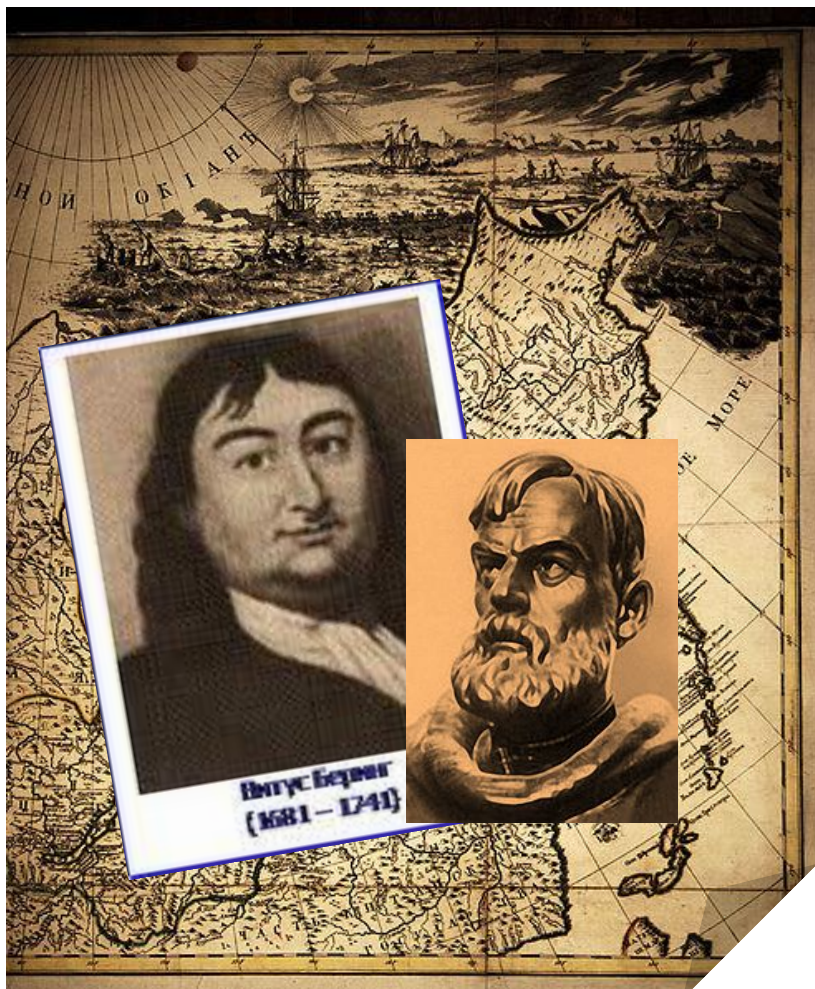

Карта 1745 года, Дальний Восток

**В. Беринг прошел между Чукоткой и Аляской,
ответив на вопрос Петра – соединяется ли Азия с
Америкой? -**



Техническая мысль в России



- Механик-самоучка, «русский Леонардо да Винчи», **Иван Петрович Кулибин** (1735 - 1818) усовершенствовал шлифовку стекол для оптических приборов, создал прототип прожектора (так называемый "зеркальный фонарь"), семафорный телеграф, лифт, новый часовой механизм.

Проект одноарочного моста – не реализован



ЕГО ИМПЕРАТОРСКОМУ ВЕЛИЧЕСТВУ ВСЕНПРЕСВЯТАЙШЕМУ
*Сей проектъ предложеного моста расположеннаго на берегу на императорской набережной вблизи
отъ нынешняго моста и вблизи отъ*

ДЕРЖАВНЬИШЕМУ ВЕЛИКОМУ ГОСУДАРЮ ПАВЛУ ПЕТРОВИЧУ.
*Сей проектъ предложеного моста расположеннаго на берегу на императорской набережной вблизи
отъ нынешняго моста и вблизи отъ*

ПРОЕКТЪ МОСТА ЧЕРЕЗЪ НЕВУ МЕХАНИКА-САМОУЧКИ КУЛИБИНА.

«Самобеглая» велоколяска Кулибина. Прототип прожектора.



- **«Более сорока лет времени занимался я во изыскании самодвижущейся машины, упражнялся в делании опытов ее секретно, потому что многие ученые почитают сие изобретение за невозможное, даже смеются и ругаются над теми, кто в том изыскании упражняются»**

Из описания часов Кулибина

- «Они отбивали каждый час, половину и даже четверть часа. По завершении часа в яйце отворялись створчатые дверцы, открывая золоченый чертог. Против дверей стояло изображение гроба Господня, в который вела затворенная дверь.
- По сторонам гроба стояли два воина с копьями. Через полминуты после того, как отворялись двери чертога, являлся ангел. Дверь, ведущая к гробу, раскрывалась, и стоящие воины падали на колени. Появлялись жены-мироносицы и слышался сопровождаемый звоном церковный стих «Христос воскрес!», исполнявшийся трижды.
- Во второй половине дня ежечасно исполнялся уже другой стих: «Воскрес Иисус из гроба». В полдень часы играли гимн, сочиненный самим Кулибиным. Фигурки ангелов, воинов и жен-мироносиц были отлиты из золота и серебра».



И.И.Ползунов впервые разработал проект универсального парового двигателя (1763). Проект был отправлен Екатерине и получил премию в 400 рублей.

• культура

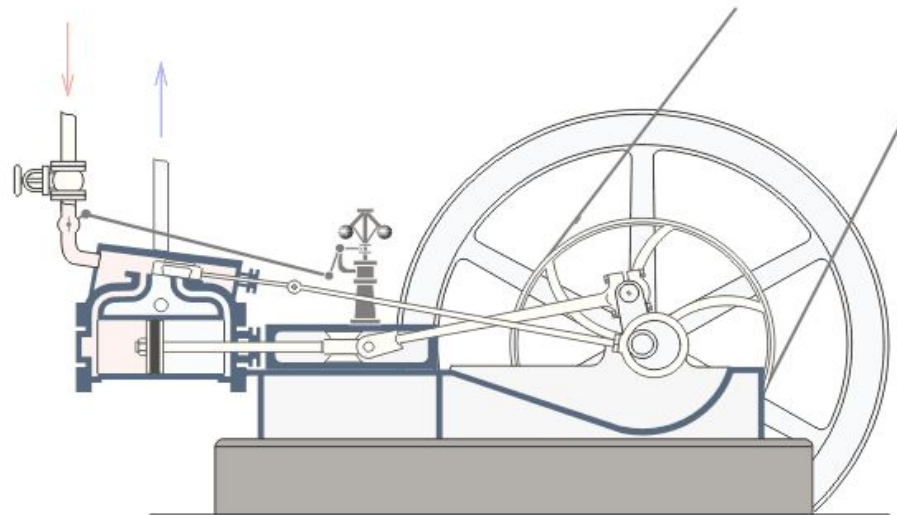
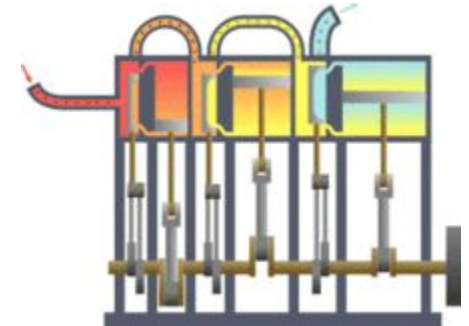
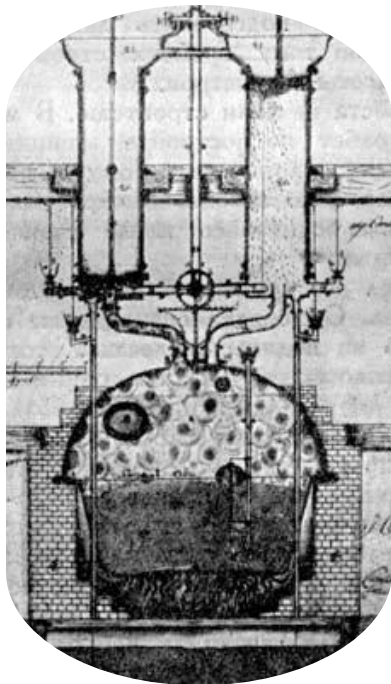

Литература

- Литература этого периода представлена тремя направлениями. Классицизм представляет творчество А.П.Сумарокова (трагедия «Дмитрий Самозванец», комедия «Опекун»).
- В романтическом стиле пишет Н.М.Карамзин («Бедная Лиза»). Художественно-реалистическое направление представлено Д.И.Фонвизинным (комедии «бригадир» и «Недоросль»).
- В 1790 г. была издана книга А.Н.Радищева «Путешествие из Петербурга в Москву», содержащая протест против крепостного права.

Гаврила Романович Державин (1743-1816).



- Его поэзии свойственен высокий гражданский пафос: прославление русских воинов и полководцев. заслугой Державина была демократизация поэтического слова.



**Алмазна сыплется гора
С высот
четыремя скалами
Жемчугу бездна и сребра
Кипит внизу и бьет
буграми;
От брызгов синий холм
стоит,
Далече рев в лесу
гремит,
Шумит, и средь густого
бора
Теряется в глуши
потом;
Луч чрез поток**

Архитектура

В это время развивается стиль русского барокко, отличавшийся особой роскошью.

- Баро́кко (итал. *barocco* — «порочный», «распущенный», «склонный к излишества́м», порт. *perola barroca* — «жемчужина неправильной формы»)
- Второй популярный стиль — классицизм — строгие формы без излишеств

Зимний дворец Петербург Архитектор Растрелли



Архитектор Ухтомский. Красные ворота. Не сохранились



УХТОМСКИЙ. Дом-комод в Москве



М.Ф.Казakov. Петровский путевой дворец



В.И.Баженов. Дом Пашкова



Русская живопись

- Русская живопись совершенствуется в традиционном портретизме (работы Ф.С. Рокотова, Д.Г.Левицкого, В.Л.Боровиковского).
- Родоначальники пейзажной живописи - С.Ф. Щедрин и Ф.Я.Алексеев.
- Первые картины в историческом жанре были созданы А.П.Лосенко.
- Замечательные творения создают скульпторы Ф.И.Шубин - мастер скульптурного портрета и М.И. Козловский, который стал родоначальником русского классицизма в скульптуре.

Дм. Левицкий



Вл. Боровиковский. Портрет Марии Лопухиной. Портрет Алексея Александровича Лобанова-Ростовского (1786-1849) и его жены Александры Григорьевны, ур.Кушелевой (1796-1848)



Ф. Рокотов. Портрет Александры Петровны Струйской. Портрет неизвестной. «Ее глаза, как два тумана...»



Шубин. Портрет князя Голицына. Портрет Паниной.

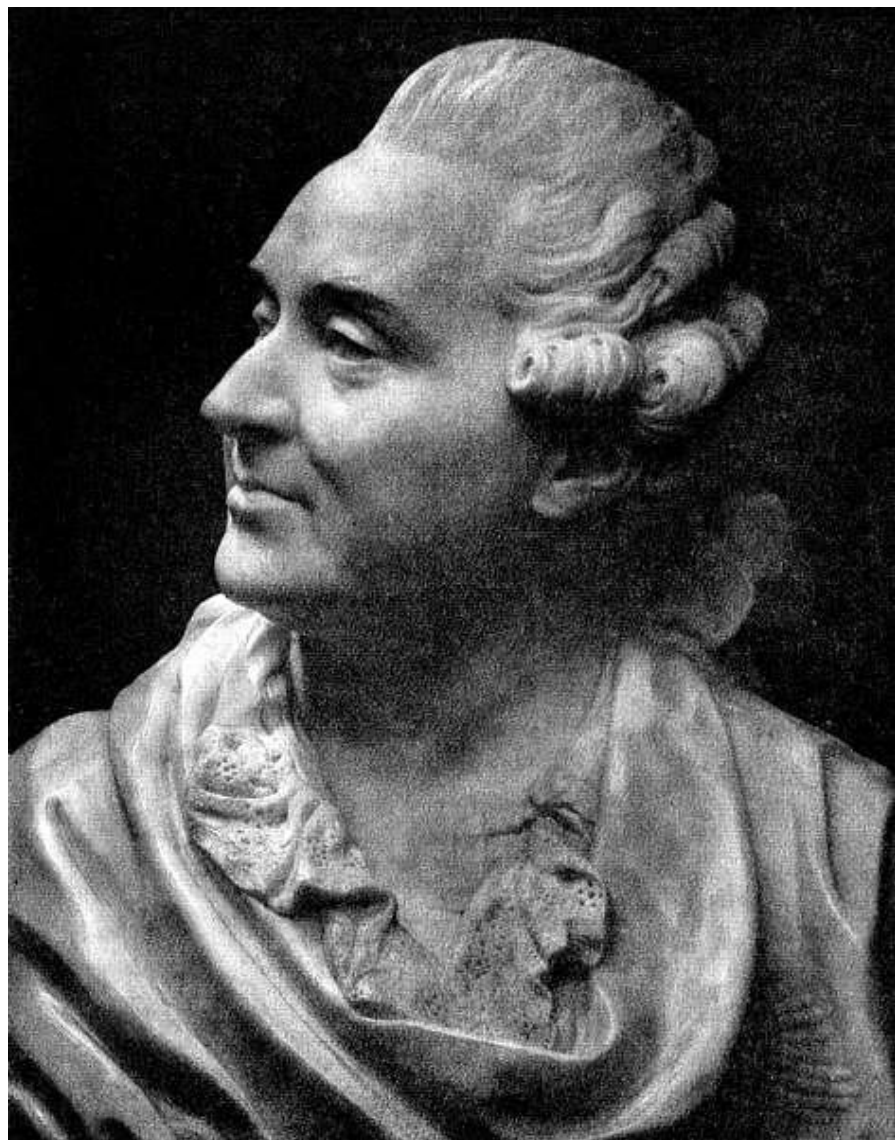

Быт и нравы, повседневная жизнь различных слоев общества

- В эпоху Петра I ломке подверглись все традиционные представления о бытовом укладе российского общества. Царь в приказном порядке ввел бородобритие, европейскую одежду, обязательное ношение мундиров для военных и гражданских чиновников. Поведение молодых дворян в обществе регламентировалось западноевропейскими нормами.
- Важным нововведением петровской эпохи стало принятие в России юлианского календаря. С 1700 г. началом года стало считаться не 1 сентября, а 1 января, а счет лет стал вестись от Рождества Христова, а не от Сотворения мира, как было до этого принято в России.

Юлианский календарь

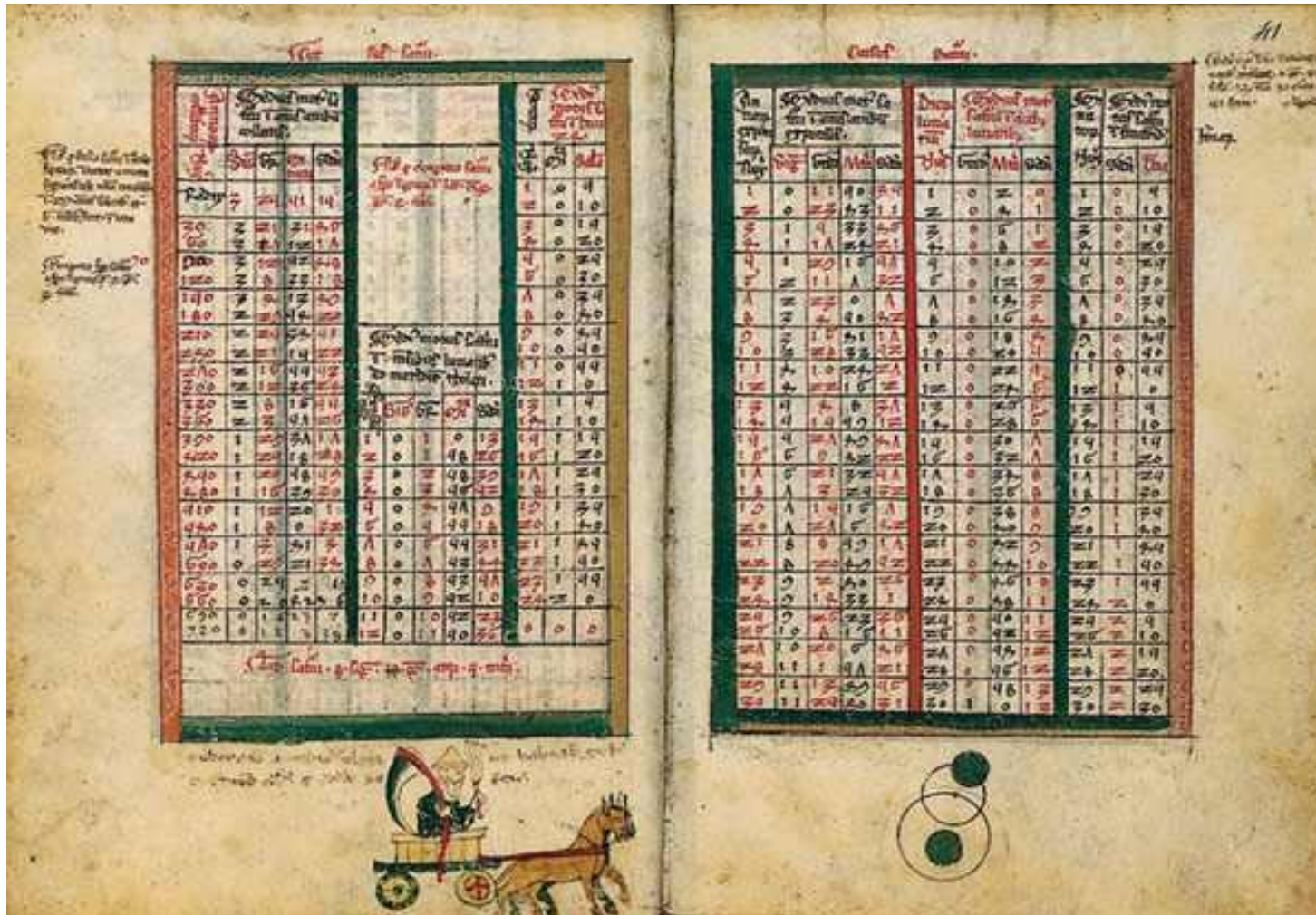

Попытки реформирования системы образования

- Екатерина II, считая себя "просвещенным монархом", задумала создать "новую породу людей". Основываясь на идеях французских просветителей, в те времена считали, что изолированный от семьи и переданный на попечение воспитателей ребенок может вырасти идеальным человеком.



Проектом было создание закрытых учебных заведений интернатского типа, принимающих детей в 5-6 летнем возрасте и выпускающем их в жизнь к 18-20 годам.

В Смольном институте



Российская интеллигенция



В книжной лавке

- К концу XVIII века появляется слой людей с высоким уровнем умственных интересов, материальных и духовных потребностей, идейных и нравственных запросов. Формируются такие социальные группы, как профессора, студенты, драматурги, актеры, композиторы, театралы, издатели, подписчики на газеты и журналы и многие другие.
- Конечно, таких людей было не так уж много. Масса чиновников и дворян (особенно провинциальных) была лишена всяких высших интересов. Новая (европейская) культура развивалась в дворянской среде как подражание иноземным вкусам, модам, презрение к родному языку, религии, "отечественным нравам".

Начало изучения крестьянской культуры

- Русский издатель Николай Иванович Новиков (1744-1818) в своих журналах развивал крестьянскую тему. В театрах начинают ставиться комедии и комические оперы на крестьянскую тему. Живописец М. Шибанов показывал человеческое достоинство крестьян, нравственность их семейных отношений. Параллельно с появлением образа крестьянина в литературе и искусстве возник и постепенно углублялся интерес к крестьянской культуре. Публиковались сборники пословиц, песен, сказок, былин.

Свадебный сговор



Итоги развития русской культуры в XVIII в.

- Культура России развивалась под влиянием петровской реформации и идей Просвещения, в эту эпоху носила светский характер.**
- Культурное развитие достигло высокого уровня.**
- Культура России отличалась демократизмом и гуманизмом.**
- В эту эпоху были заложены основы современной системы просвещения.**

Задание на дом:

- 1. Расскажите об особенностях развития культуры России в 18 в.
- 2. Расскажите о литературе и искусстве в 18 в.
- 4. Расскажите о науке в 18 в.
- 5. Расскажите о живописи и скульптуре в 18 в.
- 6. Расскажите о архитектуре в 18 в.
- 7. Каким был российский быт в 18 в.?