

Выпиливание лобзиком.
Правила безопасного
труда.



ИНСТРУКЦИЯ ПО ТЕХНИКЕ БЕЗОПАСНОСТИ ПРИ ВЫПИЛИВАНИИ ЛОБЗИКОМ

1. Разрешается работать только исправным лобзиком, обеспечивающим надежное и правильное закрепление пилки.
2. Ручка лобзика не должна иметь трещин, сучков.
3. Выпиливание выполняется на специальных столиках. Столики должны быть ровными и гладкими.
4. При выпиливании применяется прямая сидячая поза.
5. Основная опасность при работе лобзиком – ранение рук в результате поломки пилки. Пилку следует перемещать сверху вниз равномерно, без перекосов, с небольшим нажимом на металл.

Лобзик – инструмент, предназначенный для выпиливания из фанеры различных контуров, в том числе криволинейных. Он оснащен лезвием с мелкими зубцами, способными сделать срез фанеры ровным без образования значительных заусениц.

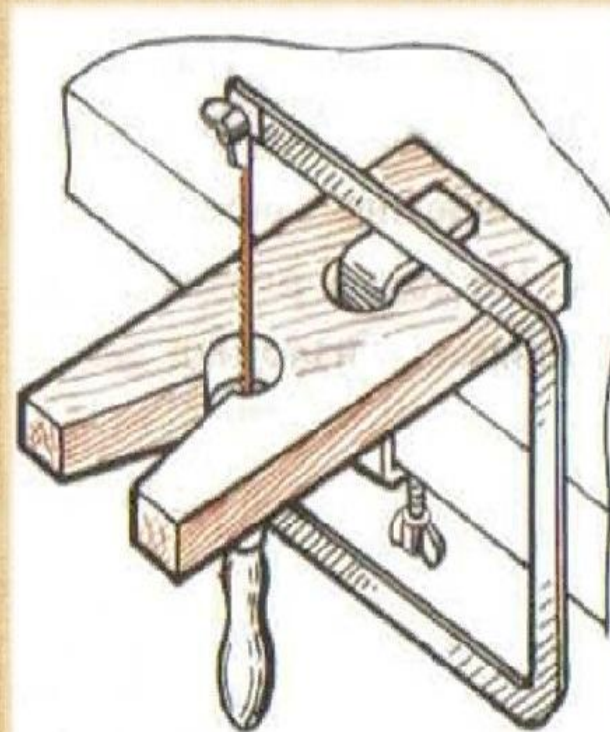

- – Работать лобзиком и шилом с надежно закрепленными и исправными ручками;
- – Надежно крепить выпилочный столик к верстаку;
- – Надежно закреплять пилку в рамке лобзика;
- – Не делать резких движений лобзиком при выпиливании, не наклоняться низко над заготовкой.

: Правила техники безопасности при работе с лобзиком.

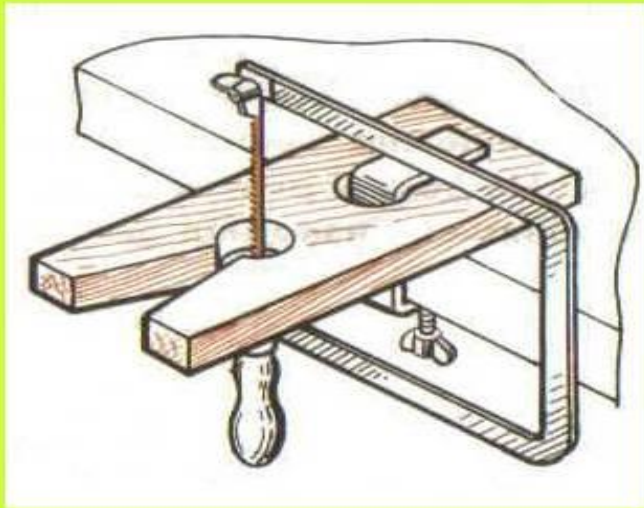

- Работать лобзиком и шилом с надежно закрепленными и исправными ручками;
- Надежно крепить выпиловочный столик к верстаку;
- Надежно закреплять пилку в рамке лобзика;
- Не делать резких движений лобзиком при выпиливании, не наклоняться низко над заготовкой.

<https://www.youtube.com/watch?v=eqgM2q05BMM>

<https://www.youtube.com/watch?v=jJ0NYOjQwb0>

Технология выпиливания лобзиком

При художественном выпиливании лобзиком особое внимание надо обратить на правильность посадки. Закрепив выпилочный столик на столе или на верстаке, поставив перед ним стул или табурет надо сесть так, чтобы правое плечо приходилось строго против выреза на выпилочном столе. Положив на выпилочный столик фанеру с размеченным рисунком придерживая ее левой рукой таким образом, чтобы большой палец с указательным образовывал прямой угол, в котором производится движение пилки при пилении.

Рука, которая держит ручку лобзика, должна только опускаться и подниматься, но не передвигаться вперед или назад. Надвигать на пилку лобзика следует заготовку (фанеру), причем делать это надо без всякого нажима. Сидеть надо прямо, не нагибаясь, не наклоняя корпуса в стороны. Если посадка неправильная, то рез пилки обязательно отклонится от вертикали. При выпиливании следят, чтобы пилочка двигалась равномерно и перпендикулярно к плоскости заготовки со скоростью приблизительно 60...80 двойных движений в минуту. Пилить

л
р
в

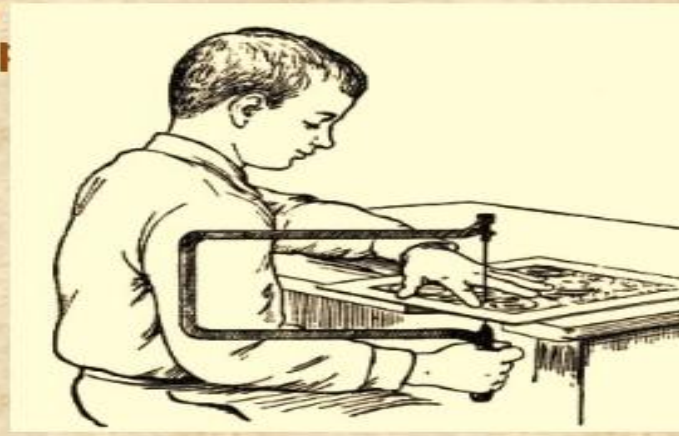

но. Пр
реме!

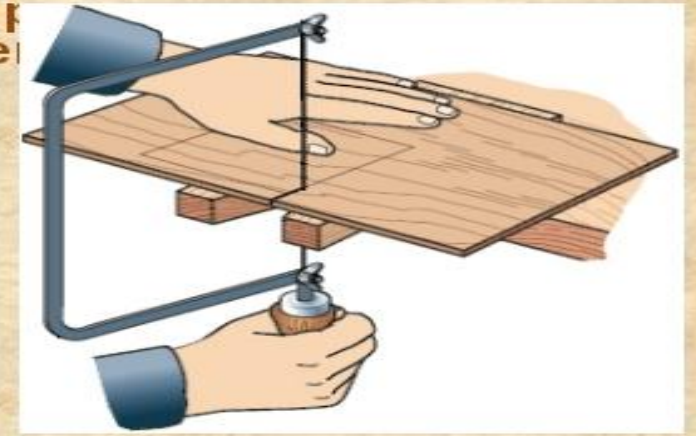

Изделия из фанеры

