

**Приёмы работы с
акварелью: А ля
Прима
*Этюд тыквы***

4 класс

Преподаватель: Ху Роза Фёдоровна

Фото постановки:



Задание:

1. Изучить презентацию и представленную в ней информацию о таком приёме акварельного письма, как Аля Прима.
2. Выполнить этюд тыквы, фото постановки на слайде 2.
3. Ход работы:
 - 14.10.** – построение тыквы, начало работы в цвете;
 - 21.10.** – завершение работы в цвете.

Приём акварельного письма

А ля Прима

Акварельная живопись - многогранная и красивая техника рисования.

Это письмо «в один присест», (буквальный перевод с итал. «a la prima»), должно быть завершено за один сеанс рисования. В этом ее главное отличие от многослойной живописи.



Рисуем НЕ
это!

Просто

Правила приёма А ля Прима:

- Нельзя допустить высыхания краски на бумаге! Это главное условие живописи «за один сеанс». Поэтому при работе с акварелью лист сильно увлажняют. Подтёки и растворение одного красочного пятна в другом создают невероятные цветовые сочетания, узоры и фактуры.
- Яркость мазков, минимум перекрытий! В технике А ля Прима акварель желательно не перекрывать другими слоями, *мы кладем один мазочек и поверх уже не накладываем другие!* Следует сразу писать активными, сочными мазками.
- Мазок – это след, оставляемый кистью с краской. Мазочки могут быть маленькими и большими, можно работать плоскостью кисти, можно кончиком.



Рисуем НЕ
это!

Просто
пример

Этюд – живописная работа, выполненная с натуры очень быстро и без прописки деталей

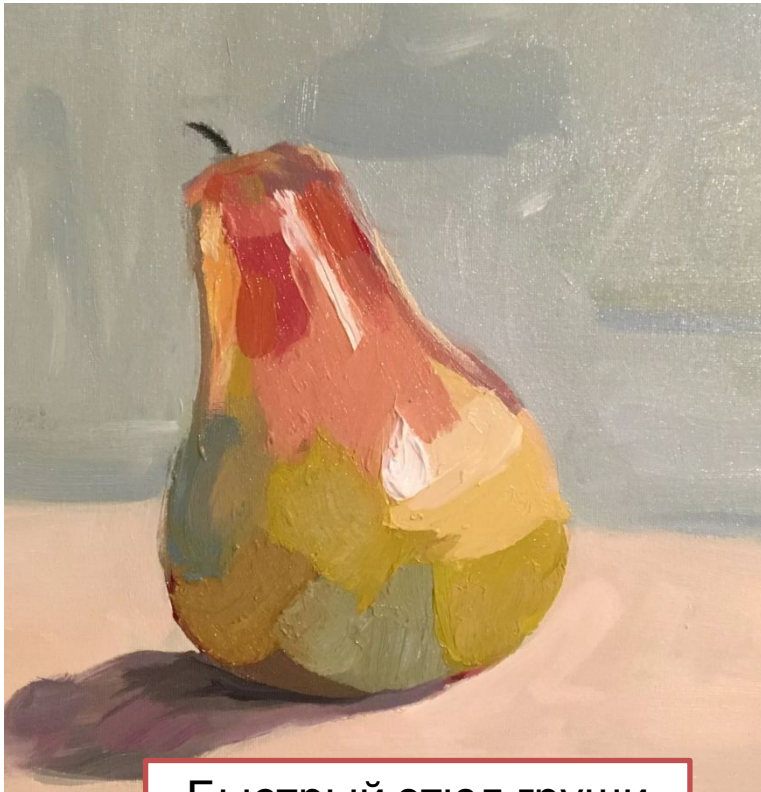

Быстрый этюд груши



Законченная долгая работа

Построение тыквы:

1. Композиционное размещение в листе бумаги:

- Карандаш следует держать за верхнюю не заточенную часть под небольшим углом к плоскости листа. Линии делаем без особого нажима, широко, обобщенно характеризуя формы.
- Находим центр листа.
- Намечаем высоту.
- Изображаемый предмет должен гармонично вписаться в лист бумаги, изображайте его не крупным и не мелким по отношению к листу бумаги.
- Больше воздуха (расстояние до конца листа) оставляем с освещенной стороны предмета. Так же больше воздуха снизу листа, сверху чуть больше.

Этим пересечением
линий отмечен
центр листа

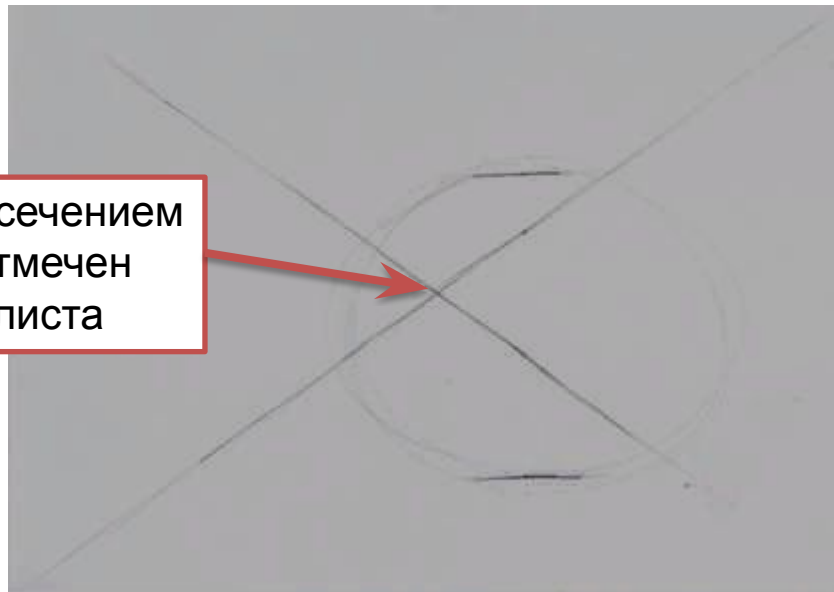

2. Построение предмета.

- Определив расположение тыквы в листе и наметив высоту, проводим осевую линию. Она должна быть прямой, вертикальной и обозначать центр тыквы.

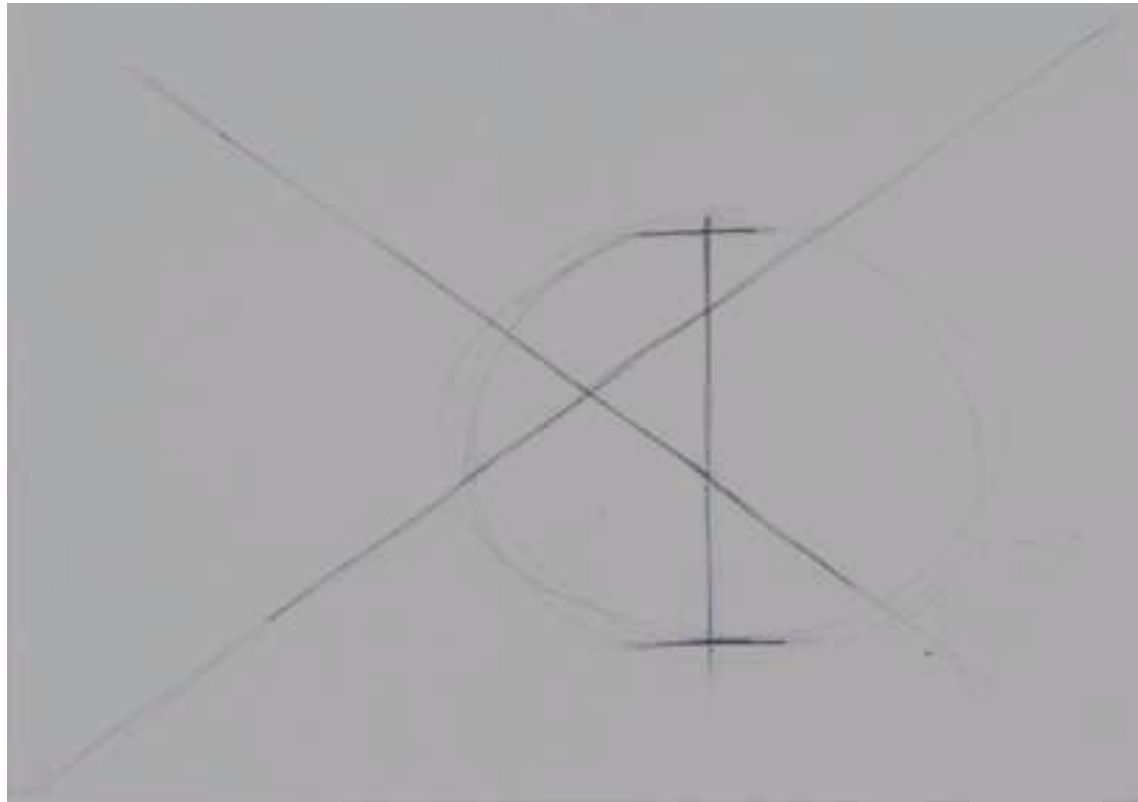

- Мы должны внимательно посмотреть на нашу натуру и определить, будет ли высота тыквы больше или меньше чем её ширина?
- Мы видим, что высота тыквы меньше, чем её ширина, поэтому на нашем листе так же отмечаем ширину тыквы больше.



- Далее мы уже можем найти форму тыквы, поэтому соответственно уже отмеченным высоте и ширине рисуем форму тыквы.

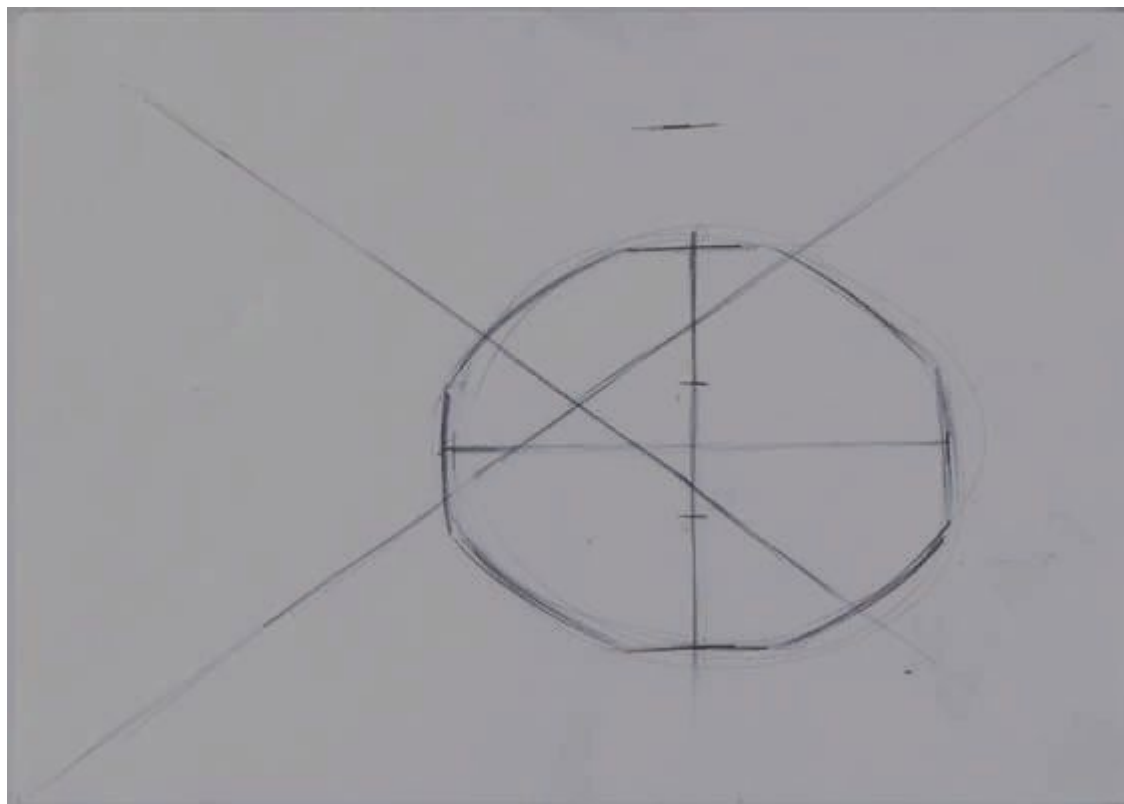

- Уточним округлую форму тыквы с помощью эллипсов(овалов). Проводим вспомогательные горизонтальные осевые линии, они должны быть параллельны горизонтальному краю листа бумаги.

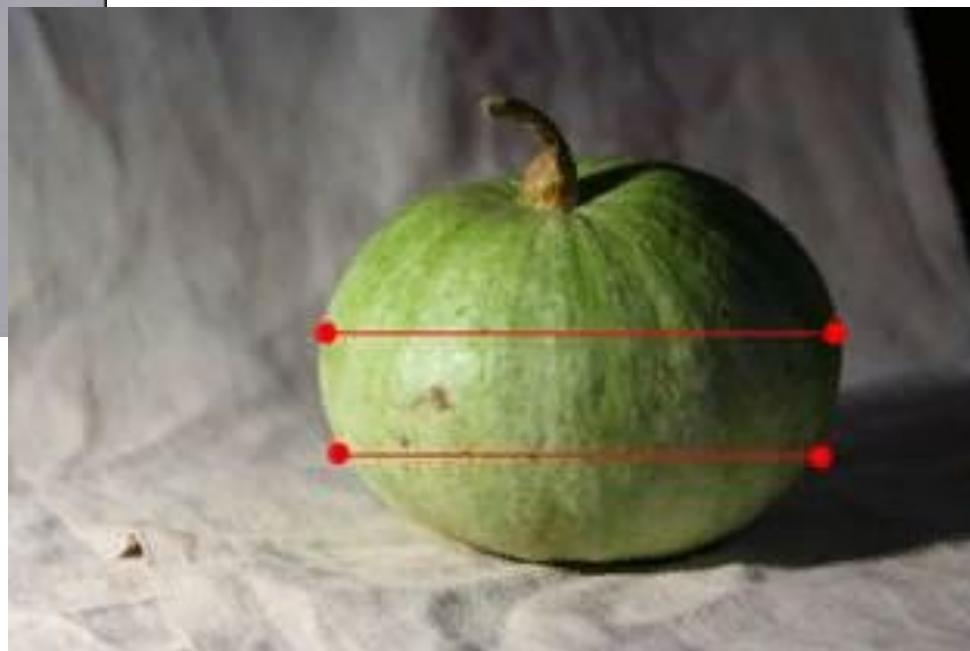
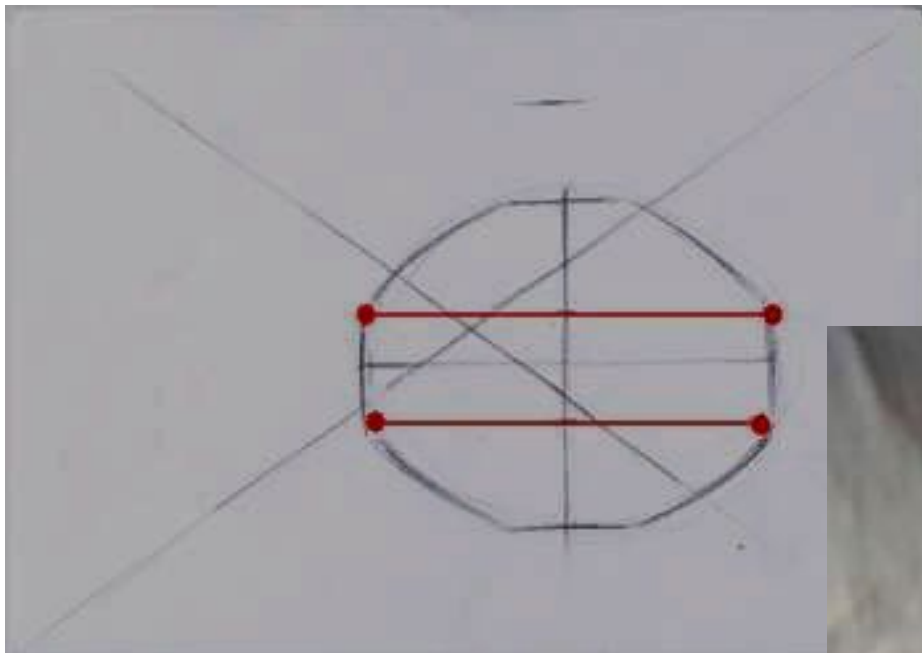

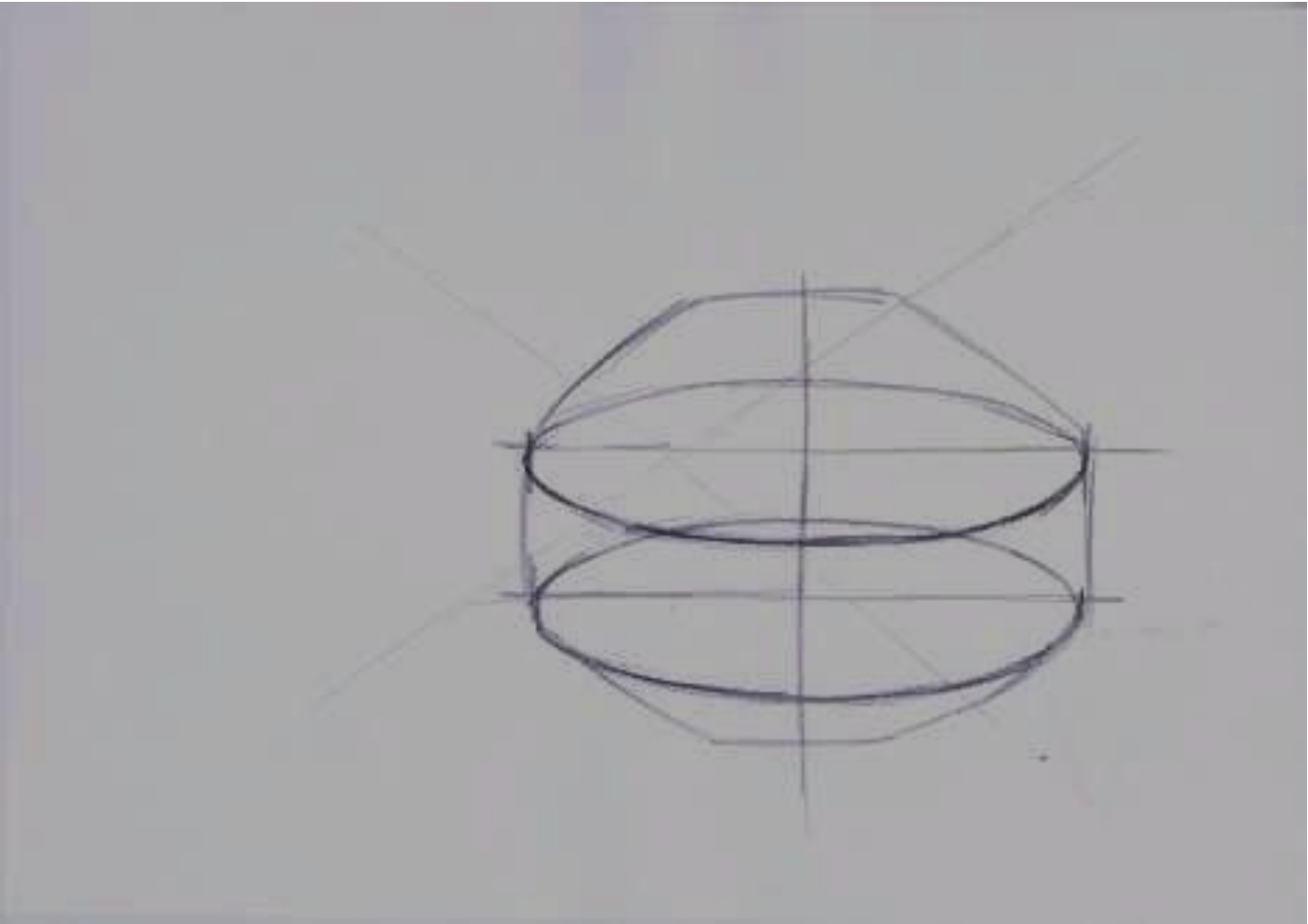

- Нарисуем срез шляпки у тыквы. Прежде найдем наклон, т.к. видно, что вспомогательная линия у нее под наклоном, в отличие от других вспомогательных осевых.

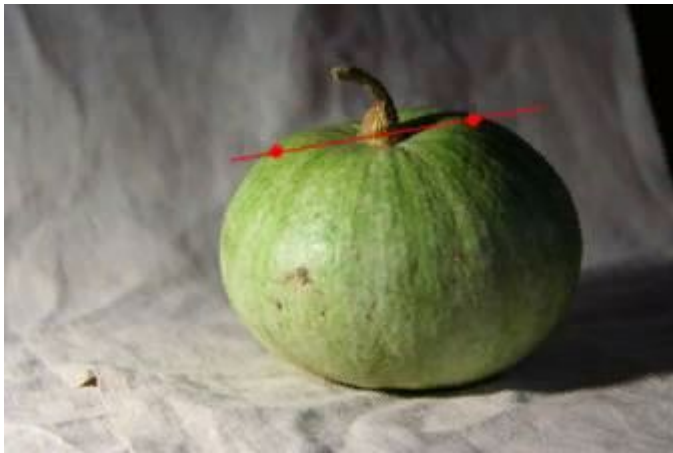

- Дальше уже можно нарисовать овал. Нарисуем овал в основании плодоножки. И добавим еще один овал для сложности конструкции.

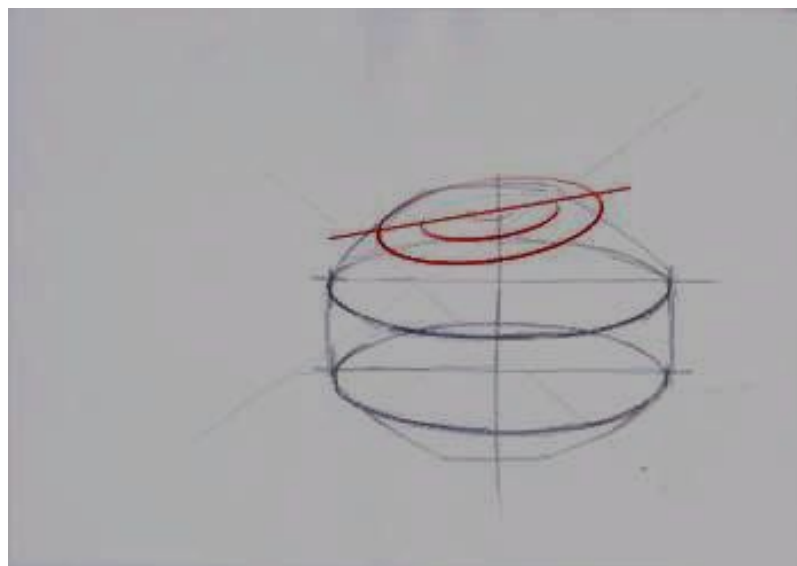
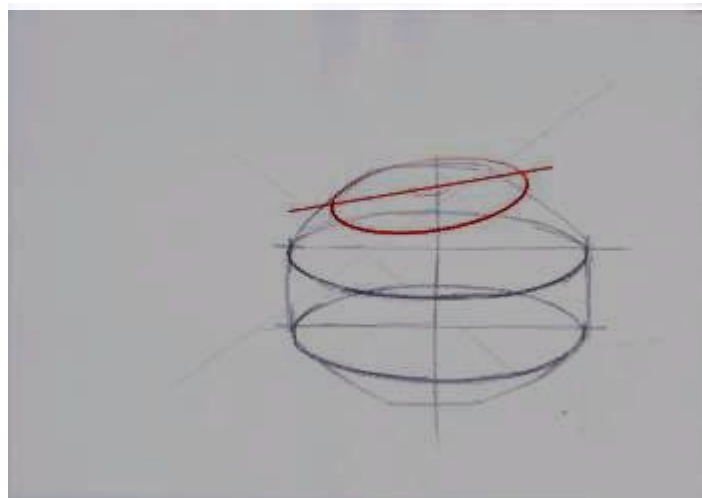
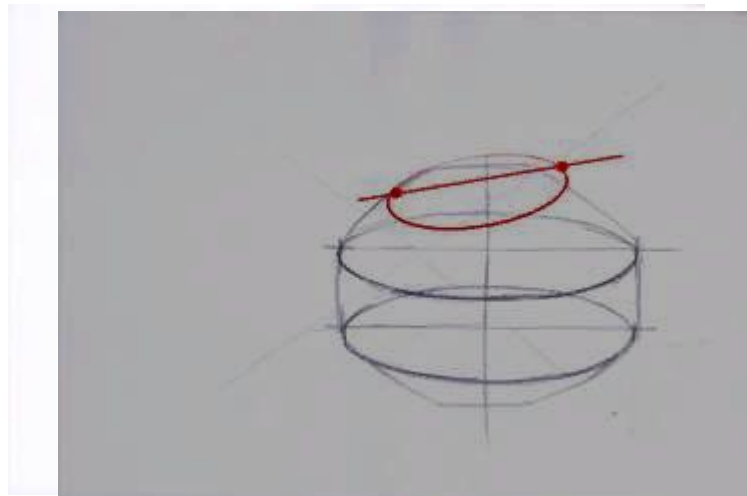
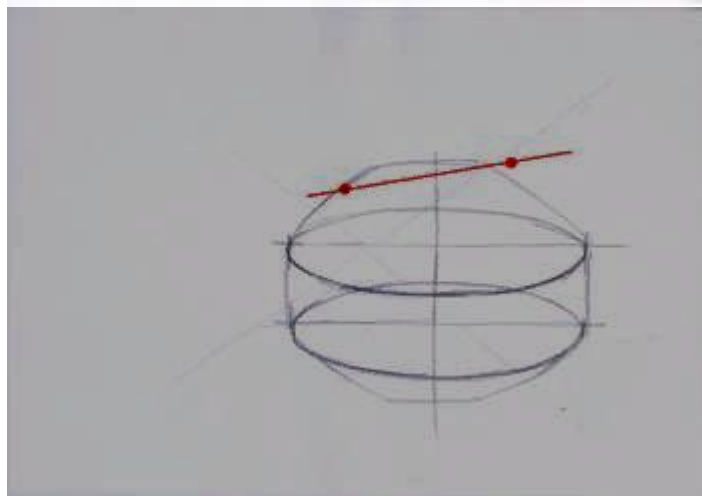

- Переходим к рисованию вертикальных граней тыквы. Выберем основные. Можно подкорректировать форму.

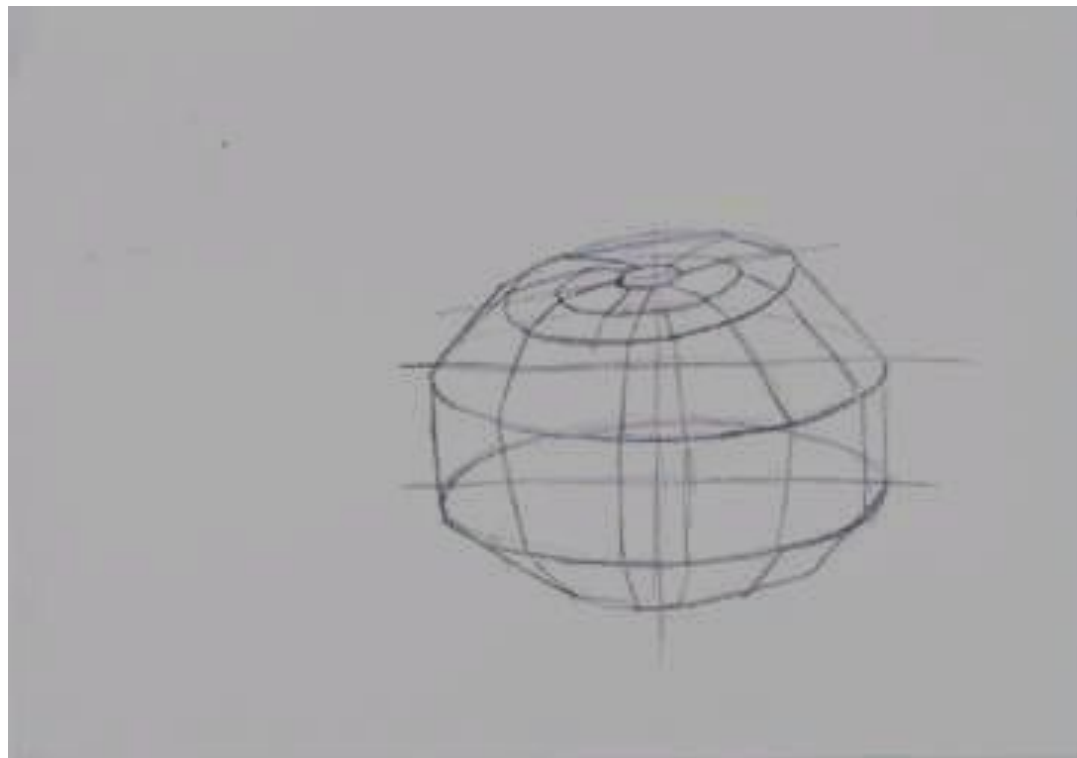
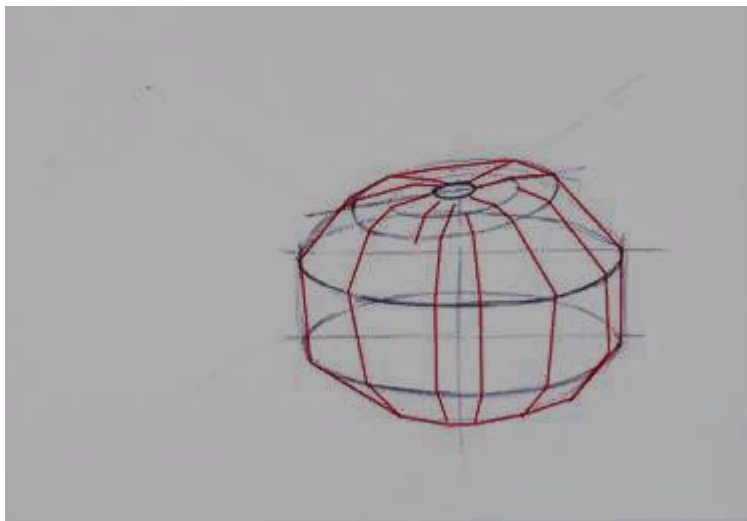

- Рисуем плодоножку

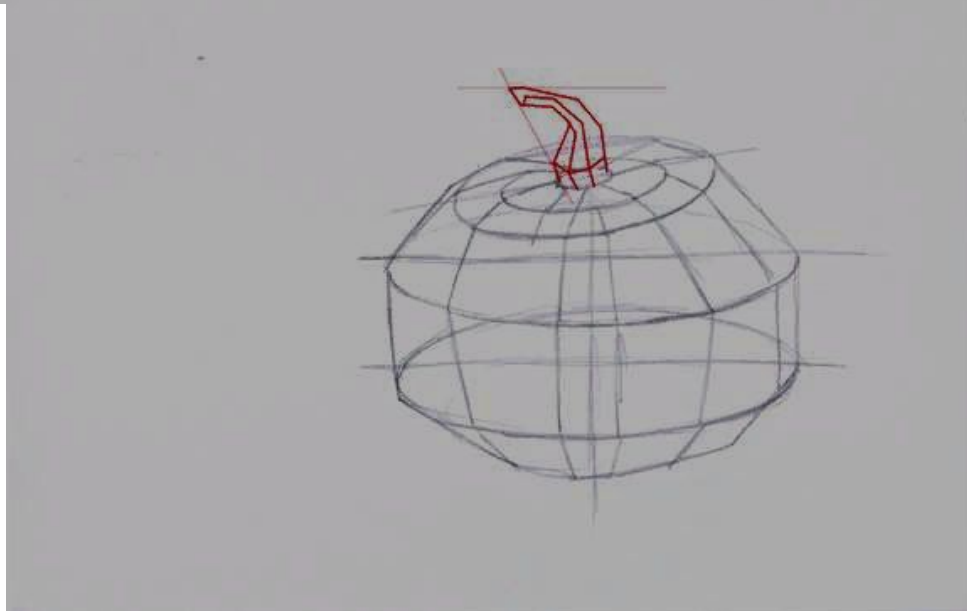
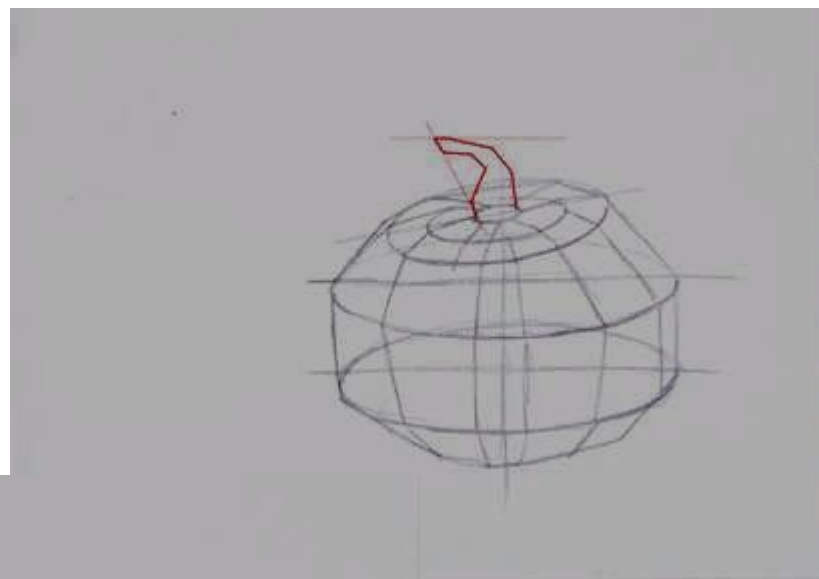
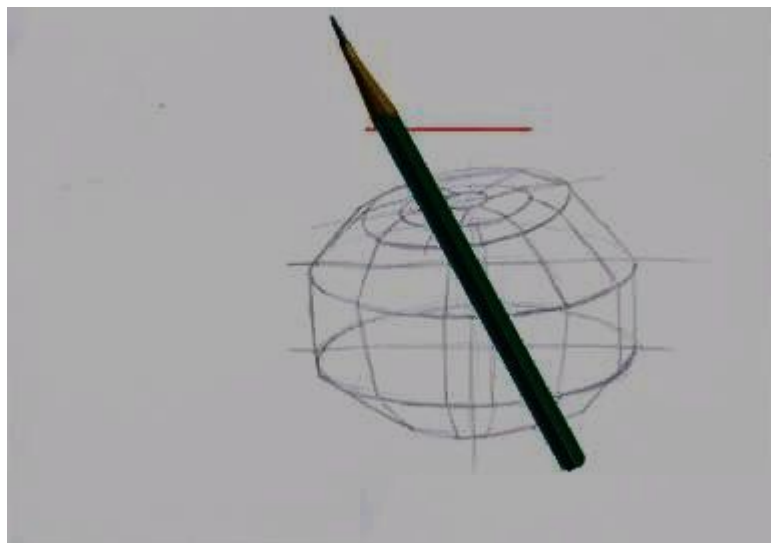

- Здесь мы уже округляем форму тыквы. Доводим все до одной линии.
- Дальние линии высветляем ластиком, а ближние к нам ребра и линии делаем ярче и четче.
- Намечаем подающую тень.

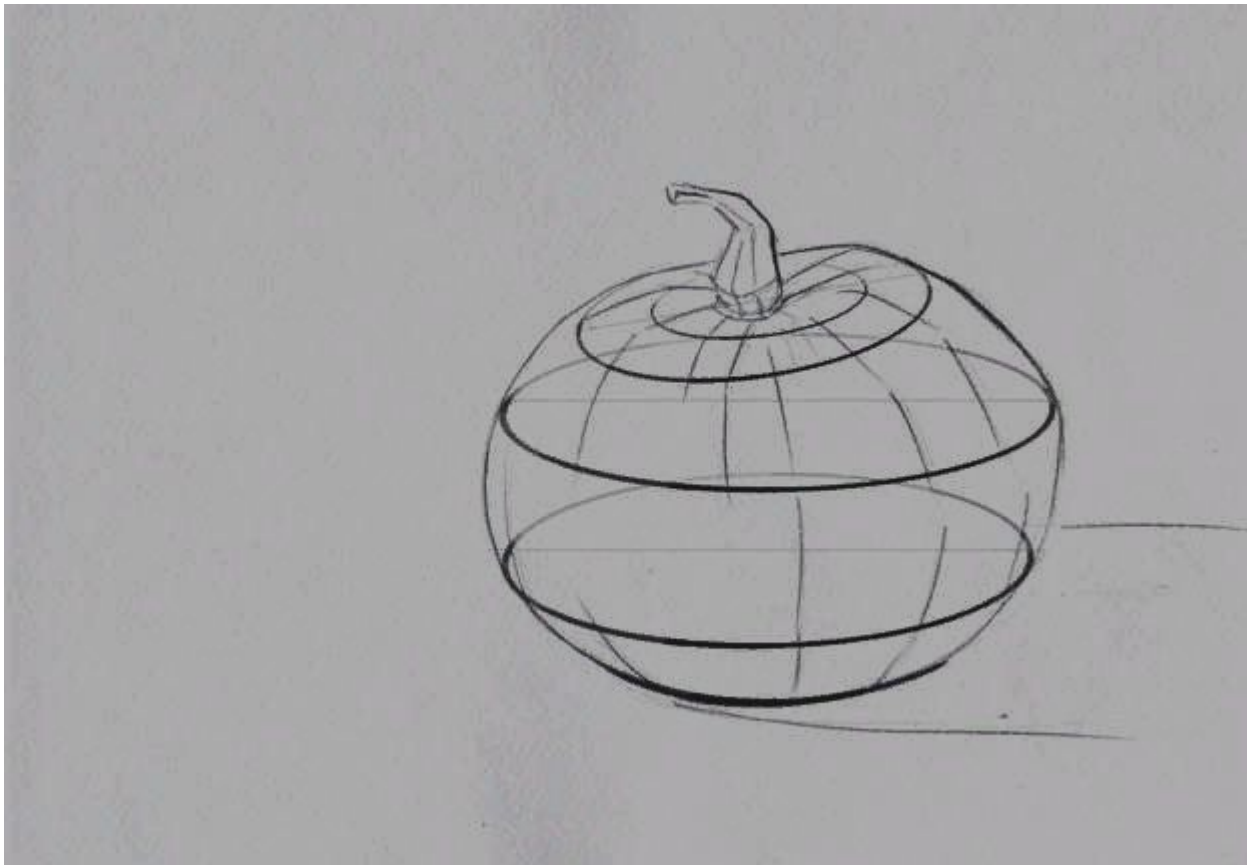

3. Начало работы в цвете.

- На палитре намешиваем необходимые оттенки зеленого: на свету (а свет падает слева) тона будут тёплыми (к темно-зеленому примешиваем охру или тёплый желтый), в тени – холодные тона (к темно-зеленому примешиваем синий и коричневый).
- Мазочки кисти делаем небольшие, работаем цветовыми пятнами.



- Мазки кладем по форме – вертикальные и округлые, повторяющие объём тыковки.
- Добавляем темно-и светло-коричневые цвета фона.



Фотографии выполненного задания (**построение и начало работы в цвете**)
скидывать в день занятия 14.10 на WhatsApp по номеру **89827359078**.
Не стесняйтесь задавать вопросы при возникновении трудностей