

**Предметный мир Европы в Новое время.
Ремесла и декоративно-прикладное
искусство России X-XVIII вв.**

Предметный мир Европы в Новое время

Краткая характеристика

- 1) Расширяется география европейской торговли, увеличивается спрос на продукцию и рост производства.
 - 2) Расслоение ремесленников – из числа наиболее зажиточных мастеров выросли капиталисты, разорившиеся ремесленники превращались в наемных рабочих.
 - 3) Совершенствование механизмов, технологий.
 - 4) Превращение цехового производства в мануфактурное – процесс изготовления изделия разбивали на отдельные стадии, работники выполняли отдельные операции, а руководство всем производством поручали одному или нескольким мастерам, во главе предприятия стояли капиталисты.
 - 5) Проектирование впервые становится отдельной специальной деятельностью, но оно далеко от производства, эскизы выполнялись художником, который ориентировался на вкусы заказчиков, а не на технические возможности производств.
-

Предметный мир Европы в новое время

Стиль Барокко (рубеж XVI-XVII вв.)

Характерные черты предметов мебели:

1. Пышность и помпезность форм, преобладание изломанных, искривленных линий для формирования изогнутых поверхностей использовалась техника склеивания кусочков фанеры.
 2. Применяется инкрустация кусочками дерева различных пород, украшение накладками из позолоченной бронзы, кости, панциря черепахи, перламутра, фарфора.
 3. Для обивки используется бархат и гобеленовая ткань с крупным рисунком, основные материалы – орех и дуб.
 4. В украшениях часто используется военная символика – изображения военных трофеев, лавровых венков, мечей и т. п.
 5. К характерным предметам относятся шкафы, мягкие кресла и стулья, бюро-кабинеты, диваны-канапе, шезлонг, письменные столы, комоды, бюро с выдвижными ящиками, консоли – столы на двух ножках с зеркалом над ними.
-

Предметный мир Европы в новое время

Стиль Барокко (рубеж XVI-XVII вв.)

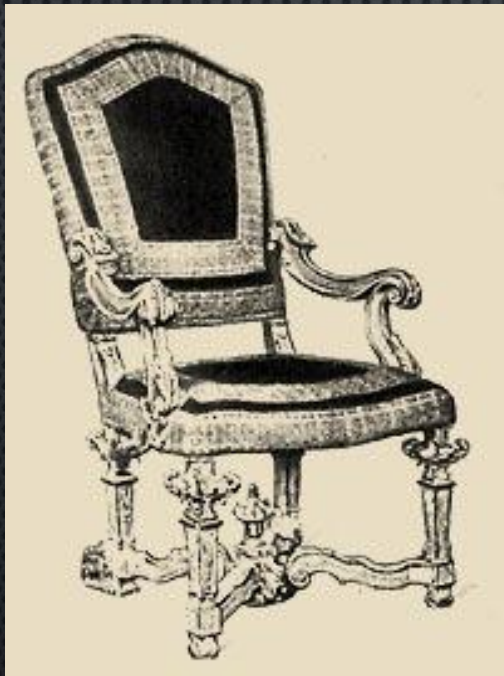

Предметный мир Европы в новое время

Стиль Барокко (рубеж XVI-XVII вв.)



Предметный мир Европы в новое время

Стиль Барокко (рубеж XVI-XVII вв.)



Предметный мир Европы в новое время

Стиль Рококо (XVIII в.)

Характерные черты предметов мебели:

1. Утонченные, хрупкие формы, абсолютное отсутствие прямых линий, антитектоничность и искажение пропорций.
 2. Популярность восточных, китайских, мотивов.
 3. Основным материалом - древесина местных пород – липа и орех, для обивки использовались шелковые ткани.
 4. Обильное украшение резьбой и бронзовыми накладками в виде различных растений, раковин, накладки с китайскими пейзажами.
 5. Основные предметы мебели: комоды, декоративные, богато инкрустированные столы, шкафы-секретеры, стулья с решетчатой спинкой, диваны-канапе, бюро, комбинированная мебель (например, комоды с откидной доской для письма в соединении с книжным шкафом, кресла со столиками для письма).
-

Предметный мир Европы в новое время

Стиль Рококо (XVIII в.)



Предметный мир Европы в новое время

Стиль Рококо (XVIII в.)

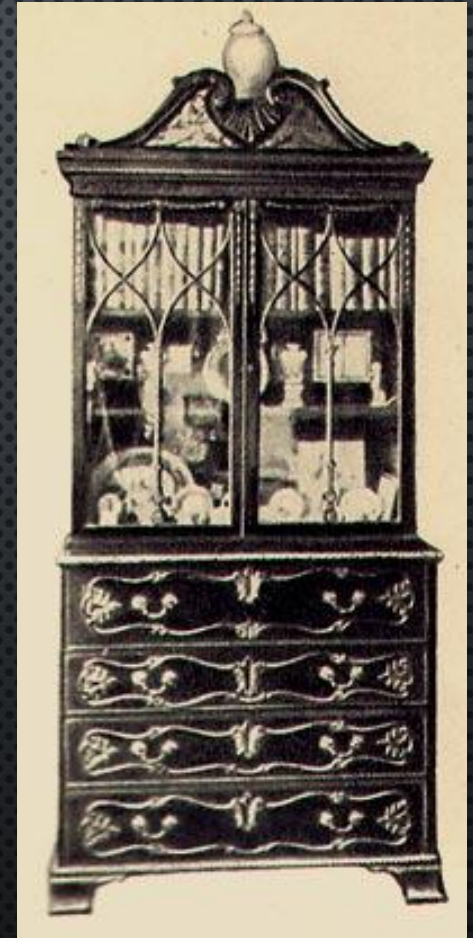

Предметный мир Европы в новое время

Стиль Рококо (XVIII в.)

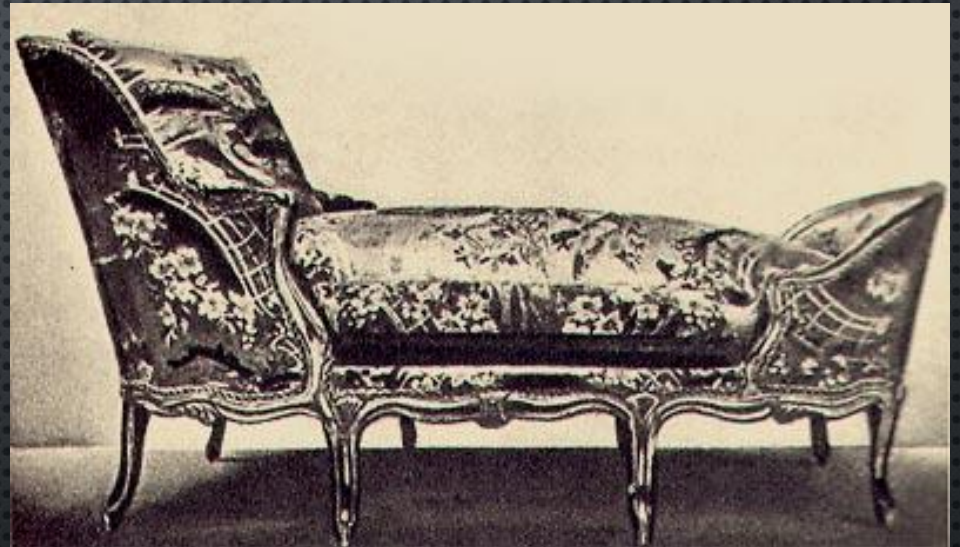
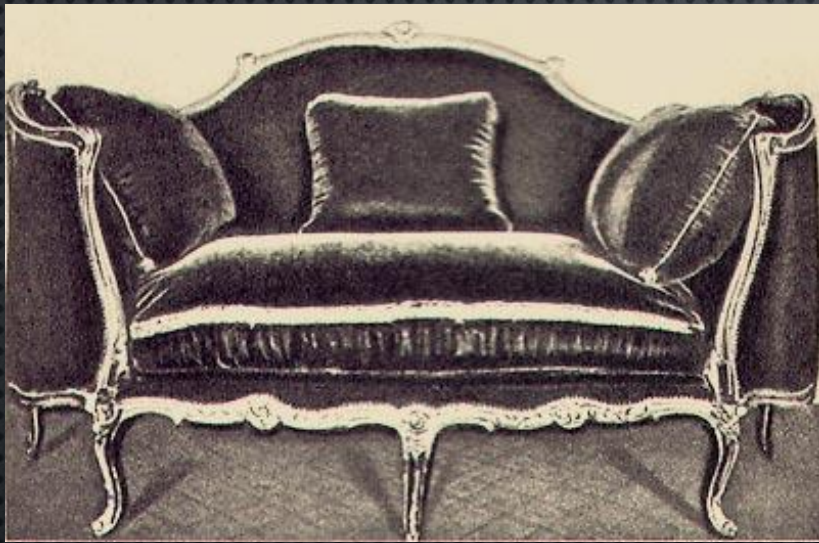

Предметный мир Европы в новое время

Стиль Рококо (XVIII в.)



Предметный мир Европы в новое время

Стиль Классицизм (последняя четверть XVIII в.)

Характерные черты предметов мебели:

1. Возвращение к спокойным, упорядоченным формам античности.
 2. Простые, четкие пропорции с ярко выраженной конструкцией, не перегруженной деталями.
 3. В качестве украшений продолжают использовать мозаику из разных пород дерева, бронзовые накладки, фарфоровые вставки и т.д.
 4. Для обивки использовали гобелены или вышитые ткани.
 5. Характерные предметы мебели: секретеры, комоды, письменные столы, дамские бюро, горки.
-

Предметный мир Европы в новое время

Стиль Классицизм (последняя четверть XVIII в.)

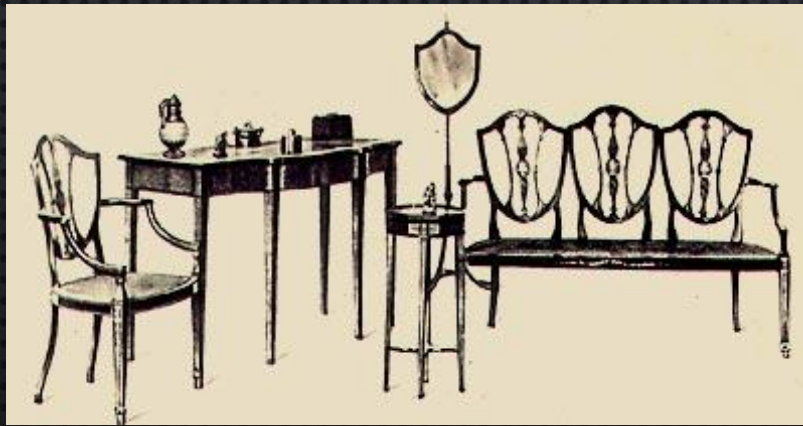
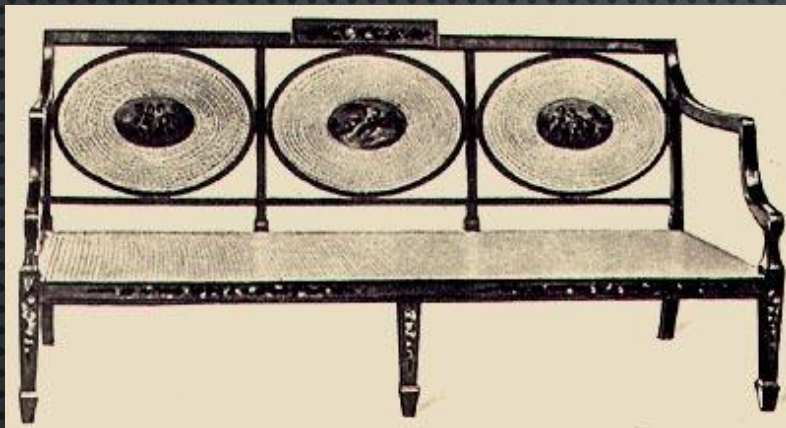

Предметный мир Европы в новое время

Стиль Классицизм (последняя четверть XVIII в.)

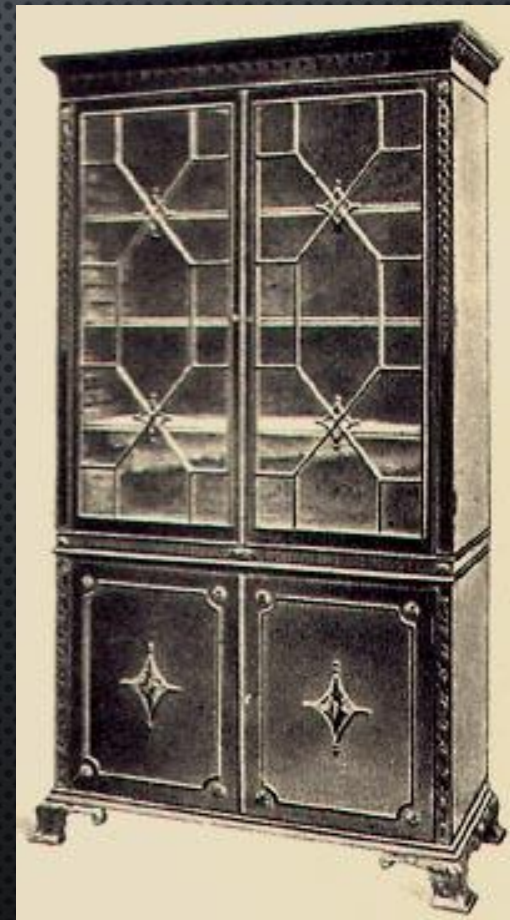
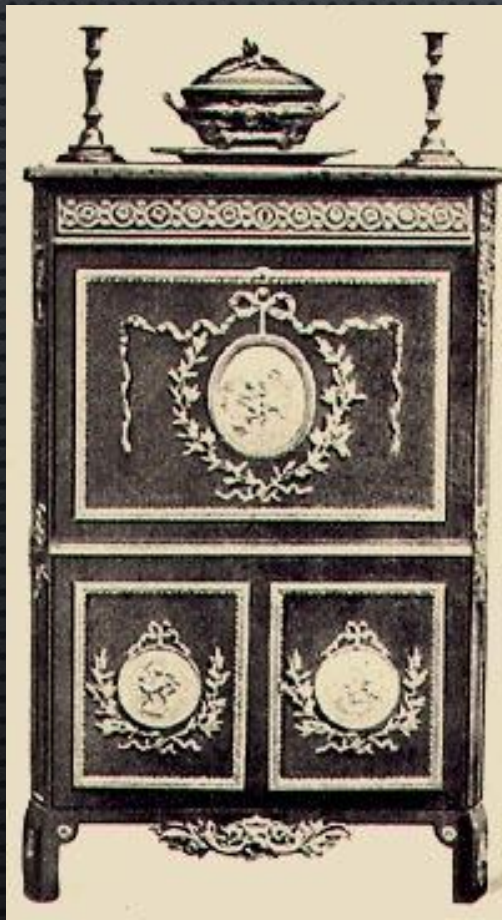

Предметный мир Европы в новое время

Стиль Классицизм (последняя четверть XVIII в.)



Предметный мир Европы в новое время

Стиль Классицизм (последняя четверть XVIII в.)

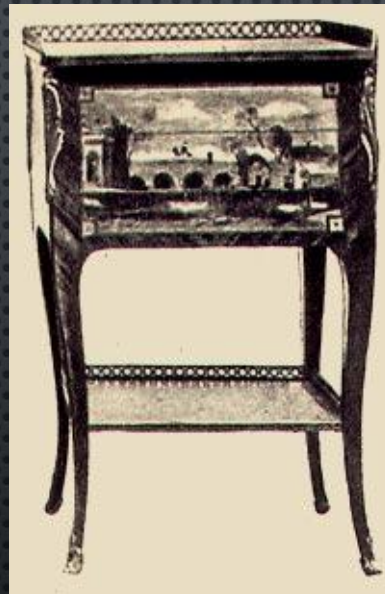

Предметный мир Европы в новое время

Стиль Классицизм (последняя четверть XVIII в.)



Предметный мир Европы в новое время

Стиль Ампир (последние годы XVIII в.)

Характерные черты предметов мебели:

1. Строгие формы, отделка античными деталями: древнеримскими щитами, шлемами, копьями, грифонами, лавровыми венками и т.п.
 2. Основной материал для производства мебели – красное дерево с бронзовыми украшениями, обивка – шелк.
 3. Мебель стиля ампир была парадной и предназначалась для обстановки дворцов.
-

Предметный мир Европы в новое время

Стиль Ампир (последние годы XVIII в.)



Предметный мир Европы в новое время Стиль Ампир (последние годы XVIII в.)

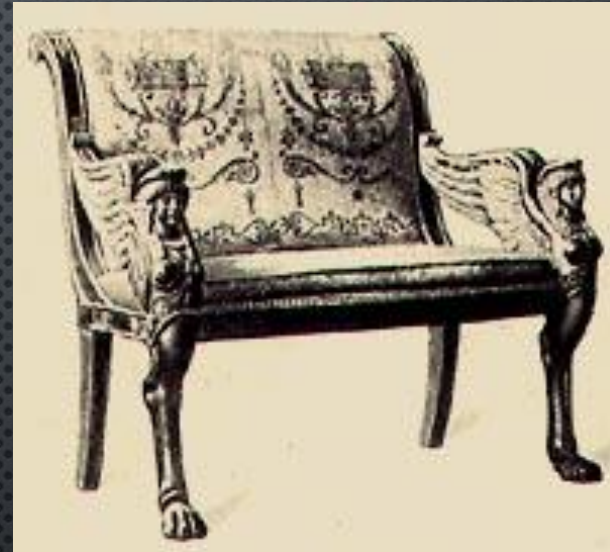

Предметный мир Европы в новое время

Стиль Ампир (последние годы XVIII в.)

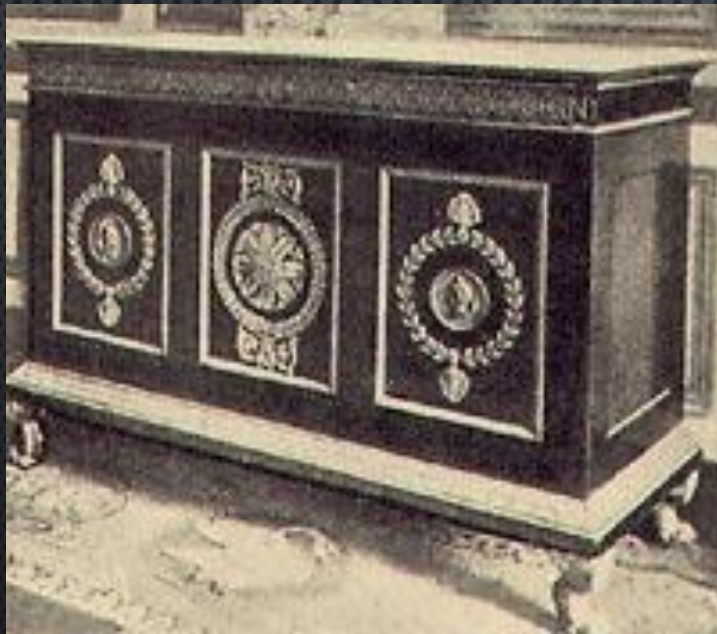

Предметный мир России X-XVIII вв.

Краткая характеристика:

1. В древней Руси с I в. были известны различные ремесла: металлообработка, деревообработка, ткачество, гончарное дело и др.; использовались разнообразные приемы декорирования, множество инструментов и приспособлений.
 2. Изначально, основная масса изделий создавалась для собственных нужд в рамках частных хозяйств. Лишь к XI в. появляются профессиональные ремесленники разных специальностей.
 3. Основными потребителями изделий художественных ремесел вплоть до XVII были княжеско-боярские дворы и помещичьи усадьбы, а также монастыри и церкви, которые нуждались в предметах роскоши, при них открывались школы различных ремесел.
-

Предметный мир России X-XVIII вв.

Характерные черты мебели:

- 1) В предметах мебели часто использовались точеные элементы.
 - 2) Изделия расписывали, декорировали резьбой, мозаикой из дерева, металлическими накладками, позолотой, лакированием. В орнаментах преобладали животные, растительные и геометрические мотивы.
 - 3) Характерной чертой изделий была масштабная закономерность декора: чем меньше было изделие, тем сложнее и насыщеннее была его декоративная проработка.
-

Предметный мир России X-XVIII вв.

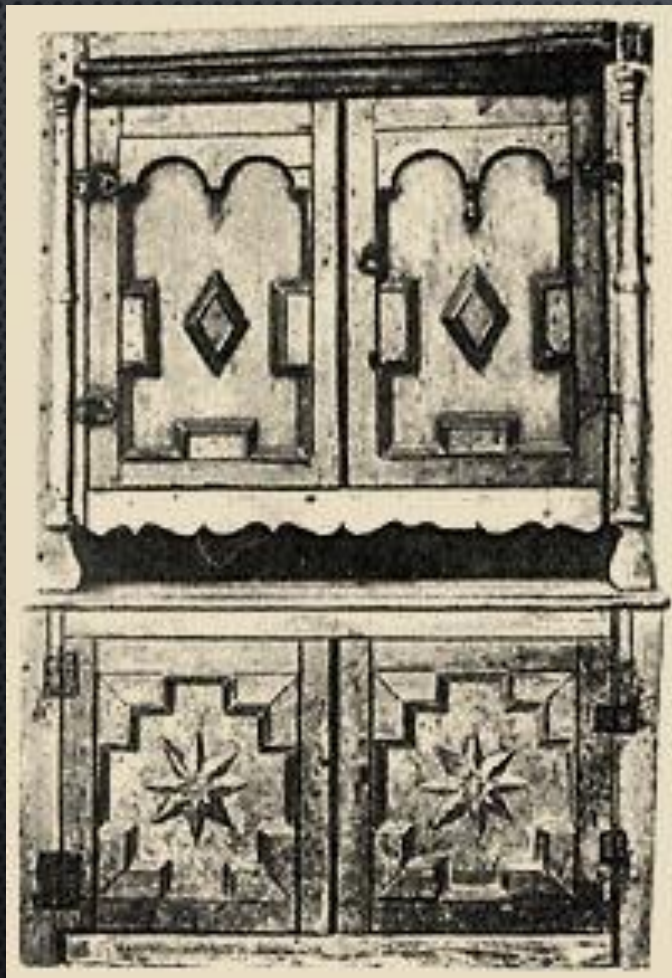

Предметный мир России X-XVIII вв.

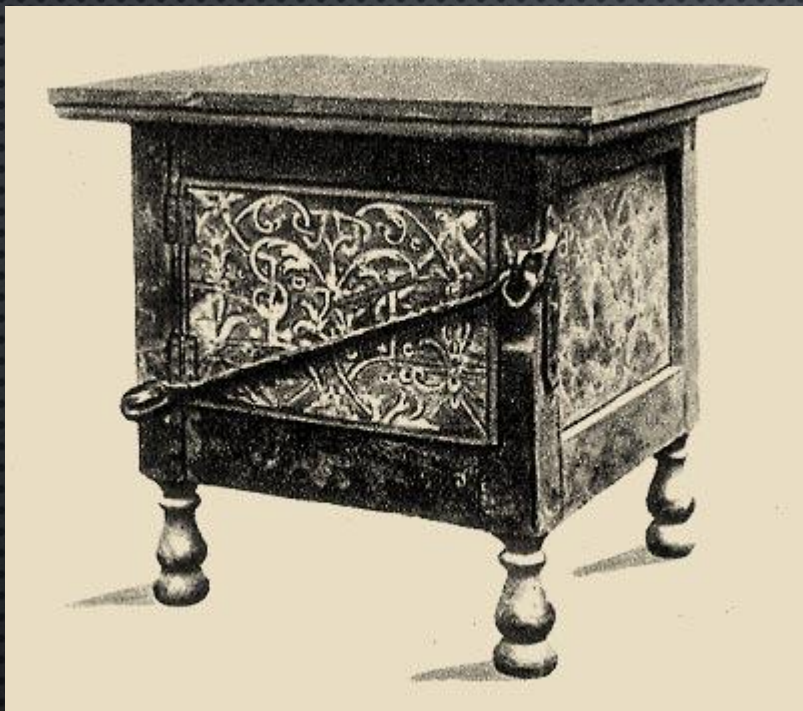

Предметный мир России X-XVIII вв.

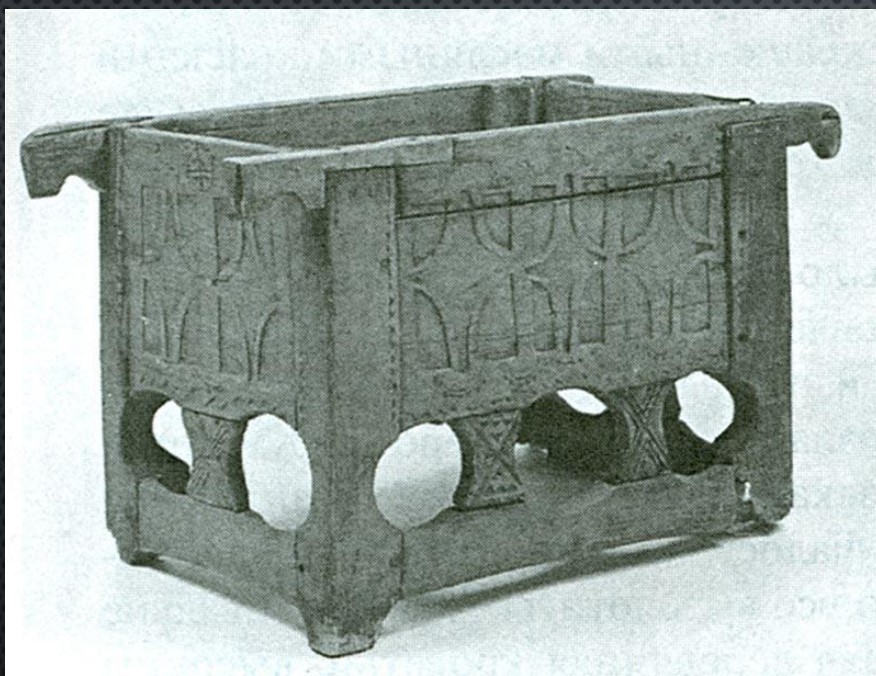

Предметный мир России X-XVIII вв.

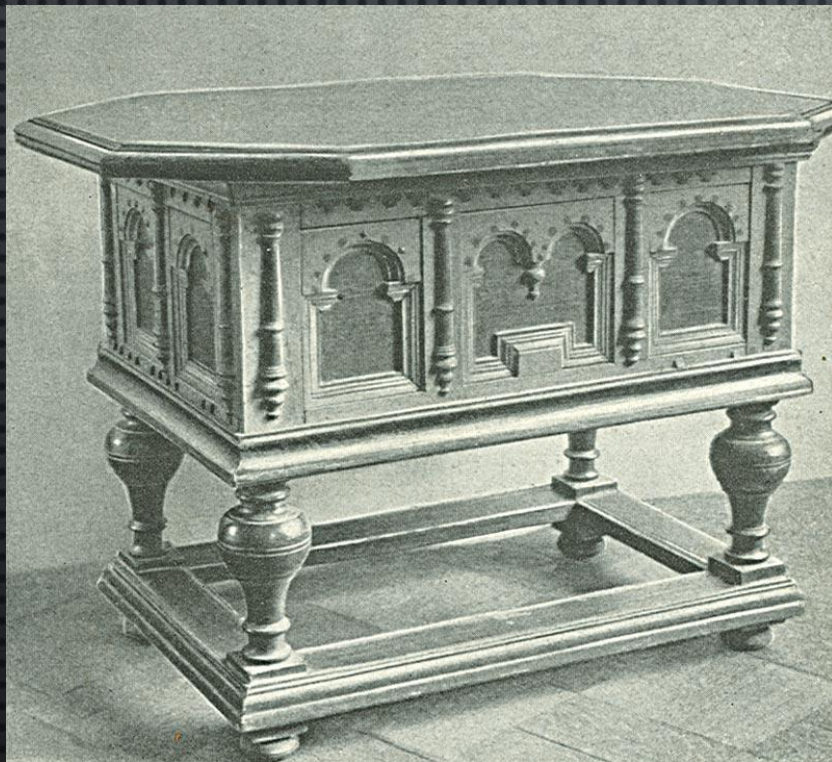

Предметный мир России X-XVIII вв.

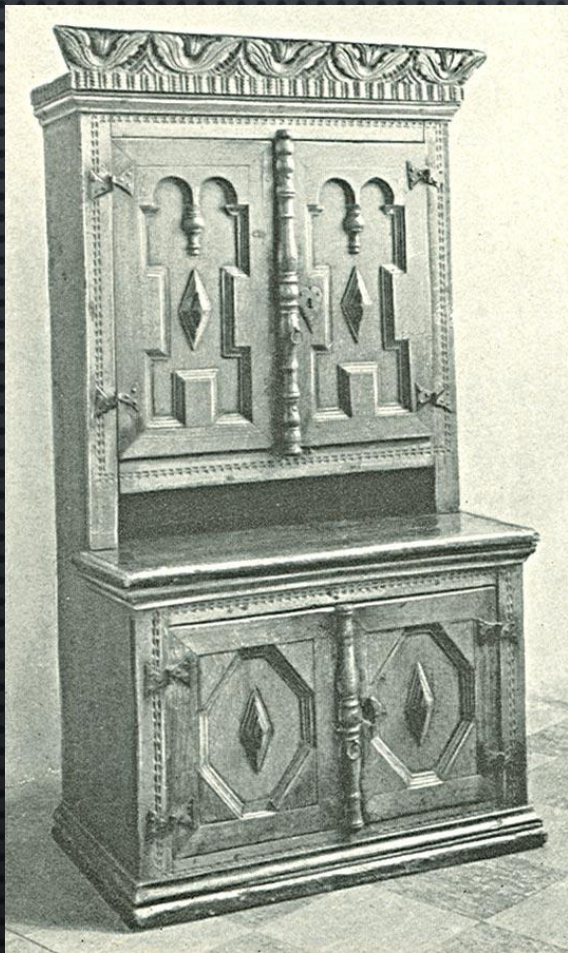

Предметный мир России X-XVIII вв.



Предметный мир России X-XVIII вв.



Предметный мир России X-XVIII вв.

В XVII в. в связи с преобразовательной деятельностью Петра I на смену ремесленно-цеховой организации труда приходят мануфактуры, создаются новые образовательные учреждения, обучающие различным ремеслам. Многие юноши направляются на обучение за границу.

Происходит подъем производства бытовых изделий, начинают использоваться приемы европейских стилей: готики, Возрождения, барокко, классицизма.

В результате начинаний Петра I из придворного быта исчезают изделия традиционно русских форм, однако, они сохраняются в жилищах сельского и городского населения, а также в церковном обиходе.

Развиваются технологии, появляется множество станков.

Предметный мир России X-XVIII вв.

В XVII – XVIII вв. токарное дело становится занятием господ.

В распоряжении Петра I в стенах Преображенского дворца была прекрасно оборудованная токарня, в мастерской находилось свыше пятидесяти станков, большая часть которых была сконструирована механиком Андреем Константиновичем Нартовым.

А.К. Нартов изобрел новые по своему устройству токарные станки, приспособленные и для художественной обработки древесины. Он спроектировал первый в мире суппорт, сконструировал овалный копировальный и граверный станки, которые ознаменовали настоящий переворот в машиностроении не только в России, но и во всей Европе.



А.К. Нартов (1693-1756)

Предметный мир России X-XVIII вв.

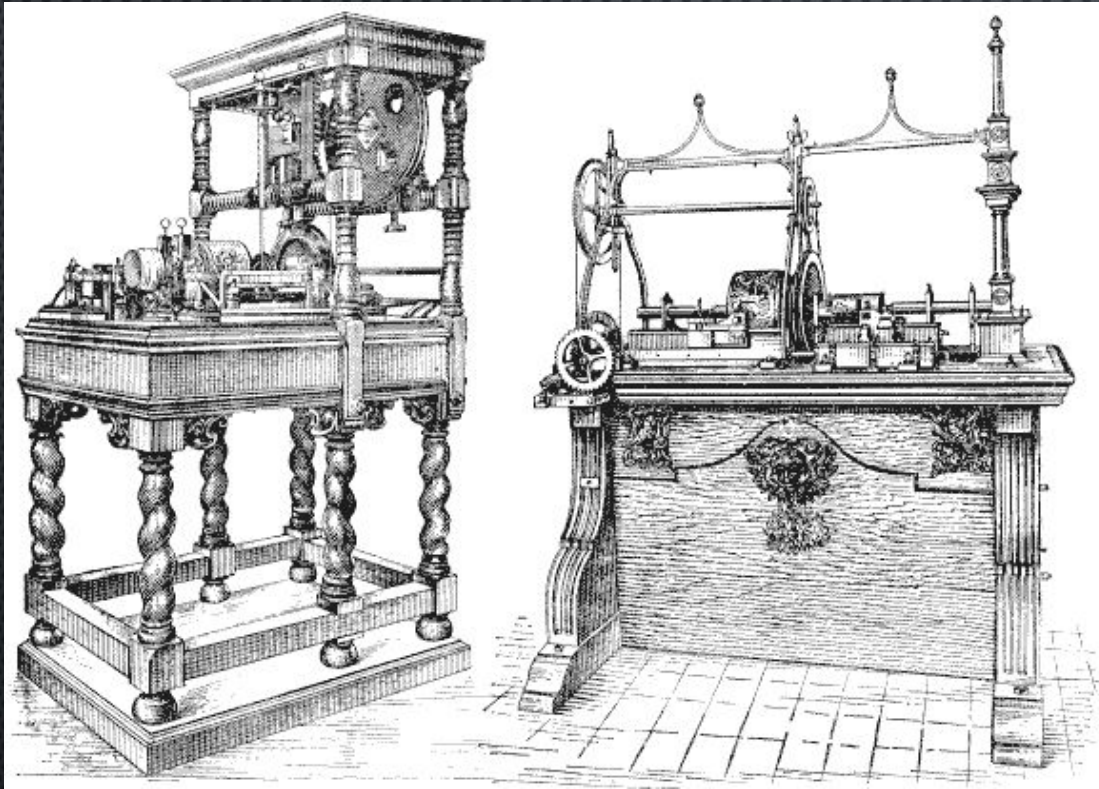

Токарно-копировальные станки А.К. Нартова

**Промышленный переворот XIX в.
Первые промышленные выставки.
Первые теоретики дизайна**

Промышленный переворот XIX в.

В конце XVIII в. в связи с широким распространением техники в рамках многих мануфактур производство становится механизированным, это привело к выделению проектирования как особой области творческой деятельности и отделению его от ремесленного производства.

В роли проектировщиков выступали в основном архитекторы и профессиональные художники, которые являлись зачастую одновременно и инженерами.

Промышленный переворот XIX в.

В 20-х гг. XIX в. машинное производство одержало в Великобритании победу над мануфактурным и ремесленным производством. Вслед за Великобританией на путь развития крупной промышленности вступили США, Италия, Франция, Германия. Промышленный переворот завершился здесь во второй половине XIX в.

Промышленная техника обрекла ремесленное производство на постепенное умирание.

Промышленный переворот XIX в.

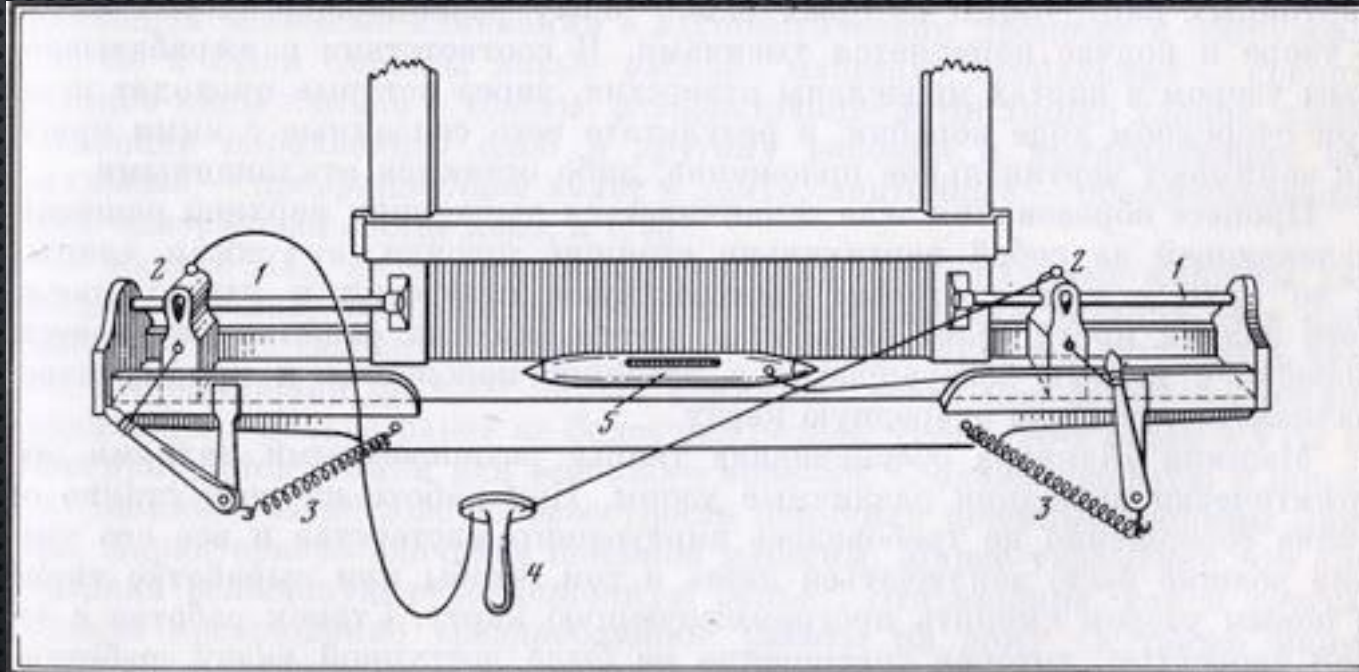

Устройство «Самолетного челнока»
(Дж. Кей, Великобритания, 1733 г.)

Промышленный переворот XIX в.

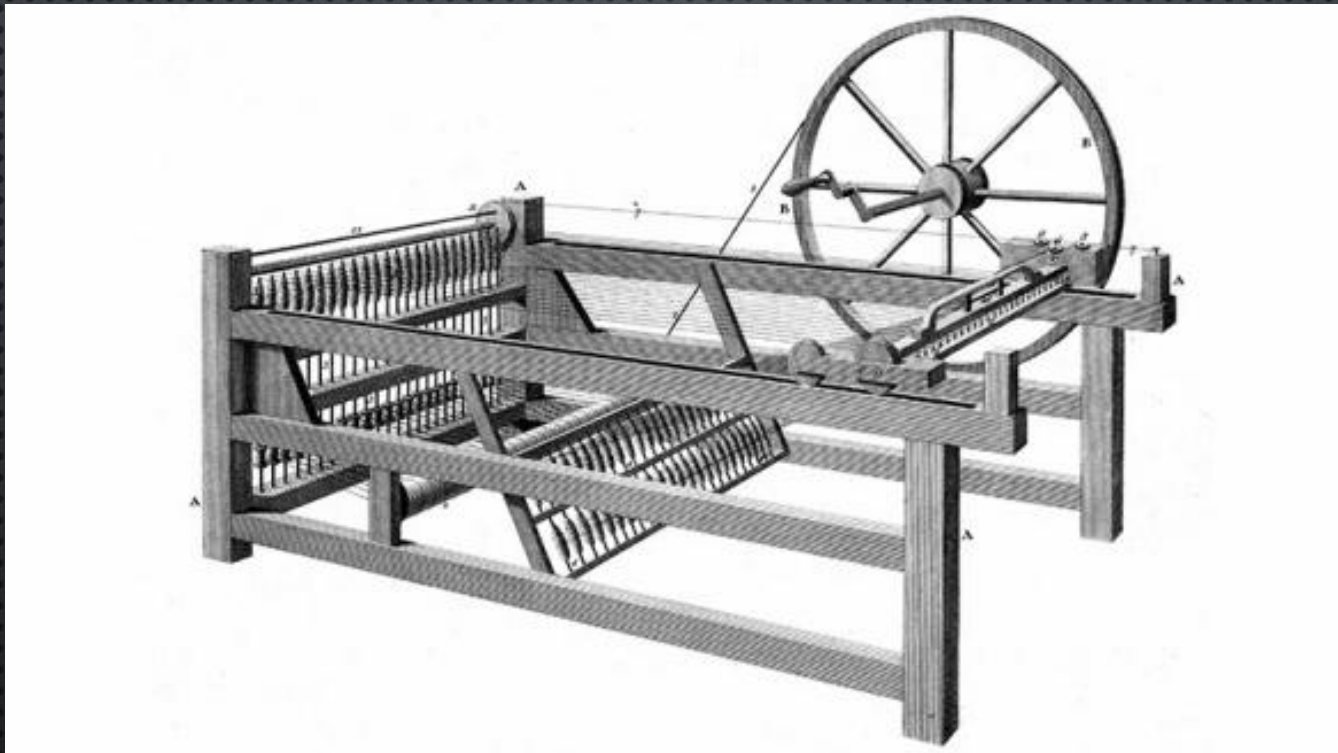

Прядильная машина «Дженни»
(Дж. Харгривс, Великобритания, 1764 г.)

Промышленный переворот XIX в.

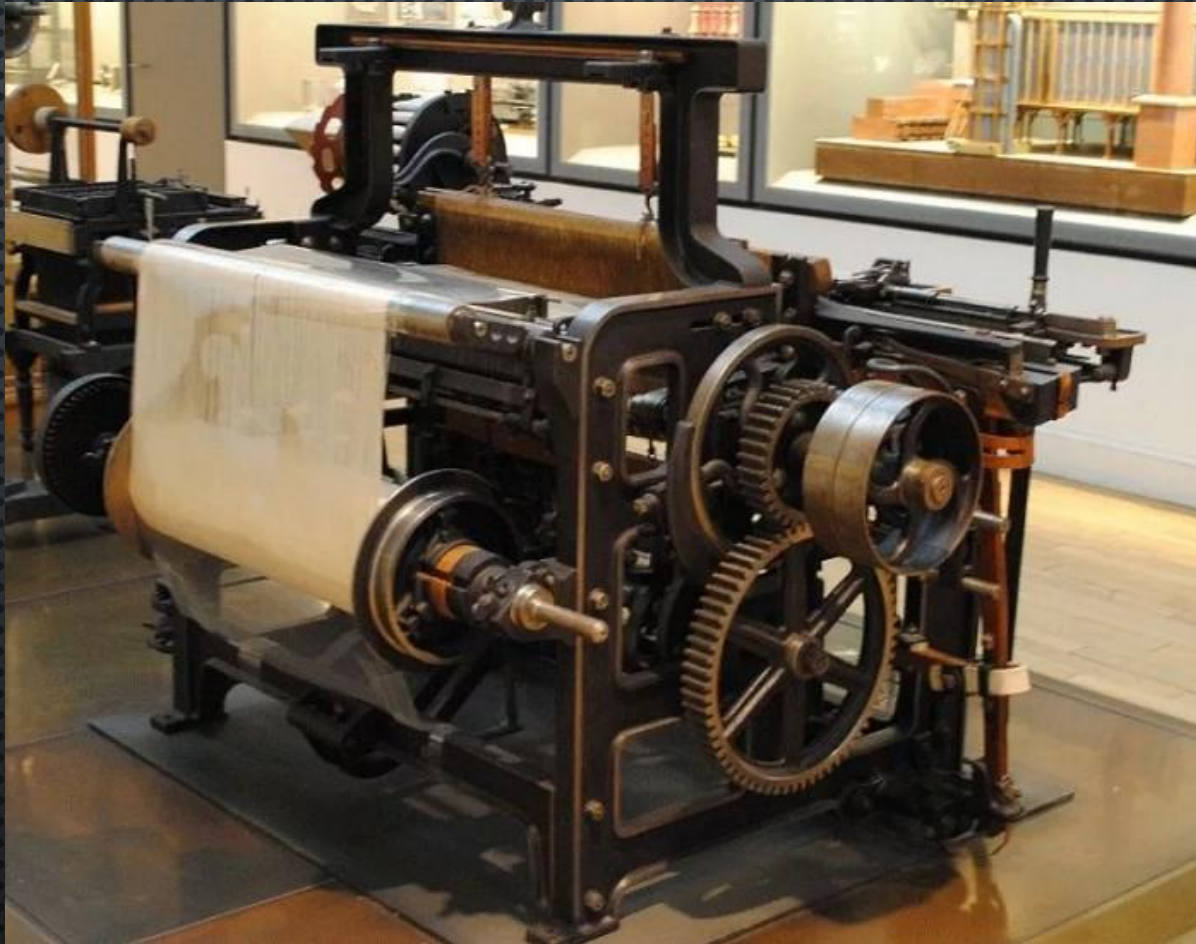

Механический ткацкий станок Картрайта (1786 г.)

Промышленный переворот XIX в.

Первые промышленные выставки

Выставки промышленных изделий стали проводиться в Англии, начиная с 1756 г. Первая Всемирная выставка открылась почти через 100 лет – в 1851 в Лондоне, в связи с возникшей в тот период необходимостью расширения рынка.

Первая выставка называлась:
«Великая выставка изделий промышленности всех наций 1851 г.».

Промышленный переворот XIX в. Первые промышленные выставки



Хрустальный дворец

Промышленный переворот XIX в. Первые промышленные выставки

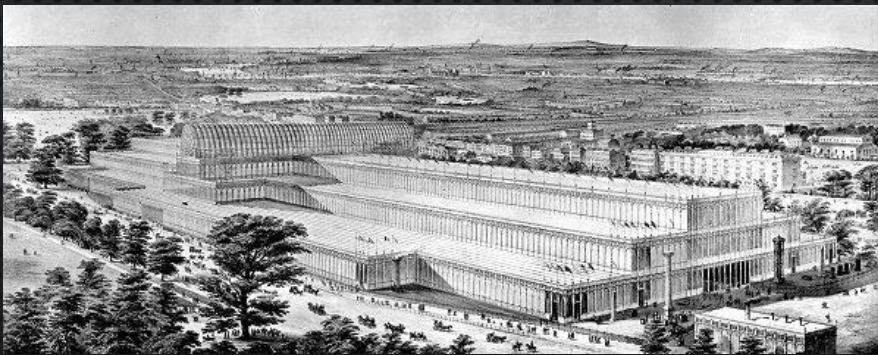
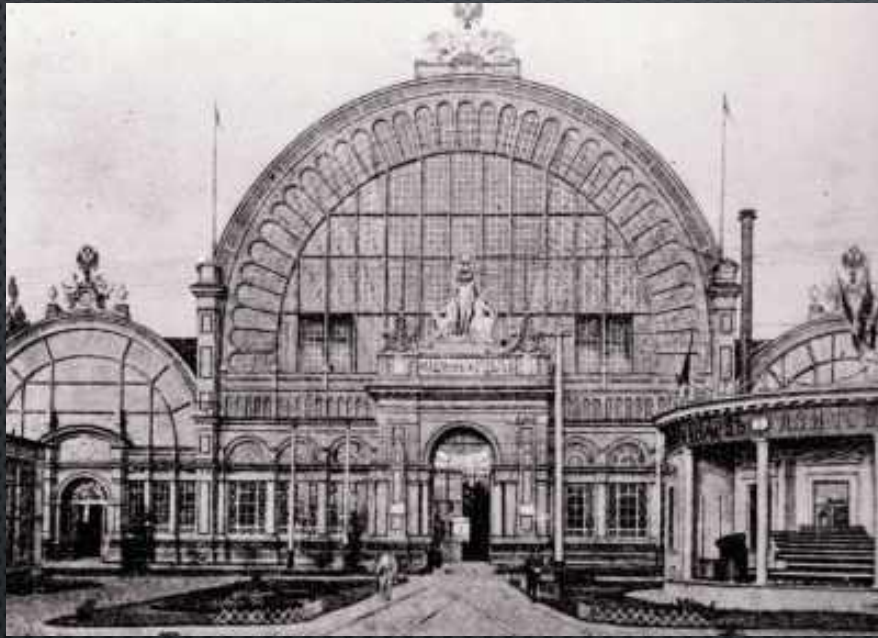

Хрустальный дворец

Промышленный переворот XIX в. Первые промышленные выставки



Промышленный переворот XIX в. Первые промышленные выставки



Промышленный переворот XIX в. Первые промышленные выставки



Промышленный переворот XIX в. Первые промышленные выставки



Промышленный переворот XIX в. Первые промышленные выставки

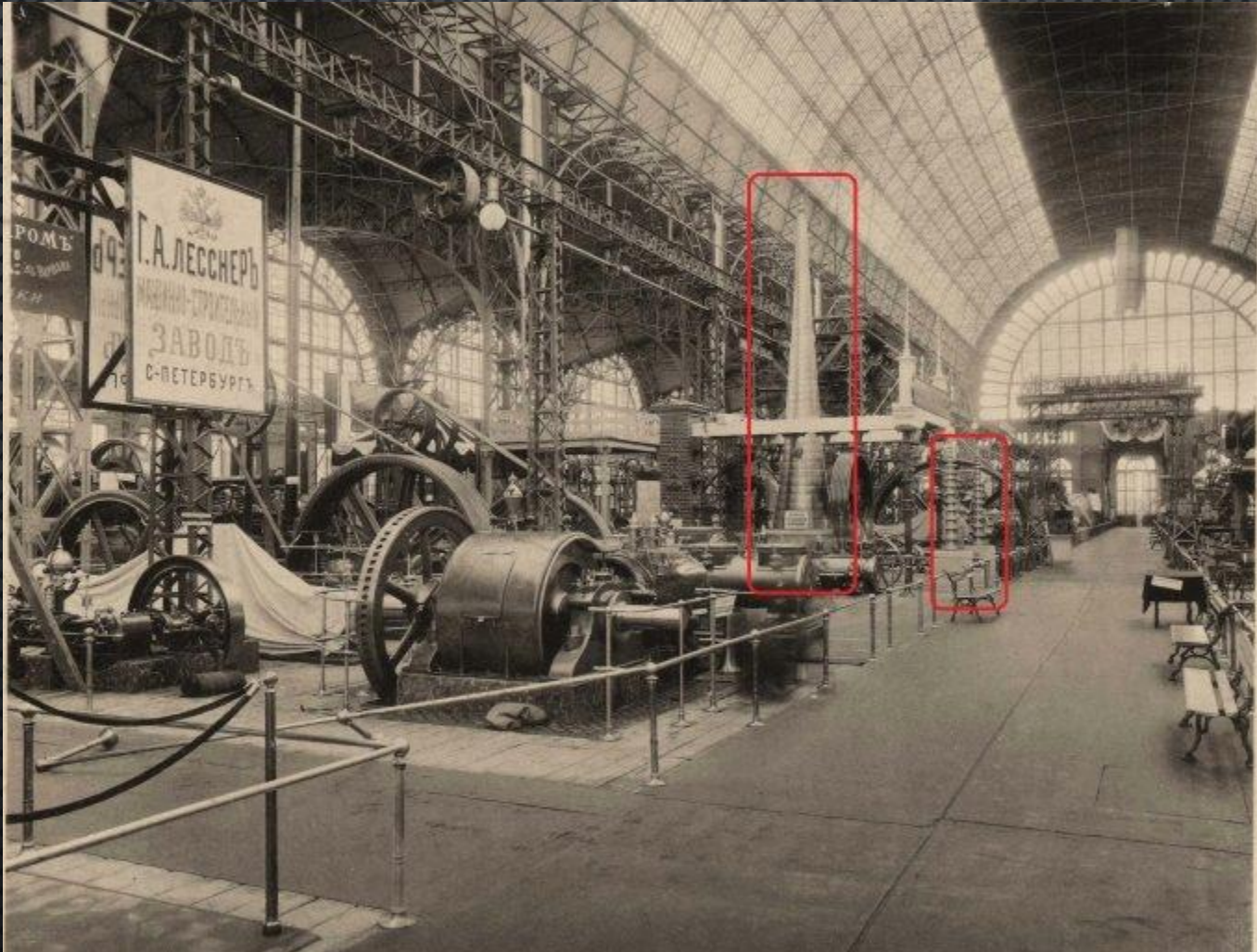

Промышленный переворот XIX в.

Первые промышленные выставки

Таким образом, первая промышленная выставка заявила человечеству о том, что мир вступил в век изделий из металла и машин.

Искусство экспозиции совершенствовалось от выставки к выставке, устанавливались требования к показу изделий, совершенствовались методы показа стали использоваться диорамы и панорамы, макеты и движущиеся модели, чертежи, таблицы и фотография.

Организация зон отдыха повлекла за собой создание целой индустрии развлечений, в которую привлекались и такие новинки технической мысли как электричество и кинематограф.

Всемирные промышленные выставки сыграли значительную роль в становлении и развитии дизайна. Здесь впервые для всеобщего обозрения были представлены промышленные изделия, отсюда начинается широкое обсуждение проблем формообразования, а также исследование общих принципов формообразования в сфере промышленного производства.

Промышленный переворот XIX в.

Первые теоретики дизайна

Круг вопросов решаемых теоретиками дизайна в сер. XIX в.:

- 1) может ли машина создавать произведения искусства;
 - 2) может ли сама машина быть произведением искусства;
 - 3) каковы границы прикладного искусства;
 - 4) какое место занимает художник в современном производственном процессе.
-

Промышленный переворот XIX в. Первые теоретики дизайна



Джон Рёскин
(1819-1900)



Готфрид Земпер
(1803-1879)

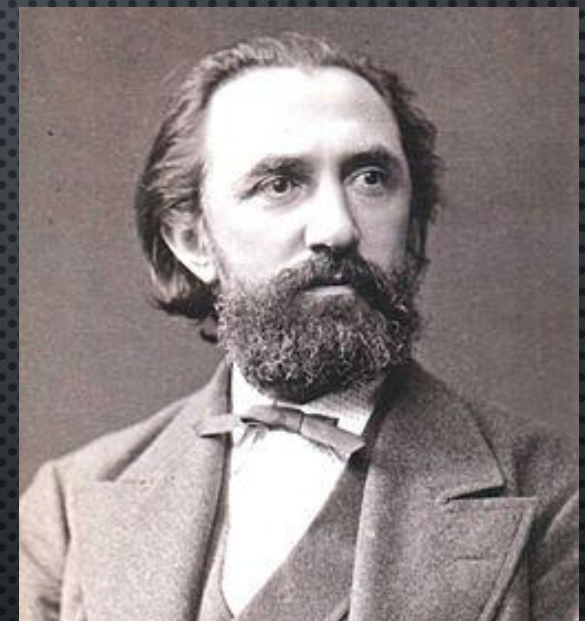

Франц Рёло
(1829-1905)

Промышленный переворот XIX в.

Первые теоретики дизайна



Джон Рёскин
(1819-1900)
английский философ и
теоретик искусства

Рёскин придерживался традиционных взглядов, полностью отрицал техническое производство. Боролся за возрождение ремесел, при котором художник одновременно был ремесленником и к каждой изготавливаемой вещи относился с большим вниманием.

По его мнению машина лишь разрушает красоту, которая, по его мнению, может возникнуть только при создании вещи руками человека, питал отвращение ко всей продукции машинного производства.

Он первым обратился к вопросам промышленного искусства и привлек внимание общественности к искусству бытовой вещи, в частности он пропагандировал мысль об органической связи между красотой и пользой.

Промышленный переворот XIX в.

Первые теоретики дизайна



Готфрид Земпер
(1803-1879)
немецкий архитектор,
теоретик

Земпер занимался оформлением павильона первой всемирной промышленной выставки где изучил образцы промышленной продукции и определил причины упадка их художественного качества который, по его мнению, основывался на «отсутствии современных материалов, соответствующих современным технологиям».

Он старался понять закономерности нового способа производства изделий, его специфику и особую эстетику.

Он создал свою теорию формообразования, по которой форма и декор каждой вещи определяются, во-первых, целью, которой эта вещь служит, во-вторых, материалом, из которого она сделана и в-третьих, технологией производства этой вещи.

Промышленный переворот XIX в.

Первые теоретики дизайна

Рёло был первым, кто поставил вопрос о формообразовании машин.

Он считал, что развитие техники неотделимо от развития человеческой культуры, гармония между техникой и культурой является обязательным условием правильного развития общества.

Процесс конструирования машин он воспринимал как творческий, а потому связанный с красотой, вопросами формообразования и культурой.

Считал очевидной зависимость формы от материала и способа его обработки, признавал, что тот или иной стиль возникает на основе способов обработки материалов.

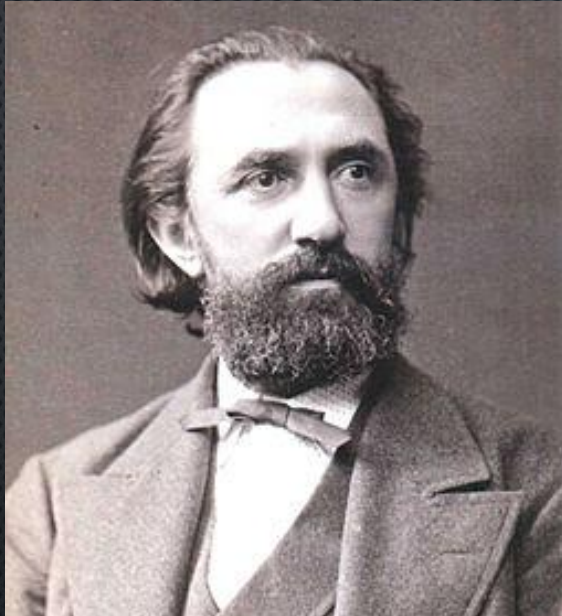

Франц Рёло
(1829-1905)
инженер и теоретик
машиностроения