

АТТЕСТАЦИОННАЯ РАБОТА

Слушателя курсов повышения квалификации по программе:
«Проектная и исследовательская деятельность как способ
формирования метапредметных результатов обучения в
условиях реализации ФГОС»

Исаичкиной Светланы Александровны

Фамилия, имя, отчество

МБОУ №60 г.Рязани

Образовательное учреждение, район

**На тему:
Моя будущая профессия 2 класс**

План:

- 1. Что такое профессия?*
- 2. Что влияет на выбор профессии?*
- 3. Какие бывают профессии?*
- 4. Профессии моих родителей.*
- 5. Моя будущая профессия.*
- 6. Все профессии нужны, все профессии важны!*



ЧТО ТАКОЕ ПРОФЕССИЯ?

В современном обществе под профессией понимают такое занятие человека, которое:

- требует специальной подготовки, обучения;*
- практикуется человеком регулярно;*
- служит источником средств к существованию.*



Человек большую часть своей жизни проводит на рабочем месте. Поэтому работа для многих людей становится «вторым домом», а иногда «второй семьёй». Поэтому очень важно, чтобы выбранная профессия стала любимой.

Иногда человек долго и мучительно ищет своё призвание, меняя профессию за профессией, и всё-таки находит дело по душе, которое приносит радость и ему самому, и другим людям.



ФАКТОРЫ, ВЛИЯЮЩИЕ НА ВЫБОР ПРОФЕССИИ

- ◎ **Позиция старших членов семьи.**
 - ◎ **Позиция друзей, подруг.**
 - ◎ **Позиция учителей, школьных педагогов.**
 - ◎ **Личные профессиональные планы.**
 - ◎ **Способности.**
 - ◎ **Информированность.**
 - ◎ **Склонности.**
- 

Существуют тысячи профессий. Как выбрать ту, которая лучше всего подойдёт тебе?

К выбору профессии нужно подходить осмысленно и начинать думать о перспективах будущей работы ещё в школе.

Для этого нужно познакомиться с максимальным количеством профессий.

Есть профессии экономические, медицинские, технические, транспортные, творческие, педагогические, юридические, военные и др.



ЗАГАДКИ



Ты учишь буквы складывать, считать,
Цветы растить и бабочек ловить,
На все смотреть и все запоминать,
И все родное, родину любить.





Наведет стеклянный глаз,
Щелкнет раз - и помним вас.





Кто в дни болезней всех полезней
И лечит нас от всех болезней?





Мелом пишет и рисует,
И с ошибками воюет,
Учит думать, размышлять,
Как его, ребята, звать?





С огнём бороться мы должны,
С водою мы напарники.
Мы очень людям всем нужны,
Ответ скорее, кто же мы?



СПАСАТЕЛЬ

Современная служба спасения существует в нашей стране сравнительно недавно. Это не значит, что прежде никто не занимался спасением людей, попавших в чрезвычайную ситуацию. В ликвидации последствий аварий и катастроф участвовали отряды гражданской обороны. Использовались спасатели узкой специальности: водные спасатели, горные спасатели, спасательно-поисковые отряды, пожарные. Эти службы существуют и сейчас. Однако все чаще возникают чрезвычайные ситуации, требующие привлечения специалистов особой квалификации. Поэтому в 1990 году было создано Министерство по чрезвычайным ситуациям РФ (МЧС). Помимо исполнения указанных в самом названии ведомства функций, МЧС прогнозирует и предупреждает обстоятельства, чреватые угрозой для людей, разрабатывает спасательные инструменты, создает новые технологии.





Вот на краешке с опаской
Он железо красит краской,
У него в руке ведро,
Сам раскрашен он пестро.





Малярные работы производятся при окончательной отделке зданий и сооружений перед сдачей их в эксплуатацию. Они включают декоративную отделку фасадов, окраску стен, потолков, перегородок, полов, дверей, окон и других элементов.



Маляр уходит со стройки последним, его работа венчает труд всего коллектива строителей. Он приносит радость людям, вселяющимся в новые квартиры.





У этой волшебницы,
Этой художницы,
Не кисти и краски,
А гребень и ножницы.
Она обладает
Таинственной силой:
К кому прикоснётся,
Тот станет красивый.



ПАРИКМАХЕР

Искусство парикмахера сравнивается с работой художника: настоящий мастер имеет безупречный вкус. Главными и основными «инструментами» хорошего парикмахера являются его фантазия, чувство современности, эстетический вкус, верный глаз и умелые руки.

В школах парикмахеров, на курсах парикмахеры систематически осваивают новые приемы работы, современные способы обработки волос (окраски, завивки и т.д.), получают сведения о новых стрижках, модных прическах, повышая свое мастерство. В зависимости от видов работ и применяемых орудий труда в профессии парикмахера выделяются специальности: парикмахер мужской, женский и детский. Парикмахер ежедневно общается с большим кругом людей, поэтому ему нужны навыки общения.





Доктор, но не для детей,
А для птиц и для зверей.
У него особый дар,
Этот врач - ...





Непосредственный предмет работы фельдшера – здоровое поголовье хозяйственных животных, безупречные (в отношении санитарии, гигиены) условия их содержания, роста, развития.

Ветфельдшер проводит прививки, лечит заболевших животных на ферме, животноводческом комплексе, а также животных, принадлежащих населению. Проводит мероприятия по предупреждению распространения заболеваний животных, бдительно контролирует качество мяса, молока.





Скажи, кто так вкусно
Готовит щи капустные,
Пахучие котлеты,
Салаты, винегреты,
Все завтраки, обеды?



**ОН И ВОЛК, И ДЕД МОРОЗ,
И СМЕШИТ РЕБЯТ ДО СЛЁЗ,
В ПРОШЛЫЙ РАЗ БЫЛ ПЕДАГОГОМ,
ПОСЛЕЗАВТРА — МАШИНИСТ,
ДОЛЖЕН ЗНАТЬ ОН ОЧЕНЬ МНОГО,
ПОТОМУ ЧТО ОН ...**





Он по крышам ходит смело -
У него такое дело.
В дымоход с ершом ныряет
И от сажи нас спасает.



ТРУБОЧИСТ



СПАСИБО!
МОЛОДЦЫ!



ФИЗМИНУТКА

**Мы в профессии играли –
В миг мы лётчиками стали!
В самолёте полетали
И шофёрами вдруг стали!
Руль теперь в руках у нас-
Быстро едет второй класс!
А теперь на стройке мы
Кладём ровно кирпичи.
Раз- кирпич и два, и три –
Строим дом мы, посмотри!
Вот закончена игра,
Вновь за парты нам пора.**



ПРОФЕССИИ МОИХ РОДИТЕЛЕЙ

У моих родителей очень интересные профессии.

Моя мама работает ...

Мама делает Её работа очень важна

Папа работает

Его работа помогает....

Ему необходимо быть очень внимательным и точным, ведь....



КЕМ БЫТЬ?

Рано или поздно все мы вырастем и начинаем задумываться о своей будущей профессии. Кто-то хочет стать гениальным программистом, кто-то хочет стать врачом, известным хирургом, а кто-то хочет просто растить хлеб.

Мечта, идеал должны быть у каждого.

У меня тоже есть мечта.

Я хочу стать

Чтобы овладеть этой профессией, мне нужно хорошо ...

Принимать участие в....

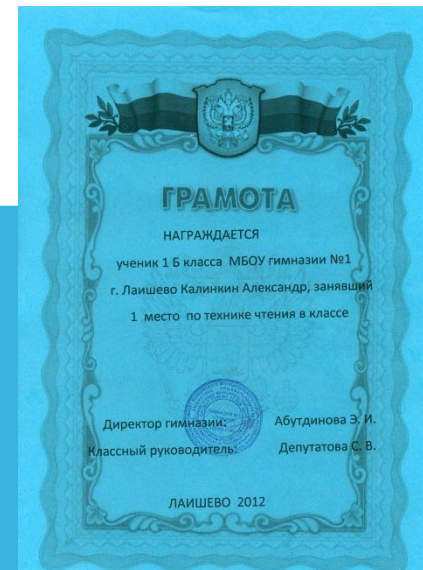
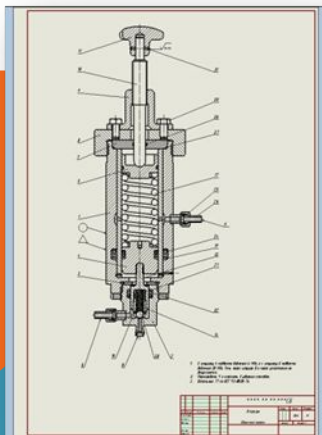



*МЕЧТАТЬ НУЖНО О ЧЕМ-ТО БОЛЬШЕМ, ЧЕМ ТО, ЧТО СЕЙЧАС
МОЖЕШЬ ДОСТИЧЬ. ЭТО БУДЕТ ПОБУЖДАТЬ ТЕБЯ ПОСТОЯННО
ДВИГАТЬСЯ ВПЕРЕД И ПРИБЛИЖАТЬСЯ К ЗАВЕТНОЙ ЦЕЛИ.*

«ВСЕ ПРОФЕССИИ НУЖНЫ – ВСЕ ПРОФЕССИИ ВАЖНЫ!»

