

Изготовление шипа с полупотемком

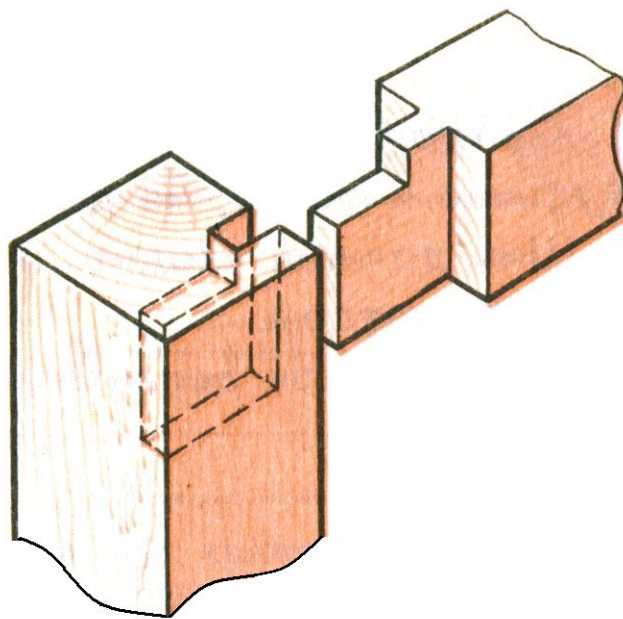

Изготовление шипа

- Откладывание длины шипа по линейке

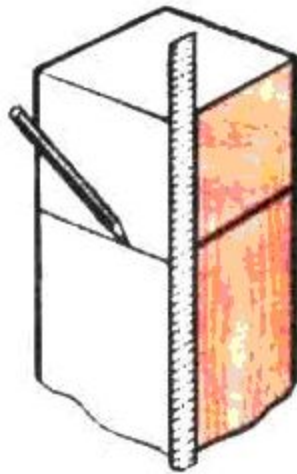

Изготовление шипа

- Нанесение линии разметки по угольнику

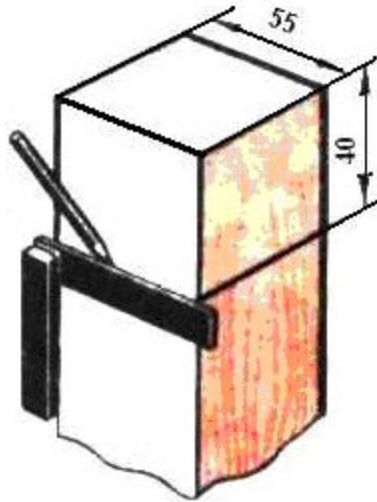

Изготовление шипа

- Разметка толщины шипа рейсмусом

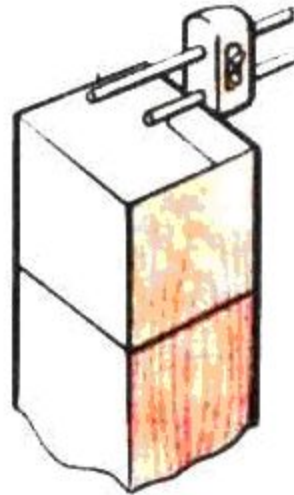

Изготовление шипа

- Разметка толщины шипа рейсмусом

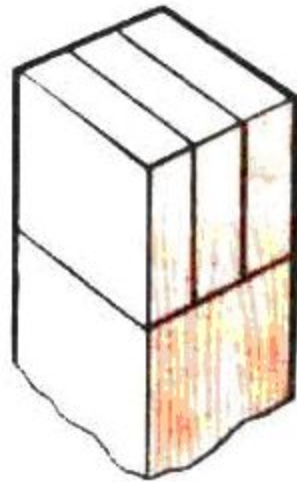

Изготовление шипа

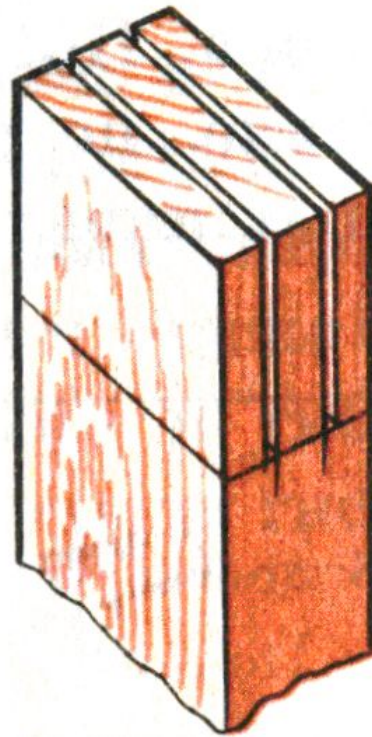

Изготовление шипа

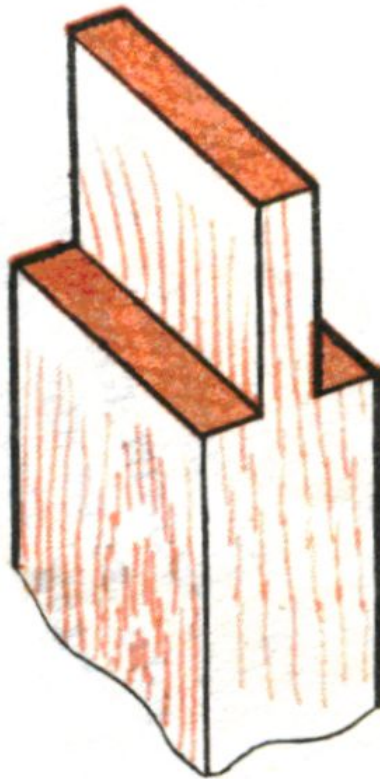

Изготовление шипа

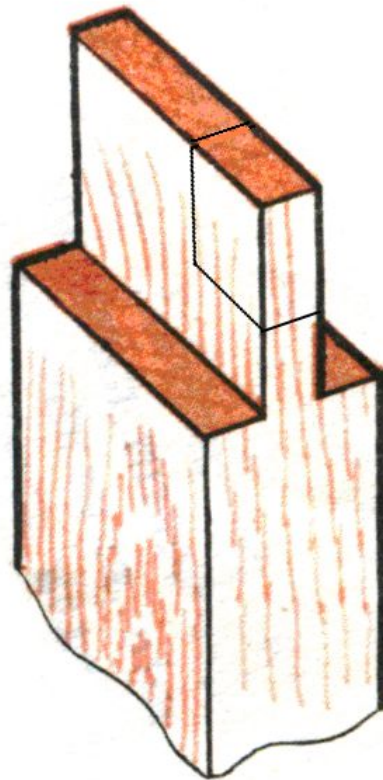

Изготовление шипа

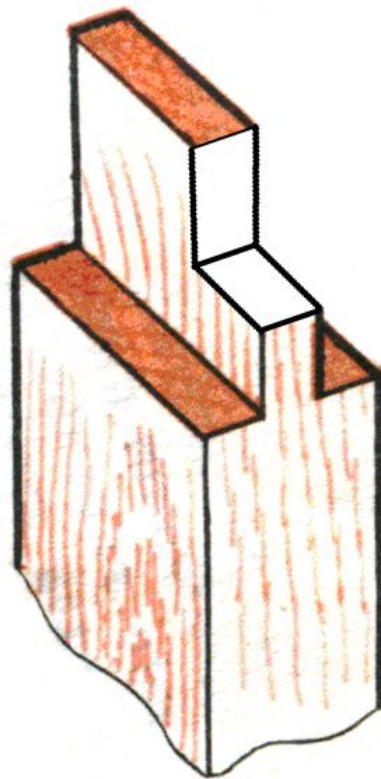

крышка

проножка

царга

ножка



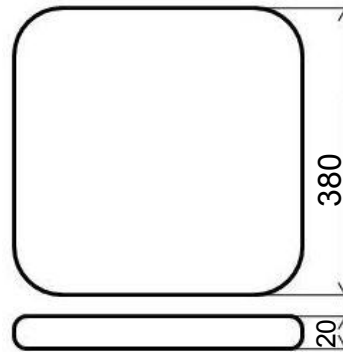
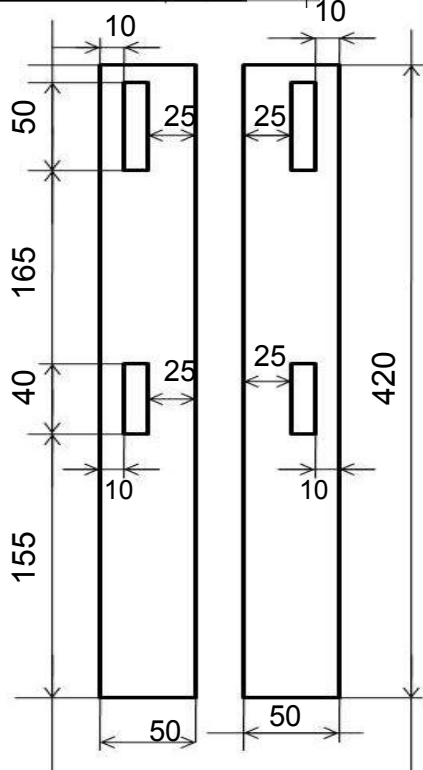
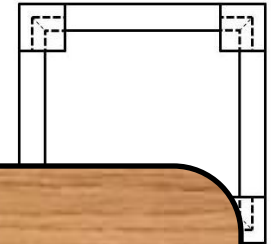
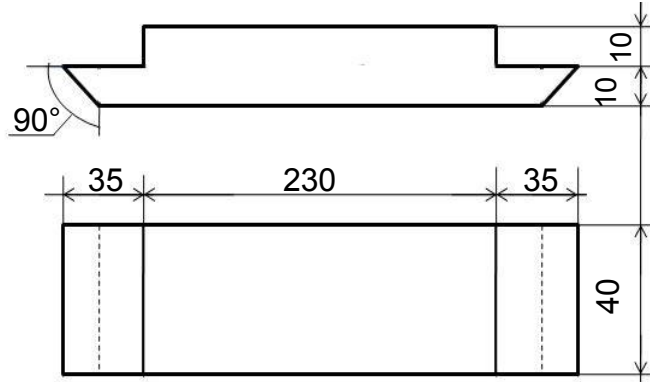
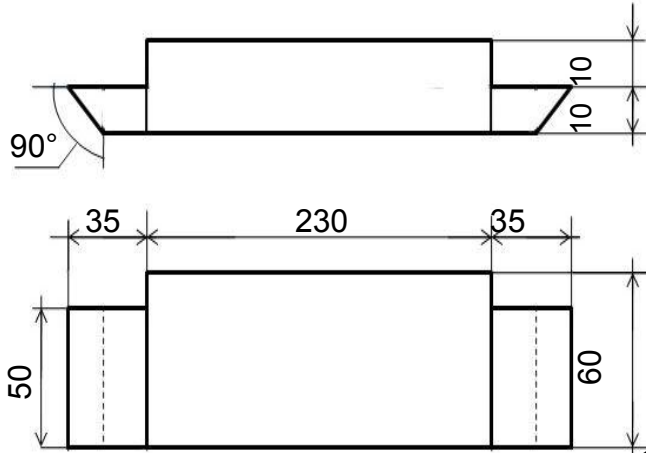
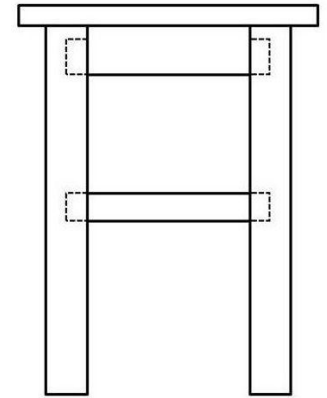

Название деталей	Количество деталей	Размеры		
		длина	ширина	толщина
Ножка	4	420	45	45
Царга	4	300	60	20
Проножка	4	300	40	20
Крышка	1	380	380	20

царга

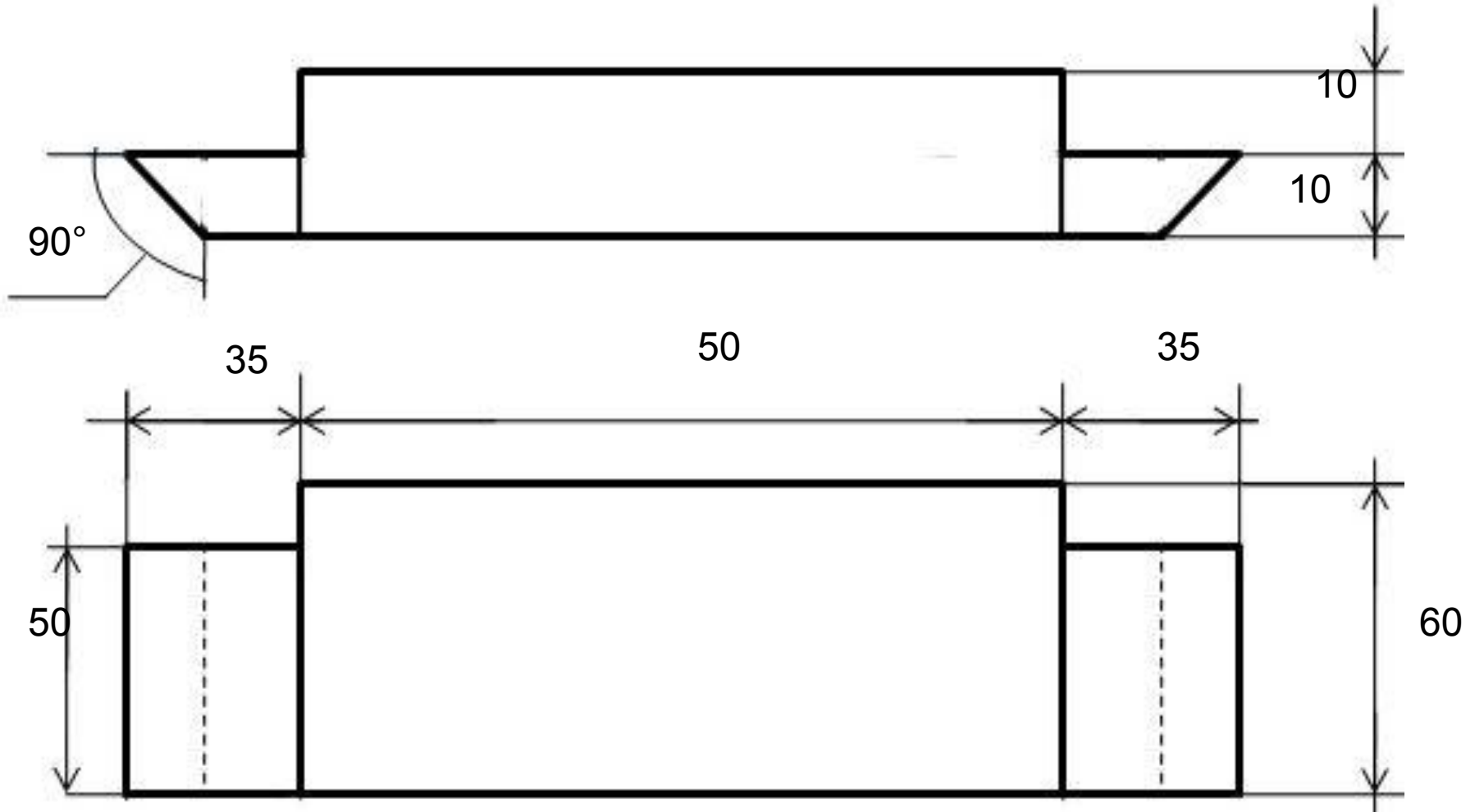

Домашняя работа.

- 1. Изучить презентацию.
- 2. Начертить чертеж на бумаге формат А-4 (альбомный лист) царгу слайд №12.