

Координатор 6

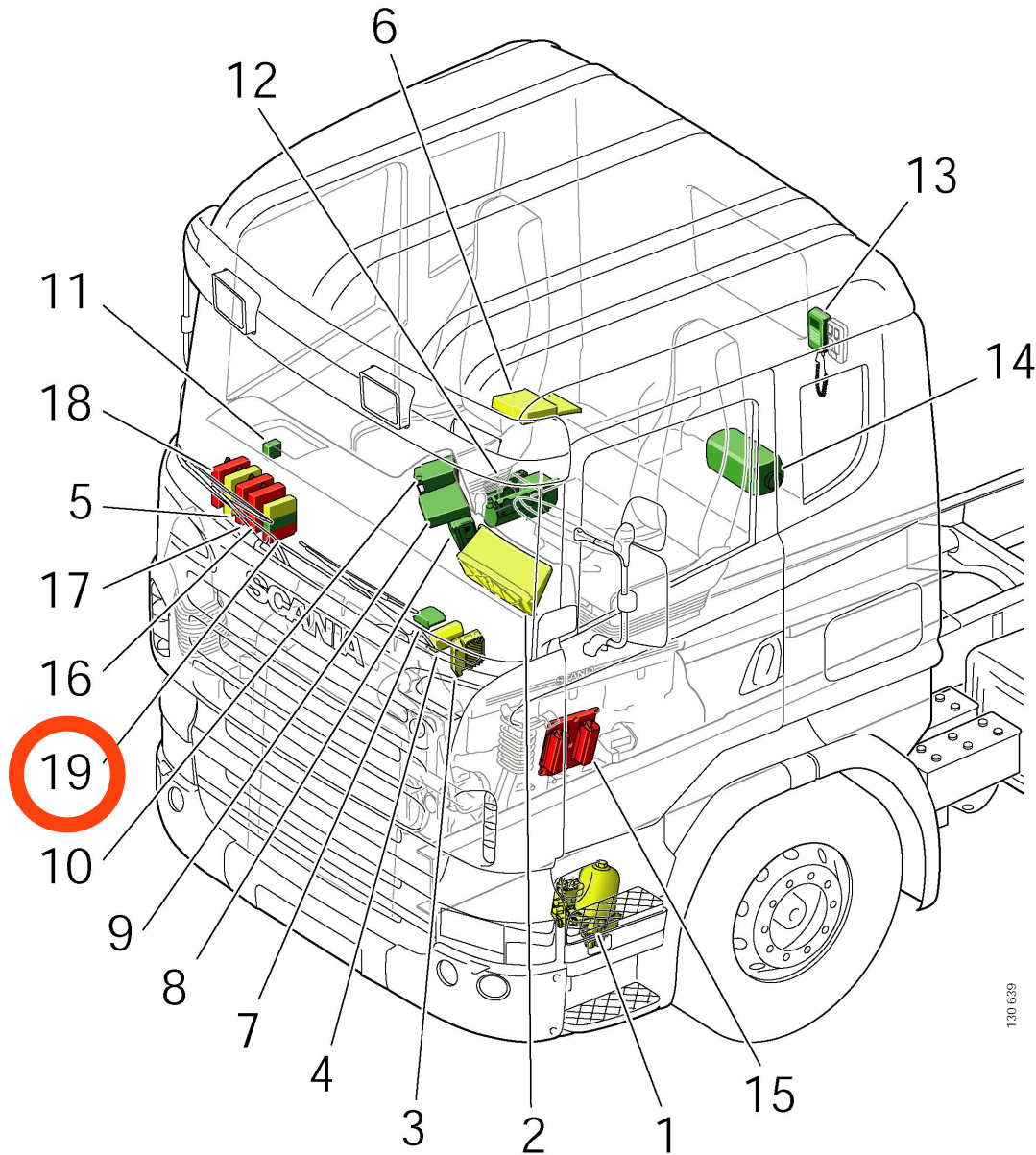

130 639

Информация о СОО 6

- Назначение СОО 6
- Отличия от СОО4
- Интересные особенности

Входы/Выходы

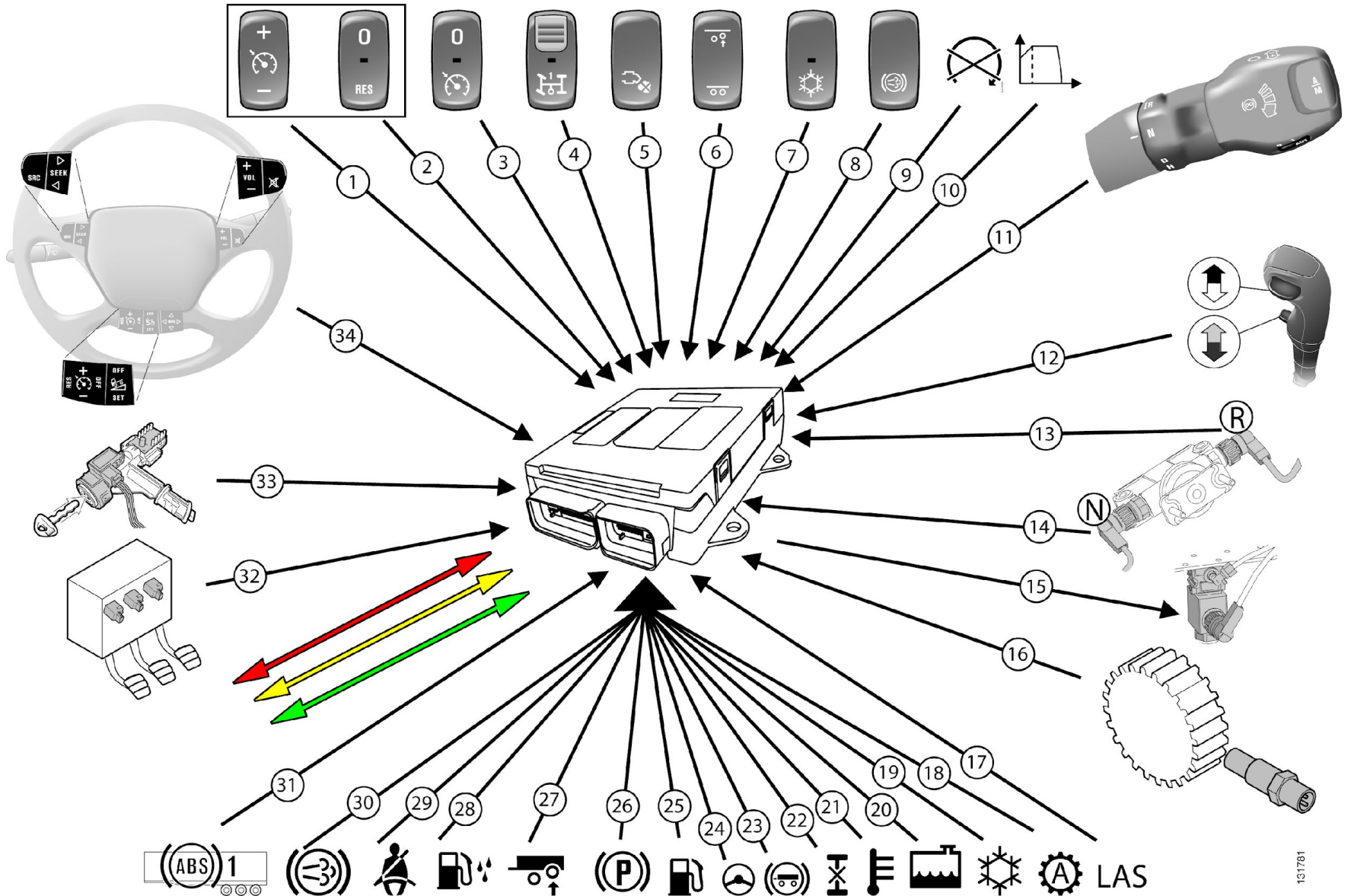

131781

Передача сообщений и информации между шинами (Gateway)

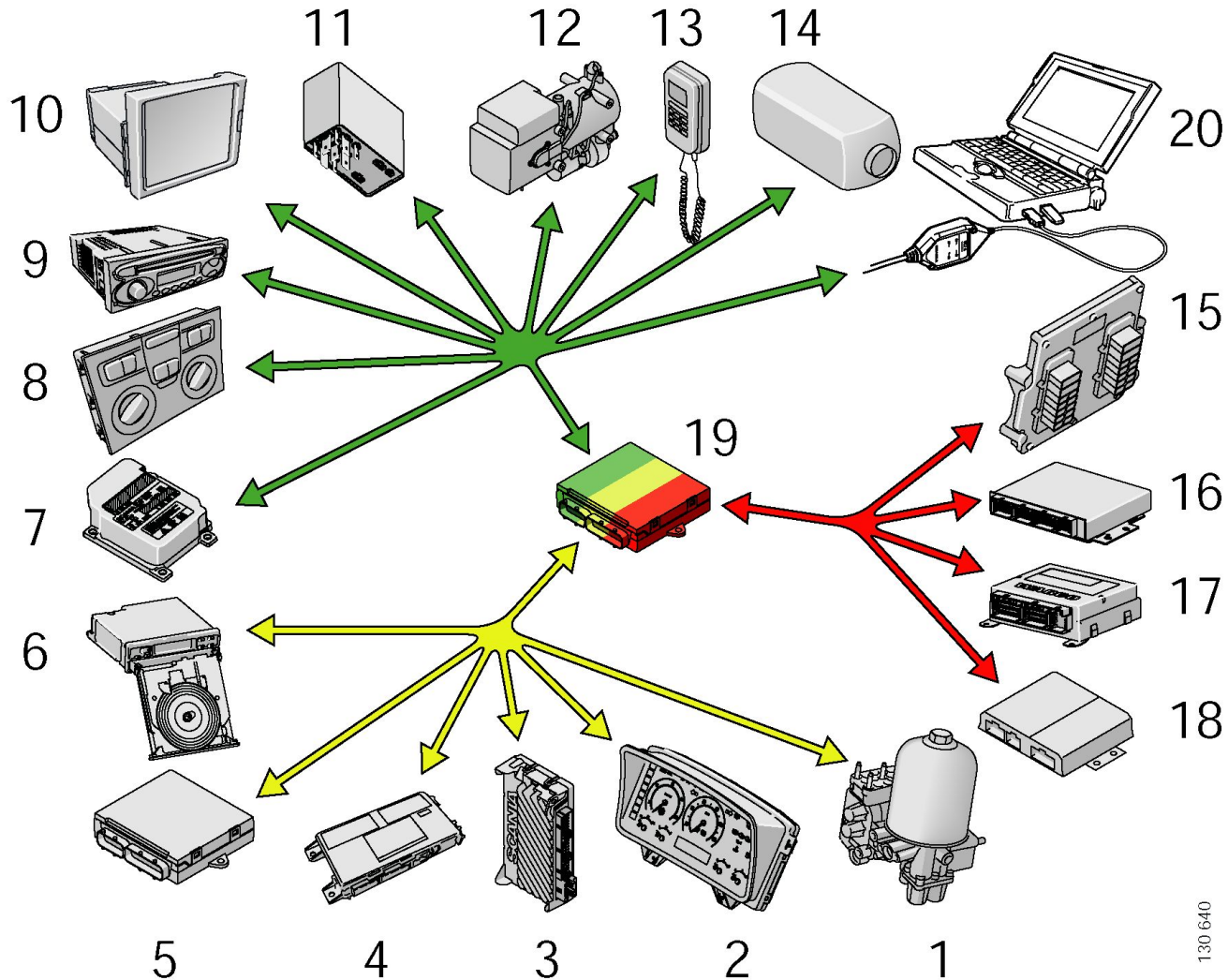

130 640

COO 6 и 4

A

B

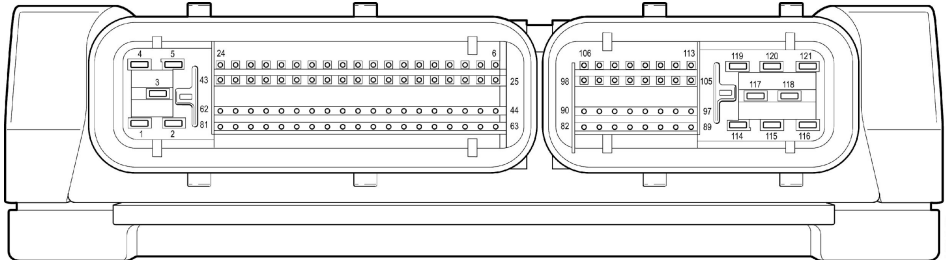

130 295

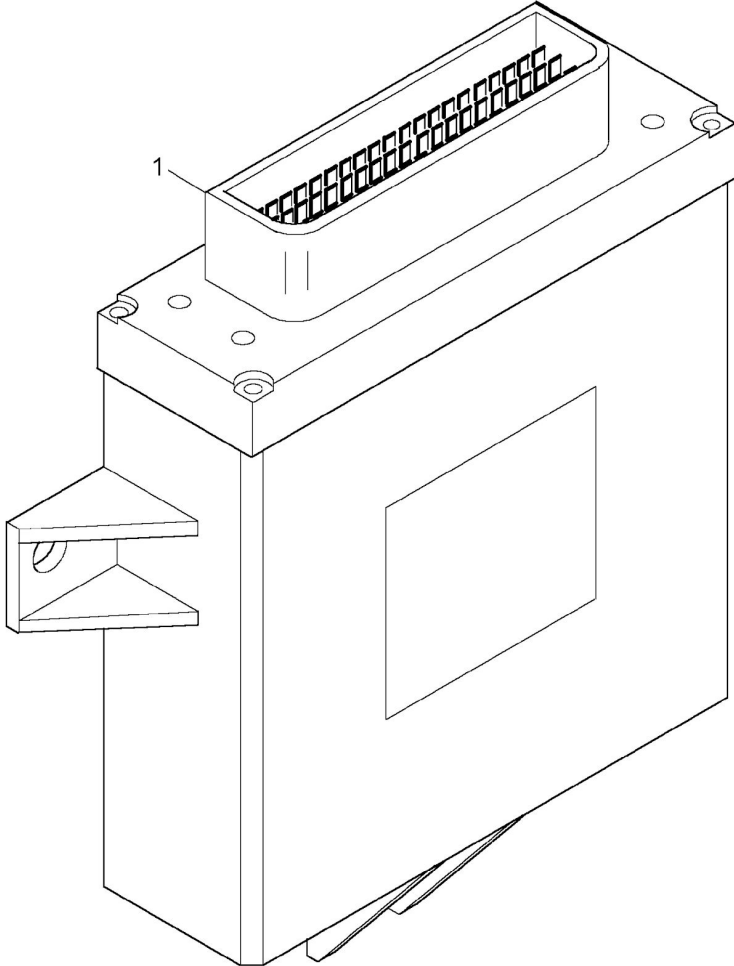

Различное использование выводов в зависимости от конфигурации

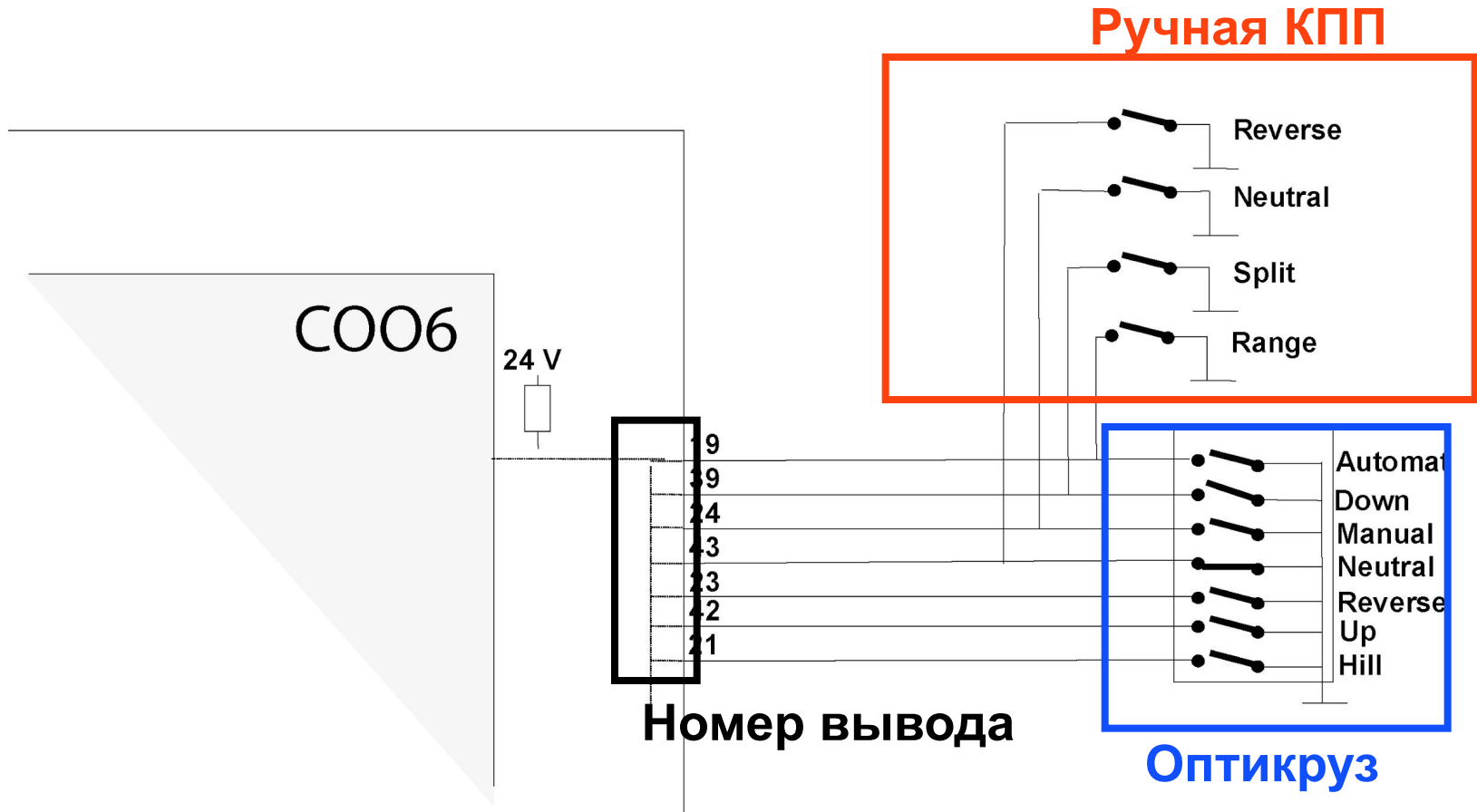

Бесконтактные датчики

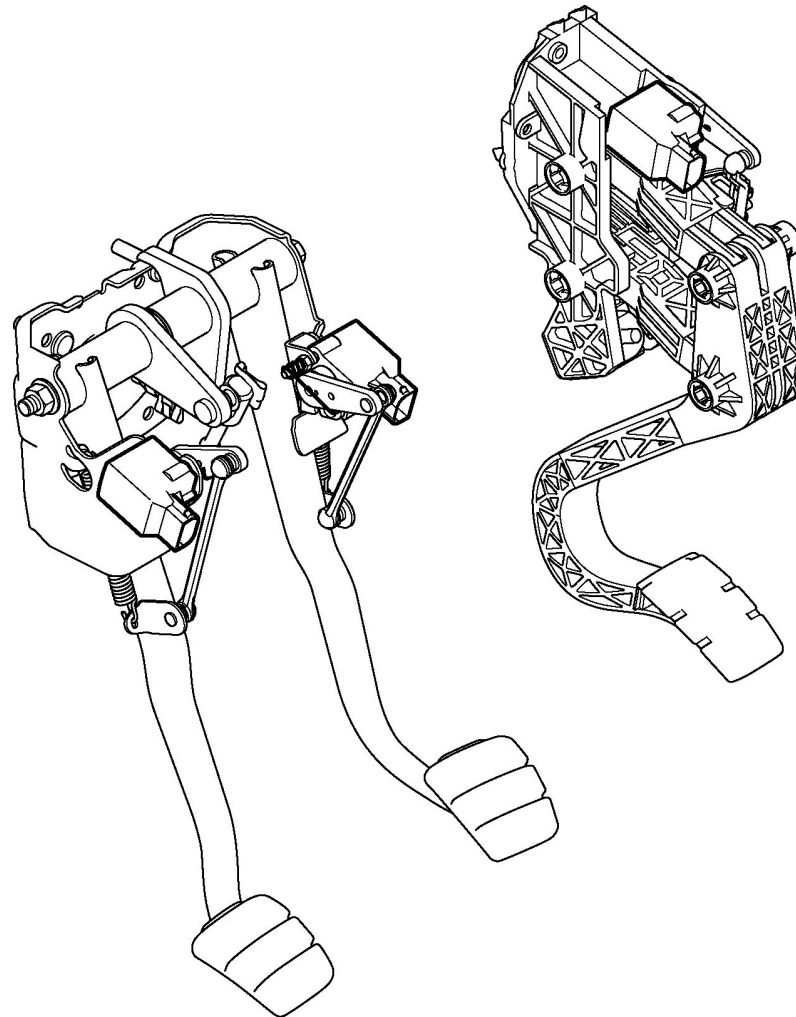

Бесконтактный датчик

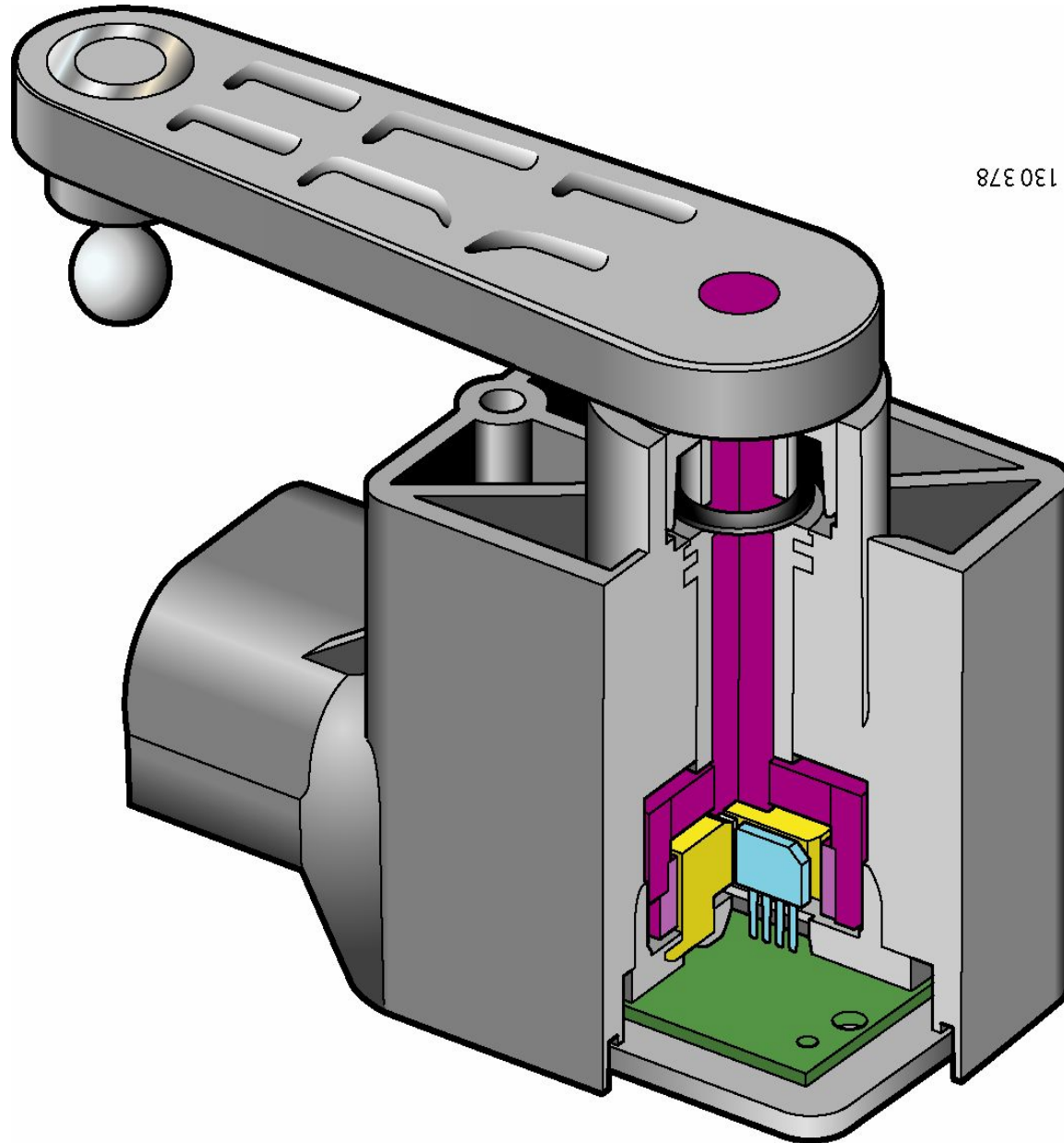

Управление КПП

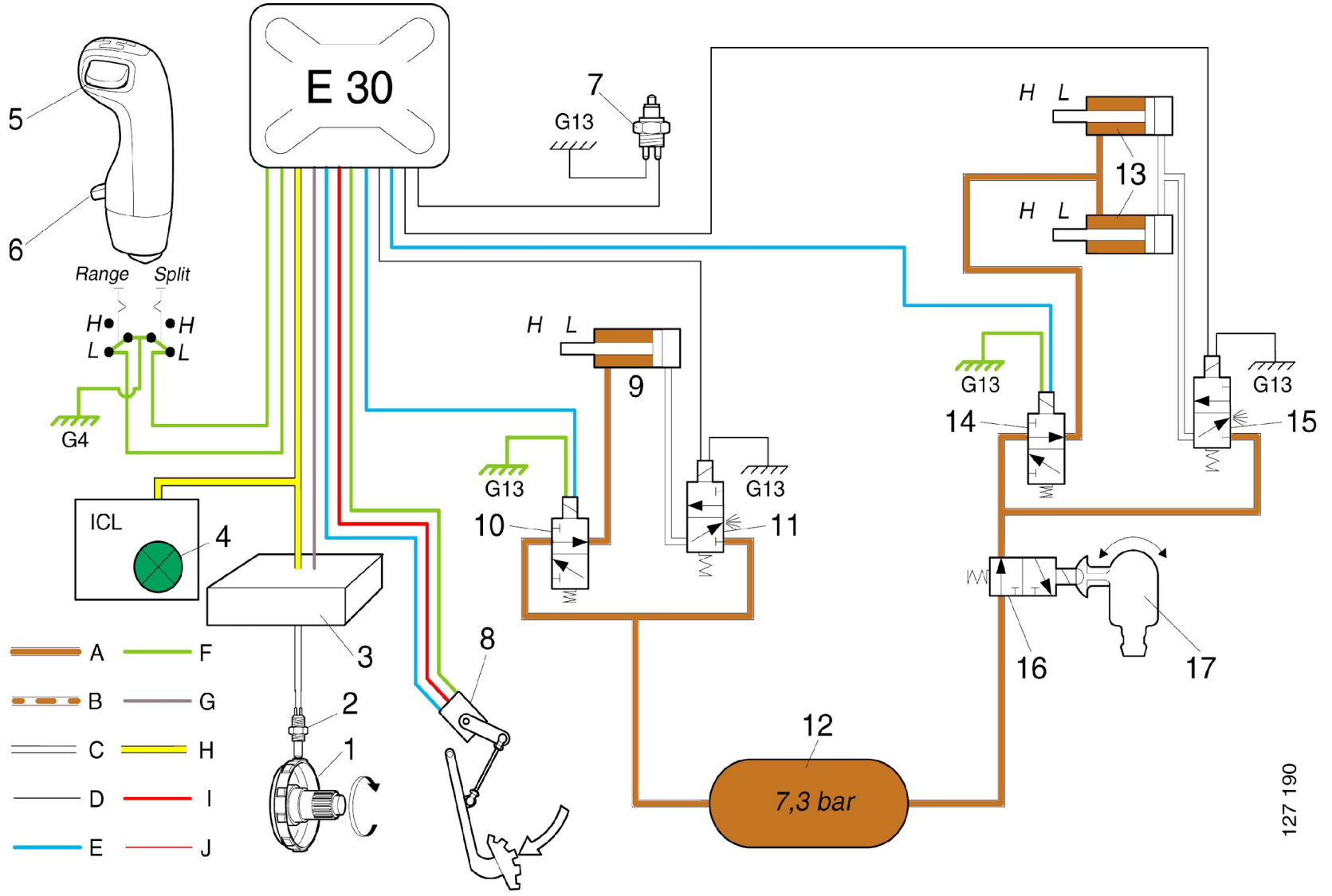

127 190

Управление отбором мощности

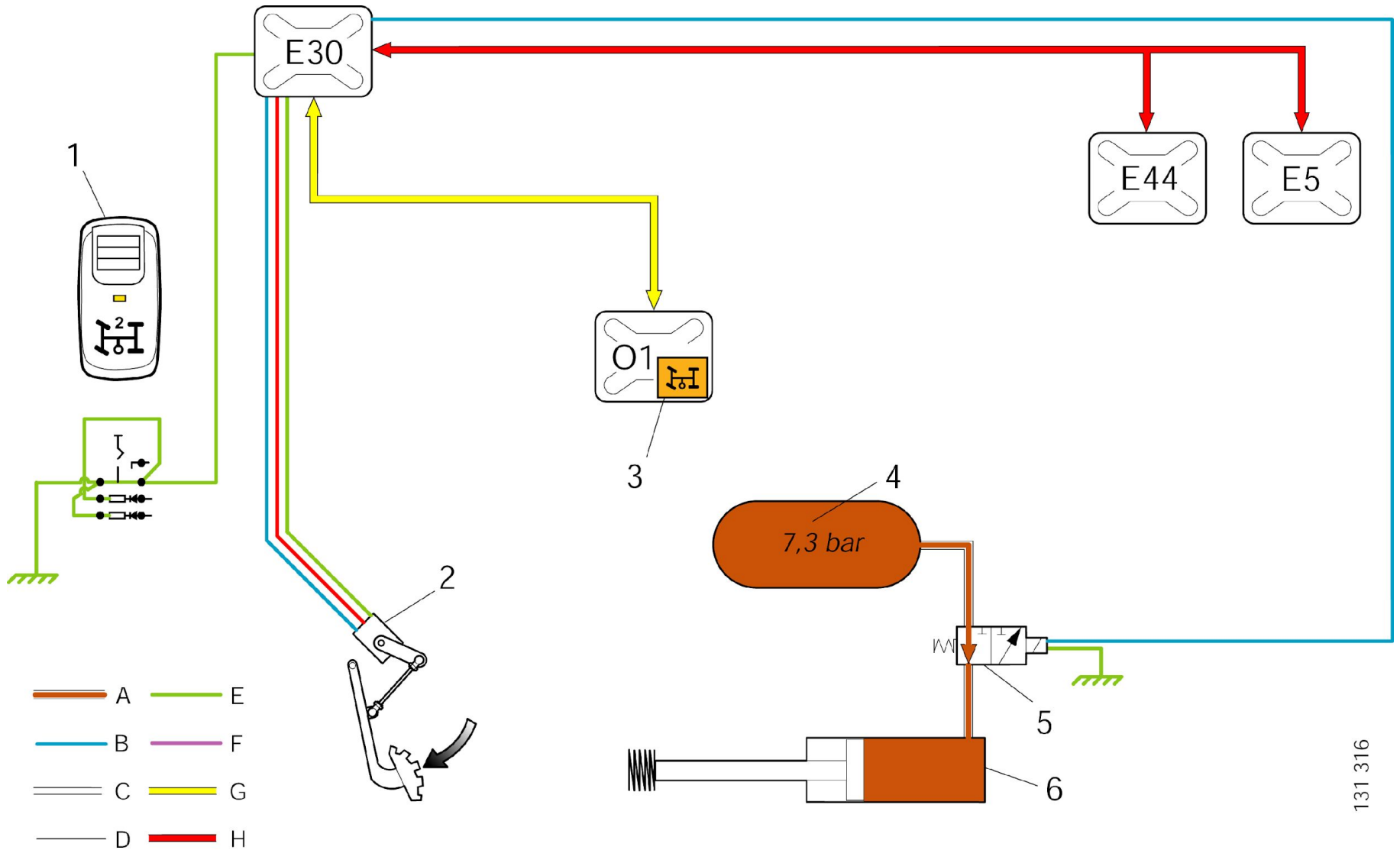

131 316

В COO6

- **Содержатся файлы SOPS**
- **Постоянная проверка**
- **Пользовательские функции**

Другие факты

- Определение наличия ABS прицепа
- Не подключены входы управления специальными функциями (C107, C271)
- Контроль за сцеплением
- Два сигнала «wake up» - 15 и LAS
- Сигнал скорости от тахографа поступает по шине и по отдельному проводу (111)