

УНИВЕРСИТЕТ ИТМО

Санкт-Петербург, 2016

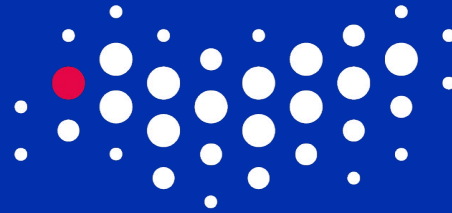

УНИВЕРСИТЕТ ИТМО

Лекция 6.

ХІХ век и преодоление классического типа
рациональности

Александр Александрович Львов, к. филос. н.
camenes@yandex.ru

Санкт-Петербург, 2016

План лекции

1. От промышленной революции к Великой французской революции: возникновение третьего сословия
2. XIX век: эпоха романтизма и позитивизма
3. Учение Дарвина и Ницше: животное – человек – Сверхчеловек

От
промышленной
революции к
Великой
французской
революции

Переход от ручного труда к машинному, от мануфактур – к фабрикам в западноевропейских странах в XVIII – XIX веках называется **промышленной революцией**

Главные факторы **ПР** в Англии (по Дж. Хиксу)

- формирование институтов, защищающих частную собственность и контрактные обязательства, в частности, независимой и эффективной судебной системы;
- высокий уровень развития торговли;
- формирование рынка факторов производства, в первую очередь рынка земли (то есть торговля землей стала свободной и была освобождена от феодальных ограничений);
- широкое применение наемного труда и невозможность использования принудительного труда в широких масштабах;
- развитость финансовых рынков и низкий уровень ссудного процента;
- развитие науки.

От
промышленной
революции к
Великой
французской
революции

2 июля 1698 года получил первый в мире королевский патент на *«новое изобретение для подъёма воды и создания движения на любом заводе посредством движущей силы огня, которое будет иметь большое применение и преимущество для осушения шахт, снабжения городов водой, и для работы любых заводов при отсутствии водных потоков или постоянно дующих ветров <...>»*.

Творцы промышленной революции

Томас Сэвери (1650 – 1715) – создатель первого парового насоса



От
промышленной
революции к
Великой
французской
революции

Творцы промышленной революции

Джеймс Ватт (Уатт, 1736 – 1819) –
изобрел паровой двигатель.

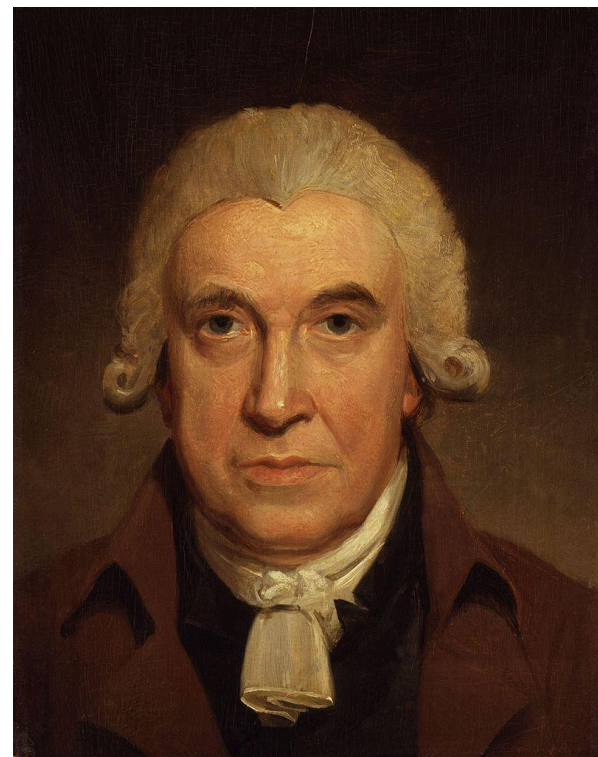
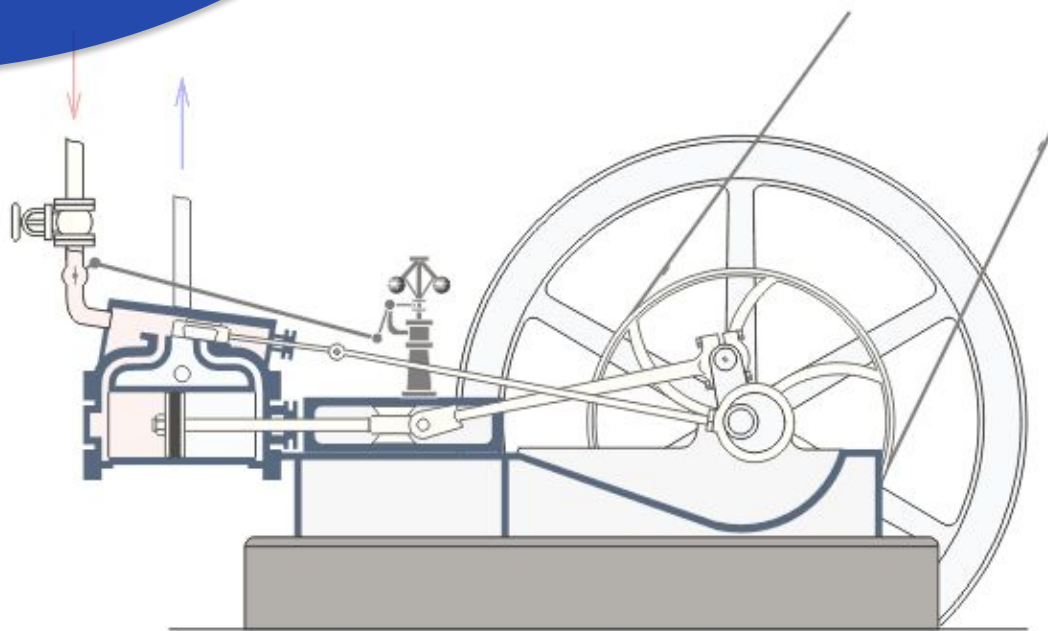

*От
промышленной
революции к
Великой
французской
революции*

В 1769 году Аркрайт изобрел прядильную машину и зарегистрировал на нее патент. Было открыто крупное прядильное предприятие в Кромфорде. С 1790 года он перестроил свои прядильные машины под паровые двигатели. Помимо прядильной машины Аркрайт изобрел еще несколько устройств и станков, повысивших эффективность текстильной продукции.

*Творцы промышленной
революции*

Ричард Аркрайт (1732 – 1792) –
наладил массовое производство
пряжи, выдающийся



*От
промышленной
революции к
Великой
французской
революции*

В 1779 году изготовил так называемую “mule-jenny” (усовершенствованный прядильный станок Джеймса Харгривза). Тем самым он совершил переворот в текстильной промышленности.

*Творцы промышленной
революции*

Сэмюэль Кромптон (1753 – 1827) – изобретатель прядильной машины периодического действия

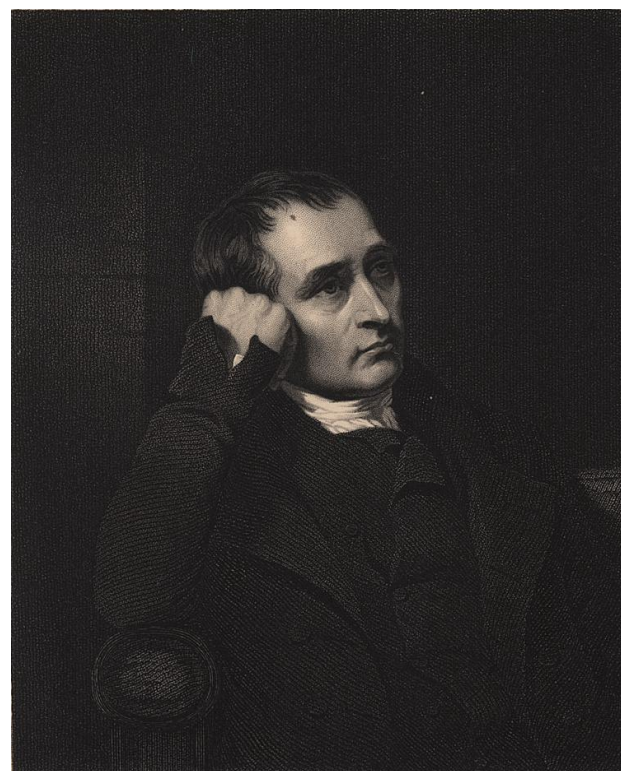

От
промышленной
революции к
Великой
французской
революции

Творцы промышленной революции

Джордж Стефенсон (1781 – 1848) –
изобретатель паровоза, «отец»
железнодорожного строительства

- Задал стандарты
железнодорожного
производства



- Сентябрь 1825 года – появление
скоростных поездов на железной
дороге Ливерпуль – Манчестер для
перевозки грузов и пассажиров



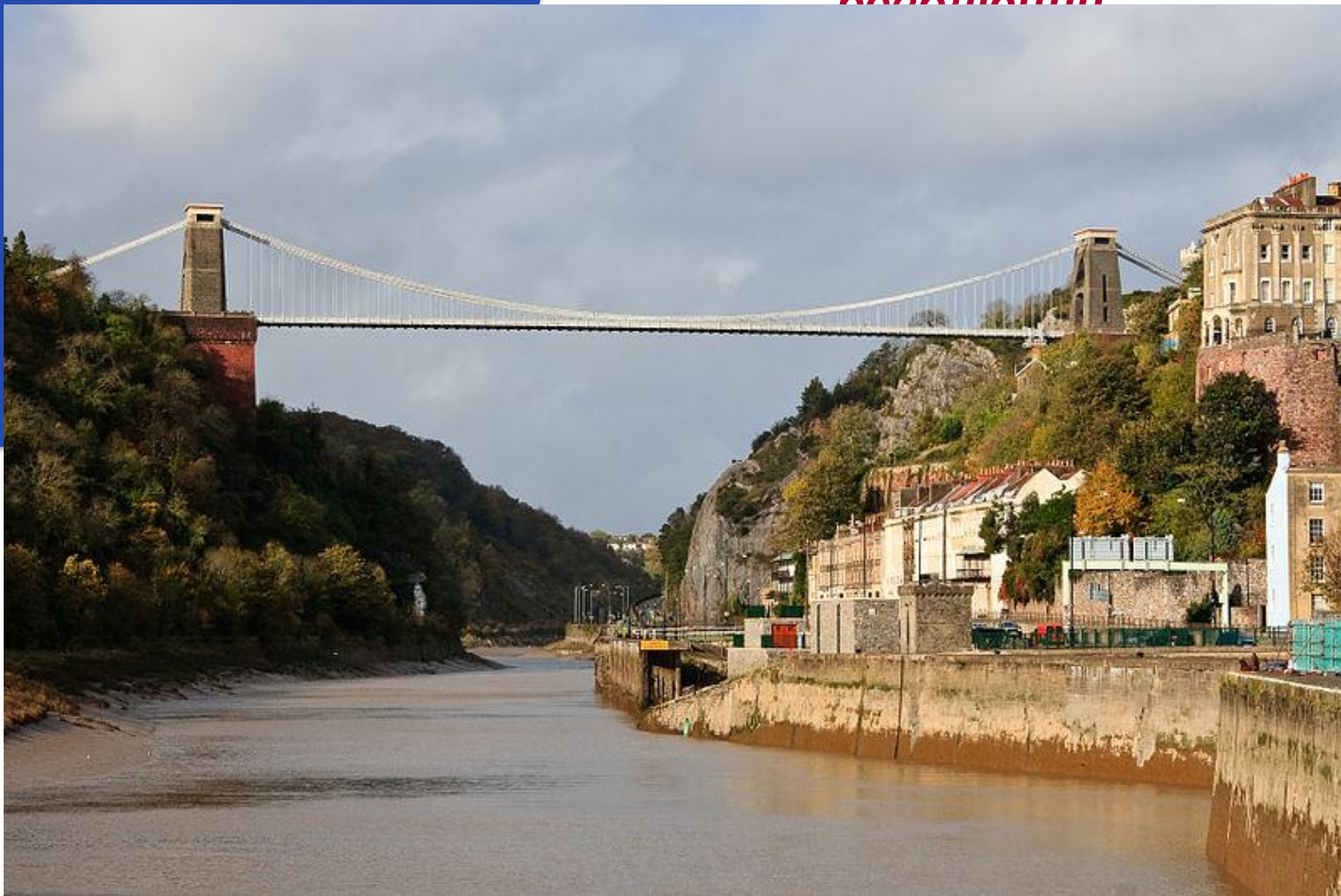

реальной постройки).

От
промышленной
революции к
Великой
французской
революции

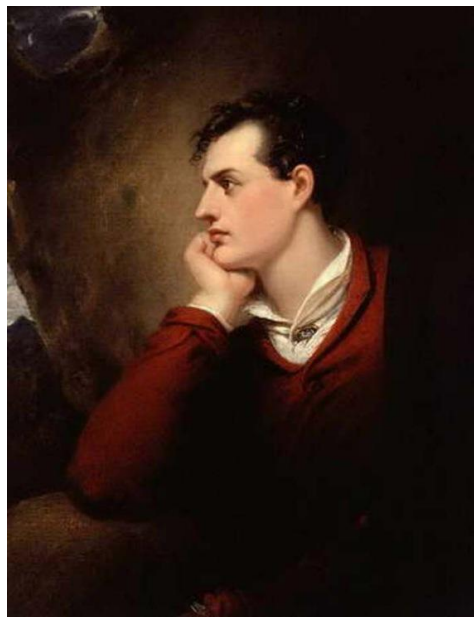

Феномен луддизма

В начале XIX столетия в Ноттингеме начались волнения: в связи с массовым внедрением ткацких станков на производствах, ткачей увольняли, и они принялись разрушать машины.

Они получили прозвище «луддиты» по имени Неда Лудда

В 1812 году лорд Байрон пишет «Оду авторам билля против разрушителей станков», узнав о том, что британский парламент принял закон, карающий луддитов смертью.



*От
промышленной
революции к
Великой
французской
революции*

Среди важнейших результатов Революции – воцарение Наполеона на троне Французской империи, а также оформление третьего сословия как класса

Великая Французская революция

Началась 14 июля 1789 года (взятие Бастилии) – окончилась 9 ноября 1799 года (переворот 18 брюмера)

*В германии средний класс оформляется как **бюргерство**, во Франции – **буржуазия**; в Англии возникает движение **дендизма***

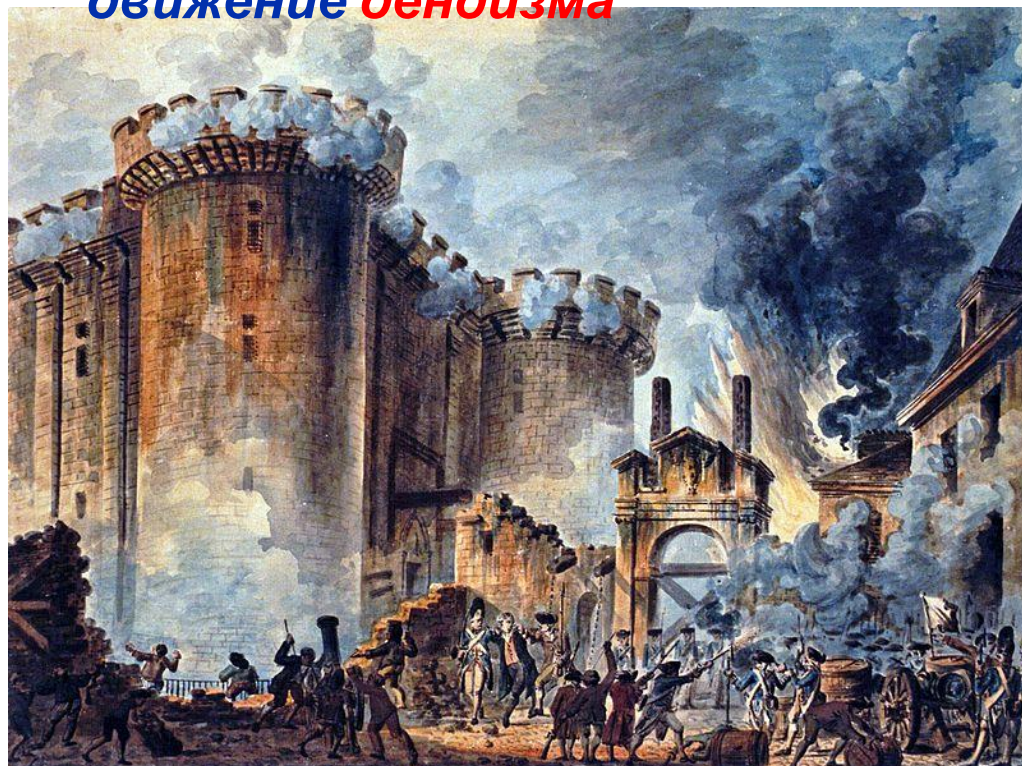

От
промышленной
революции к
Великой
французской
революции

- **Денди** – нетитулованные молодые люди с хорошим образованием, воспитанием и капиталом, который нажит не собственным трудом;
- аристократия по происхождению оказывается потесненной сословием **нуворишей** (фр. *nouveau riche*);
- формирование собственной **социальной прослойки** (клубы, партии, времяпрепровождение)

Движение дендизма

Основоположником британского дендизма считается **Джордж Брайан Браммел (1778 – 1840)**

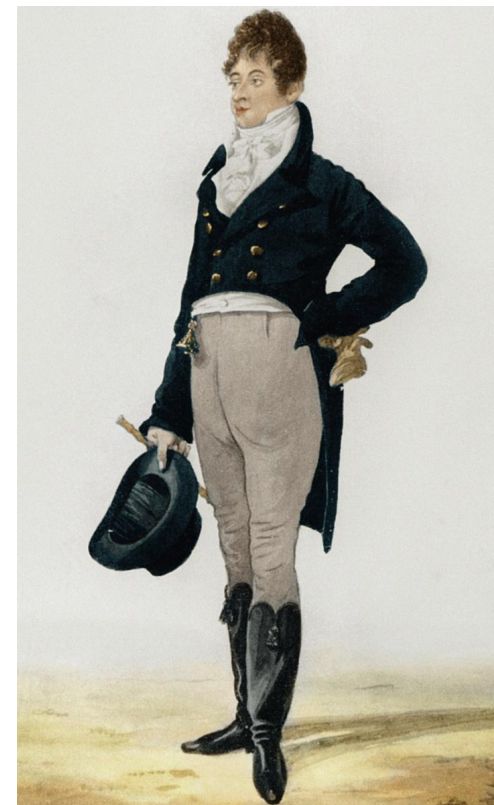

Эпоха **романтизма** – это время богоборческих настроений в литературе и искусстве а также создания грандиозных научных и философских систем Англии, Франции и Германии.

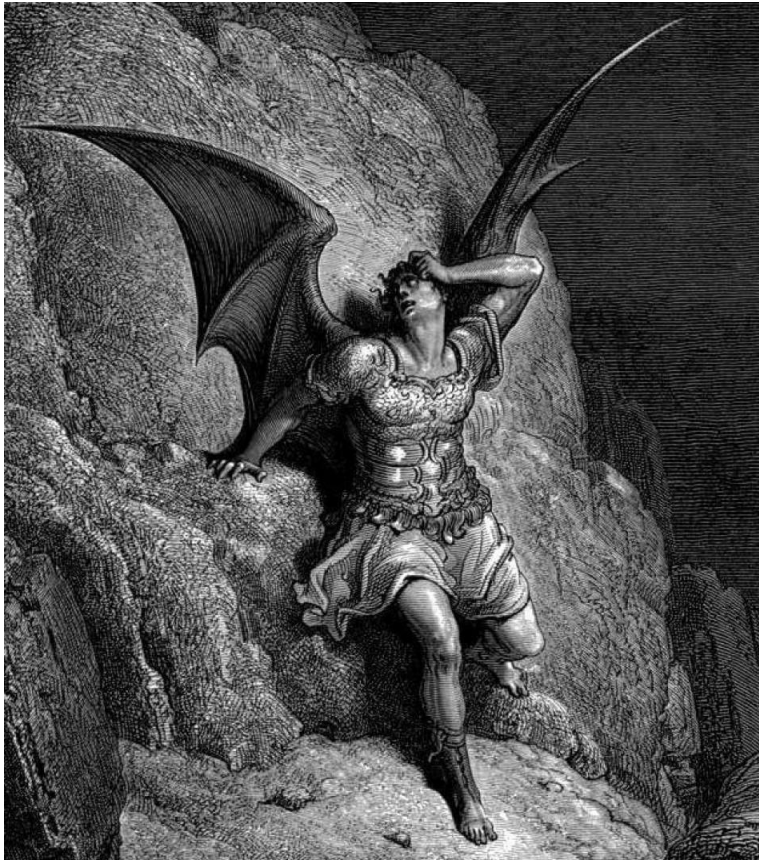

- Одним из символов новой эпохи становится **Сатана** (как впервые противопоставивший себя Творцу)
- Возвращение интереса к народной культуре и Средневековью (В. Гюго, П. Б. Шелли и т. д.)
- Распространение получают иррационалистические учения в философии и националистические идеи в политике



Предпосылки позитивизма (с 1840 до 1914)

- ❑ Индустриальная трансформация Европы: рост городов и транспортных сетей.
- ❑ Усовершенствование средств коммуникации и производства.
- ❑ Небывалые успехи в медицине, биологии, физике, химии, математике.
- ❑ Иллюзия неостановимости научного и технического прогресса.
- ❑ Усиление процесса секуляризации.
- ❑ Перспектива роста знания и всеобщей образованности.

Основные черты позитивизма

1. Нам известно лишь то, что сообщают науки; единственный метод познания – естественно-научный метод;
2. метод естественных наук работает не только при изучении природы, но и общества (показательный пример – социология);
3. всеобщий оптимизм, вера в неизменность прогресса, грядущее благосостояние и человеческую солидарность;
4. решительное противостояние против метафизики, идеализма, спиритуализма, догматизма;
5. направленность на всеобщее просвещение и веру в научную рациональность.

Исторические этапы позитивизма

I этап – классический (Огюст Конт, Герберт Спенсер, Джон С. Милль)

II этап – эмпириокритицизм (Эрнст Мах, Рихард Авенариус)

III этап – неопозитивизм (Венский кружок и аналитическая философия)

IV этап* – постпозитивизм (К. Поппер, Т. Кун, П. Фейерабенд, И. Лакатос)

***NB!** Постпозитивизм – критика неопозитивизма.



Огюст Конт (1798 - 1857)

Герберт Спенсер (1820 – 1903)

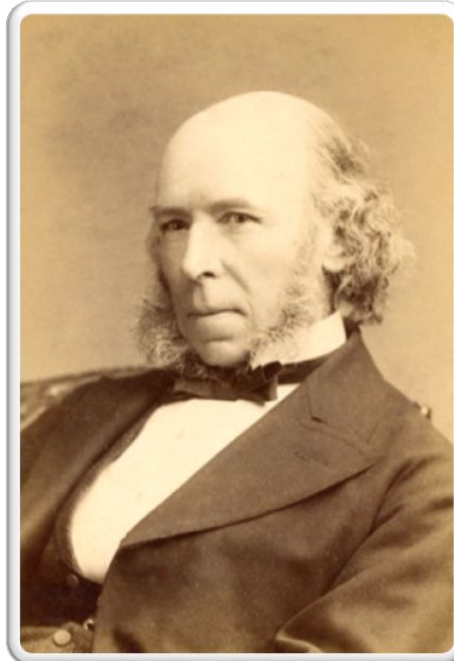

Джон С. Милль (1806 - 1873)

Исторические этапы позитивизма

I этап – классический (Огюст Конт, Герберт Спенсер, Джон С. Милль)

II этап – эмпириокритицизм (Эрнст Мах, Рихард Авенариус)

III этап – неопозитивизм (Венский кружок и аналитическая философия)

IV этап* – постпозитивизм (К. Поппер, Т. Кун, П. Фейерабенд, И. Лакатос)

***NB!** Постпозитивизм – критика неопозитивизма.



Эрнст Мах
(1838 - 1916)



Рихард Авенариус
(1843 - 1896)

Исторические этапы позитивизма

I этап – классический (Огюст Конт, Герберт Спенсер, Джон С. Милль)

II этап – эмпириокритицизм (Эрнст Мах, Рихард Авенариус)

III этап – неопозитивизм (Венский кружок и аналитическая философия)

IV этап* – постпозитивизм (К. Поппер, Т. Кун, П. Фейерабенд, И. Лакатос)

***NB!** Постпозитивизм – критика неопозитивизма.



Бертран Рассел
(1872 - 1970)

Людвиг Витгенштейн
(1889 - 1951)

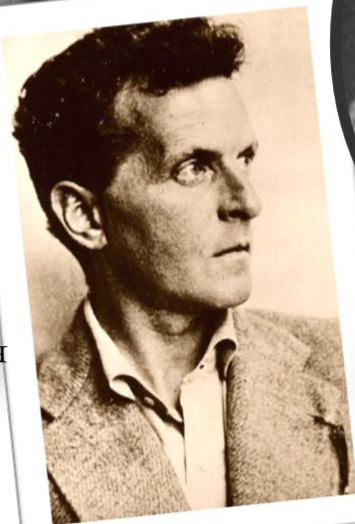

Джордж Э. Мур
(1873 - 1958)

Мориц Шлик
(1882 - 1936)

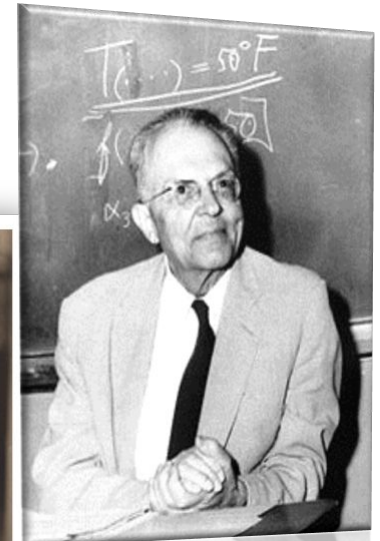

Рудольф Карнап
(1891 - 1970)



Эволюционное учение Чарльза Дарвина

- ❖ В 1831 году отправляется на корабле «Бигль» в Южную Америку (посетили Бразилию, Чили, Аргентину, Перу, Галапагосы)
- ❖ 1836 год – «Бигль» возвращается в Англию. Дарвин 20 лет обрабатывает и систематизирует свои рукописи
- ❖ В 1859 году Дарвин публикует книгу «Происхождение видов путем естественного отбора», в которой изложил теорию эволюции

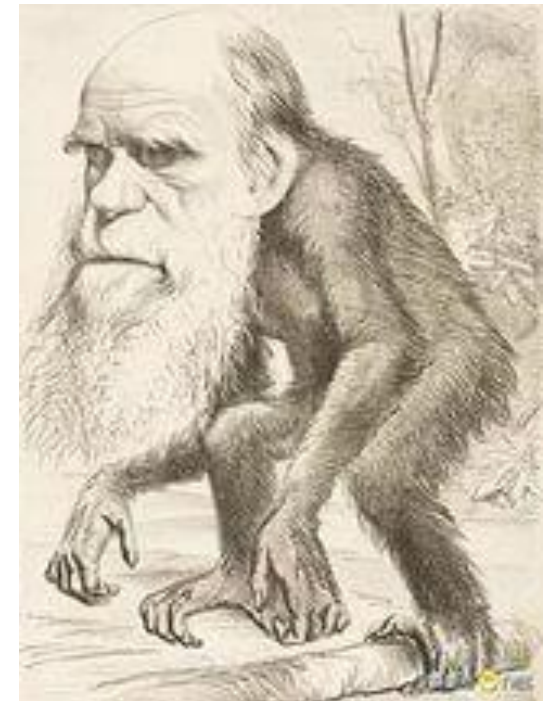

Карикатура на Ч.
Дарвина (1809 – 1882)

Эволюционное учение Чарльза Дарвина



Учение Фридриха Ницше о Сверхчеловеке

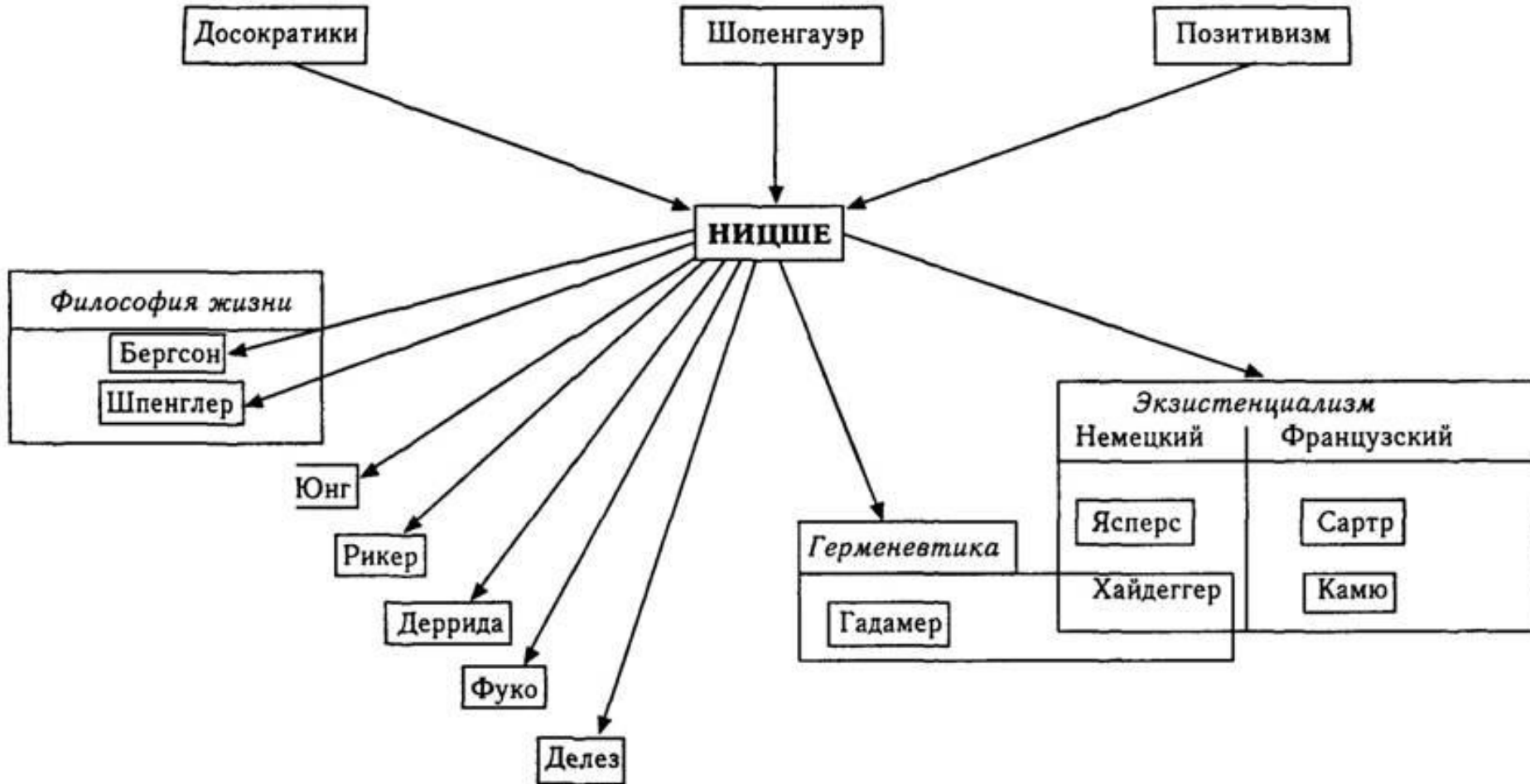



Учение Фридриха Ницше о Сверхчеловеке



- Идея переоценки ценностей
- Мораль рабов и мораль господ
- Заратустра – пророк «вечного возвращения» и Сверхчеловека
- Положение современного человека (тяжба с немцами)

«Значительное влияние на ницшеанскую философию оказали волюнтаристская метафизика Шопенгауэра и дарвиновский закон борьбы за существование» (ФЭС)

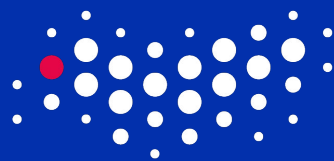

УНИВЕРСИТЕТ ИТМО

Спасибо за внимание!

camenes@yandex.ru

aspirantura@mail.ifmo.ru

Санкт-Петербург, 2016