

Баскетбол



История

ВОЗНИКНОВЕНИЯ ИГРЫ

Родиной баскетбола являются Соединенные Штаты Америки. Игра была придумана в 1891 году в учебном центре Христианской молодежной ассоциации в Спрингфилде, штат Массачусетс. Чтобы оживить уроки по гимнастике, молодой преподаватель, уроженец Канады, доктор Дисеймс Нейсмит придумал новую игру. Он прикрепил к перилам балкона две фруктовые корзины без дна, в которые нужно было забрасывать футбольный мяч (basket - корзина, boll - мяч).

Игра баскетбол

- Игра Баскетбол В баскетбол играют две (2) команды, в каждой из которых по пять (5) игроков. Цель каждой команды - забросить мяч в корзину соперника и помешать другой команде овладеть мячом, и забросить его в корзину.
- Корзина: своя/соперников
- Корзина, которую команда атакует, является корзиной соперника, а корзина, которую та же команда защищает, называется собственной корзиной команды.
- Перемещение мяча
- Мяч можно передавать, бросать, отбивать, катить или вести в любом направлении при условии соблюдения положений соответствующих статей, изложенных Правил.
-
- Победитель игры
- Победителем игры становится команда, которая по окончании игрового времени четвертого периода или, если необходимо, дополнительного(-ых) периода(-ов) набрала большее количество очков.

Площадка и размеры ЛИНИЙ

Игровая площадка должна представлять собой плоскую прямоугольную твердую поверхность без каких-либо препятствий. Для главных официальных соревнований ФИБА, а также для строящихся новых игровых площадок размеры, измеренные от внутреннего края ограничительных линий, должны быть 28 метров в длину и 15 метров в ширину.

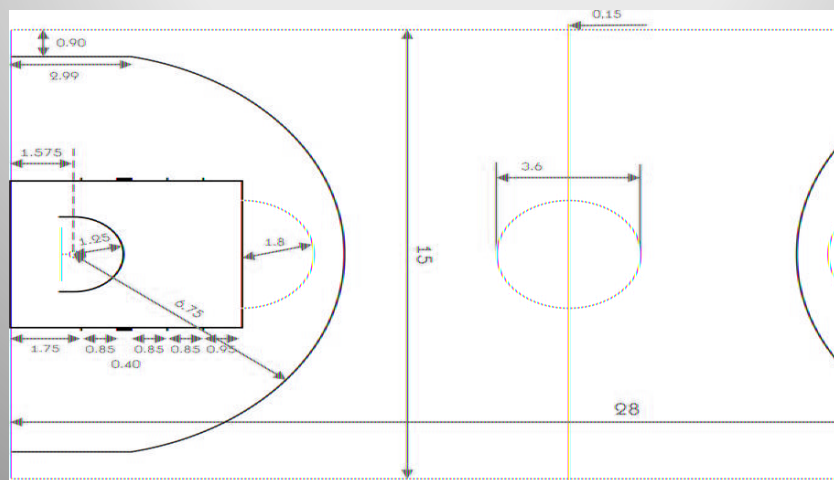

Щиты и опоры щита

Размеры щитов должны быть: 1,80 м по горизонтали и 1,05 м по вертикали.

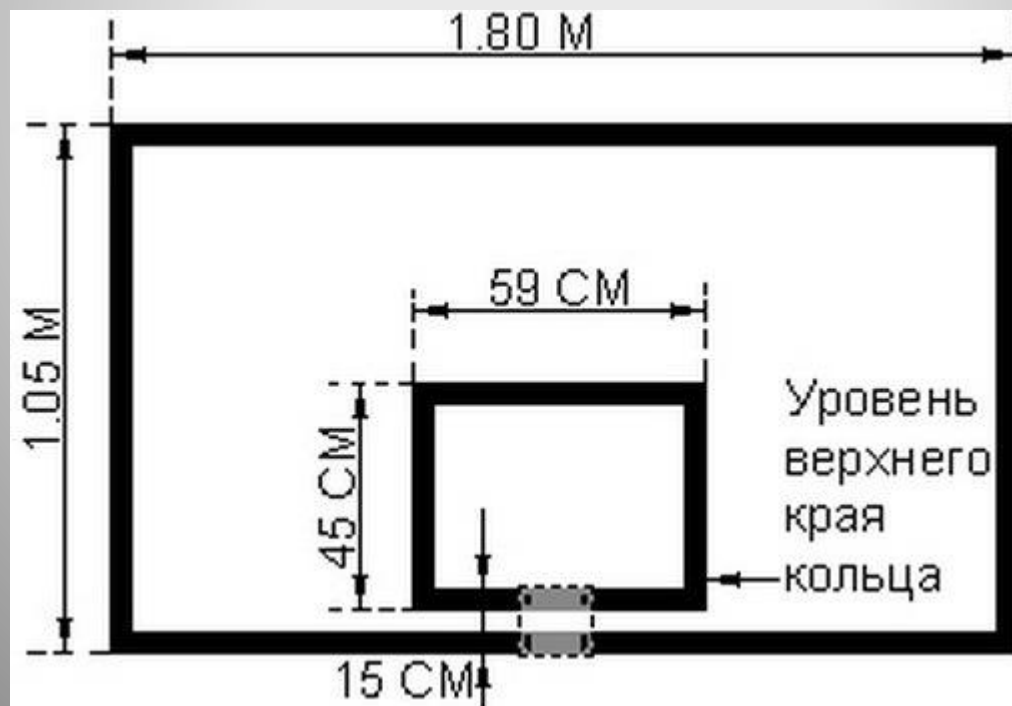

Каждая команда должна состоять из:

- Не более чем десяти (10) членов команды, имеющих право играть.
- Тренера и, по желанию команды, помощника тренера.
- Капитана, который должен быть одним из членов команды, имеющего право играть.
- Пять (5) Игроков каждой команды
- должны находиться на площадке в течение игрового времени и они
- могут быть заменены



Игровое время, ничейный счет и дополнительные периоды

- Игра состоит из четырех (4) периодов по десять (10) минут.
- Продолжительность перерыва между первым и вторым, третьим и четвертым периодами игры и перед каждым дополнительным периодом составляет две (2) минуты.
- Продолжительность перерыва между половинами игры - пятнадцать (15) минут

Как играют мячом

- В баскетболе мячом играют только руками.
- Бежать с мячом, преднамеренно бить по нему ногой, блокировать любой частью ноги или бить по нему кулаком является нарушением.
- Случайное соприкосновение или касание мяча стопой или ногой не является нарушением.

Правило

- Мяч, заброшенный с площадки, засчитывается команде, атакующей корзину, в которую он заброшен, следующим образом:
- За мяч, заброшенный со штрафного броска, засчитывается одно (1) очко. За мяч, заброшенный с игры, из 2-х очковой зоны засчитывается два (2) очка.
- За мяч, заброшенный из 3-х очковой зоны, засчитывается три (3) очка.
- Если Игрок случайно забрасывает мяч с площадки в свою корзину, очки записываются Капитану соперников.

Ведение мяча

- Ведение начинается, когда Игрок, получивший контроль над живым мячом на площадке, бросает, отбивает его в пол или катит его по полу и касается мяча опять, прежде, чем его коснется другой Игрок.
- Ведение заканчивается в тот момент, когда Игрок касается мяча одновременно двумя руками или допускает задержку мяча в одной или обеих руках.
- При ведении мяч может быть подброшен в воздух при условии, что мяч коснется пола раньше, чем Игрок снова коснется мяча своей рукой.
- Число шагов, которые Игрок может сделать, когда мяч не находится в контакте с его рукой, не ограничено.

Следующие действия не являются ведением:

Последовательные броски в корзину противника.

Случайная потеря мяча в начале или в конце ведения.

Попытки установить контроль над мячом путем выбивания его из области расположения других Игроков.

Выбивание мяча из-под контроля другого Игрока.

Препятствование передаче и перехват мяча.

Перебрасывание мяча из руки (рук) в руку (руки) и

задержка его прежде, чем он коснется пола, при условии,

что Игрок не совершает нарушения в передвижении с мячом.



Пробежка

запрещенное перемещение одной или обеих ног в любом направлении, во время контроля живого мяча на площадке.

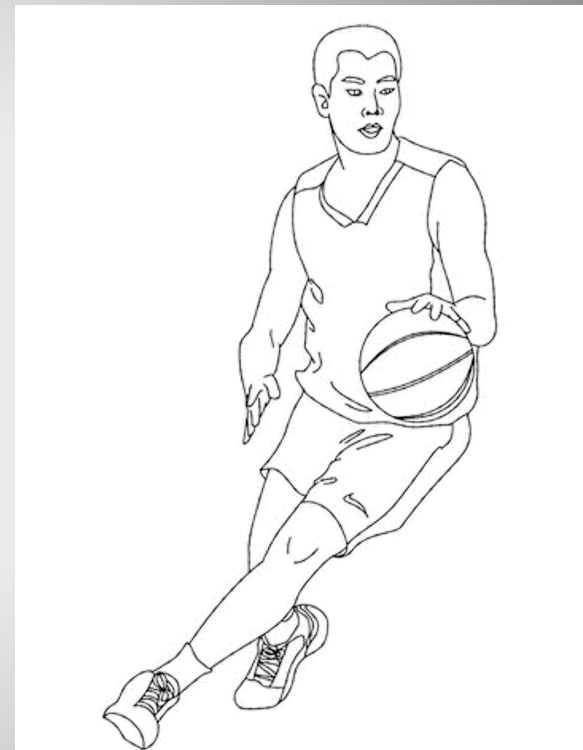

Фол

- это несоблюдение Правил, вследствие персонального контакта с соперником и/или неспортивного поведения.
- Фол фиксируется провинившемся и наказывается согласно положениям соответствующей статьи Правил.

Наказание

- Если нарушение совершается в нападении, никакие очки не засчитываются и мяч передается сопернику для вбрасывания из-за пределов площадки напротив линии штрафного броска.
- Если нарушение совершается в защите, атакующей команде засчитываются: два (2) очка, если мяч был выпущен из 2-очковой зоны. три (3) очка, если мяч был выпущен из 3-очковой зоны.
- Засчитывание мяча и последующая процедура таковы, как в случае попадания мяча в корзину.
- Если нарушение совершается одновременно Игроками обеих команд, никакие очки не засчитываются. Игра возобновляется спорным броском.

Штрафные броски

- Нахождение игроков при штрафном броске Штрафной бросок - это возможность, предоставляемая Игроку, набрать одно (1) очко броском в корзину без помех с позиции за линией штрафного броска и внутри полукруга.
- Серия штрафных бросков - это все штрафные броски в результате наказания за один фол.
- Штрафной бросок и все действия, связанные с ним, заканчиваются, когда мяч:
 1. Входит непосредственно в корзину сверху, остается в ней или проходит сквозь нее.
 2. Не имеет больше возможности попасть в корзину непосредственно или после касания кольца.
 3. Правильно был сыгран Игроком после того, как коснулся кольца.
 4. Касается пола.