

Разработка дизайна упаковки для стеклянной бижутерии

{

Выполнил студент гр.М02-131-1
Галатова А.А.

Потребитель

Основными потребителями
стеклянной бижутерии
являются молодые девушки
в возрасте от 20 до 35 лет

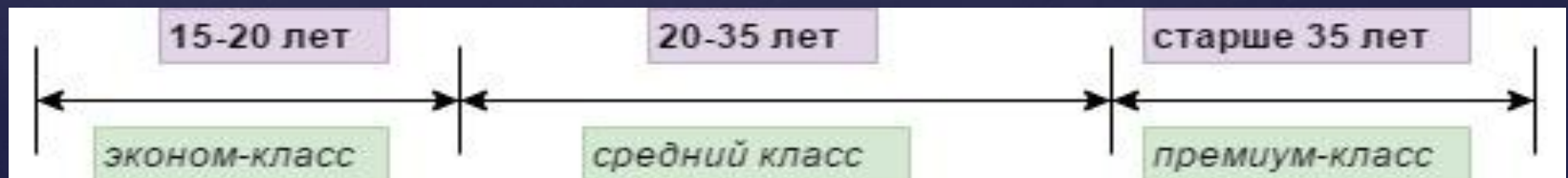

Обзор рынка



Разработка концепции

2 в 1:
УПАКОВКА+ПОДСТАВКА
для стеклянной бижутерии

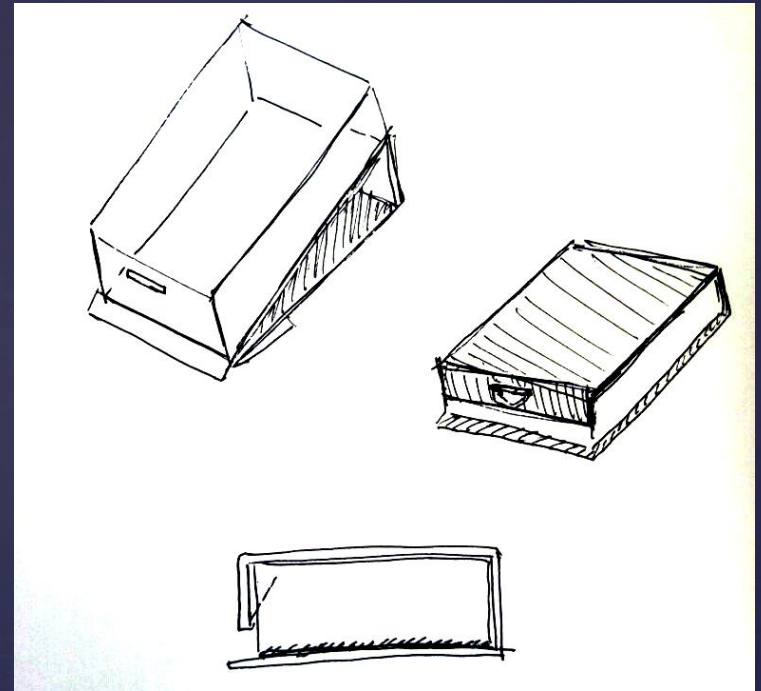

Разрабатываемая упаковка предназначена не только для хранения и транспортировки изделия, но и для его демонстрации.

Конструкция

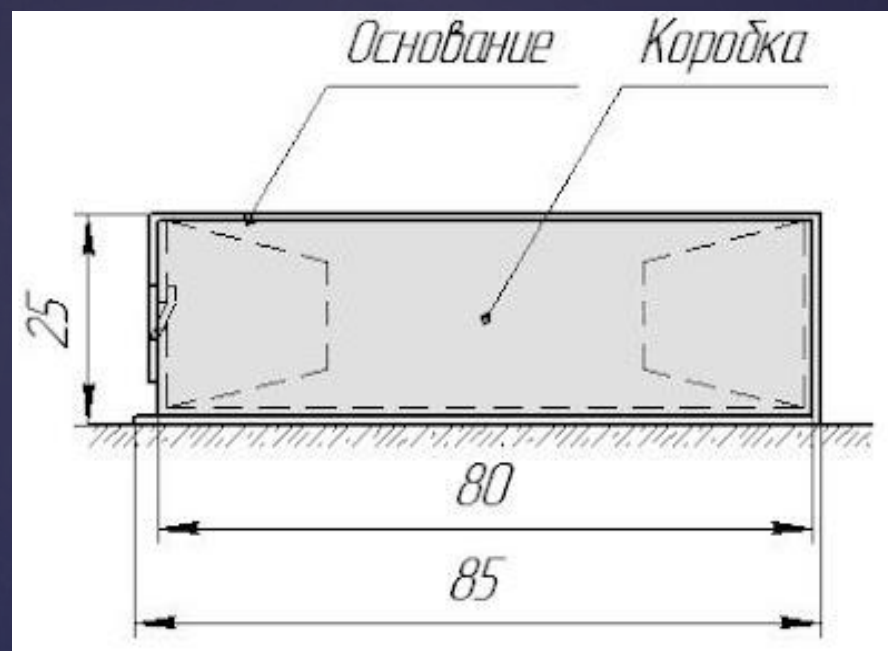
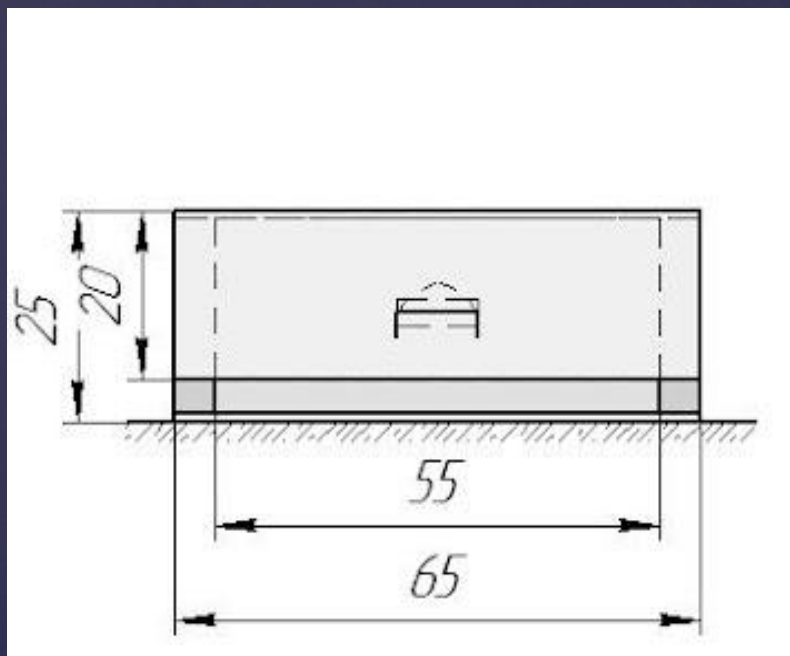

Трансформация

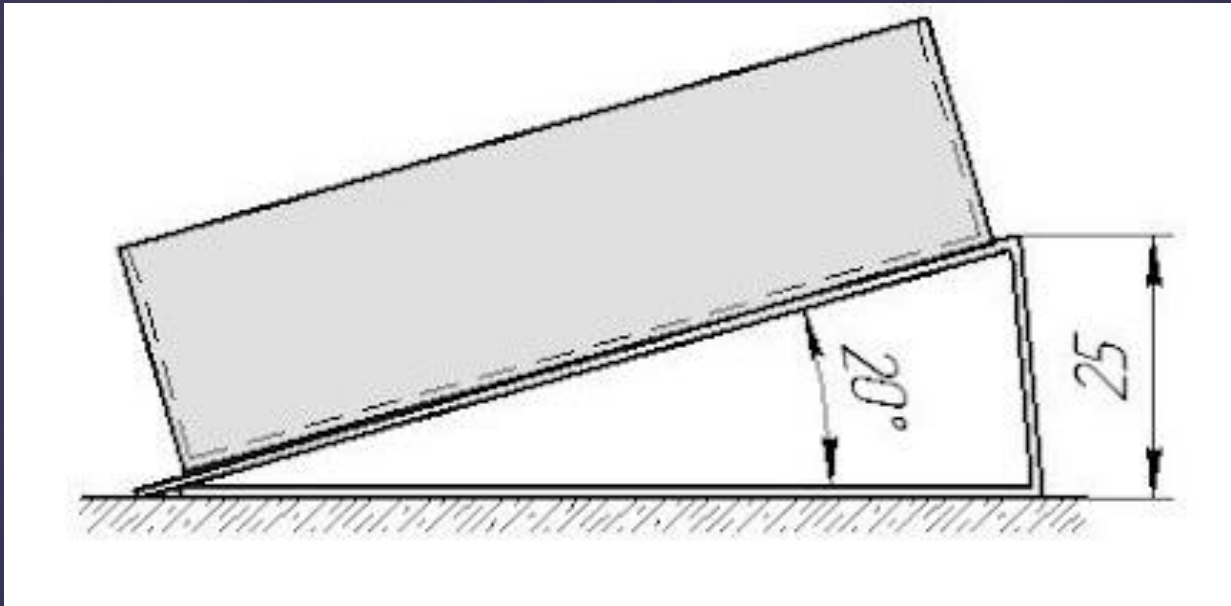

Выбор материалов

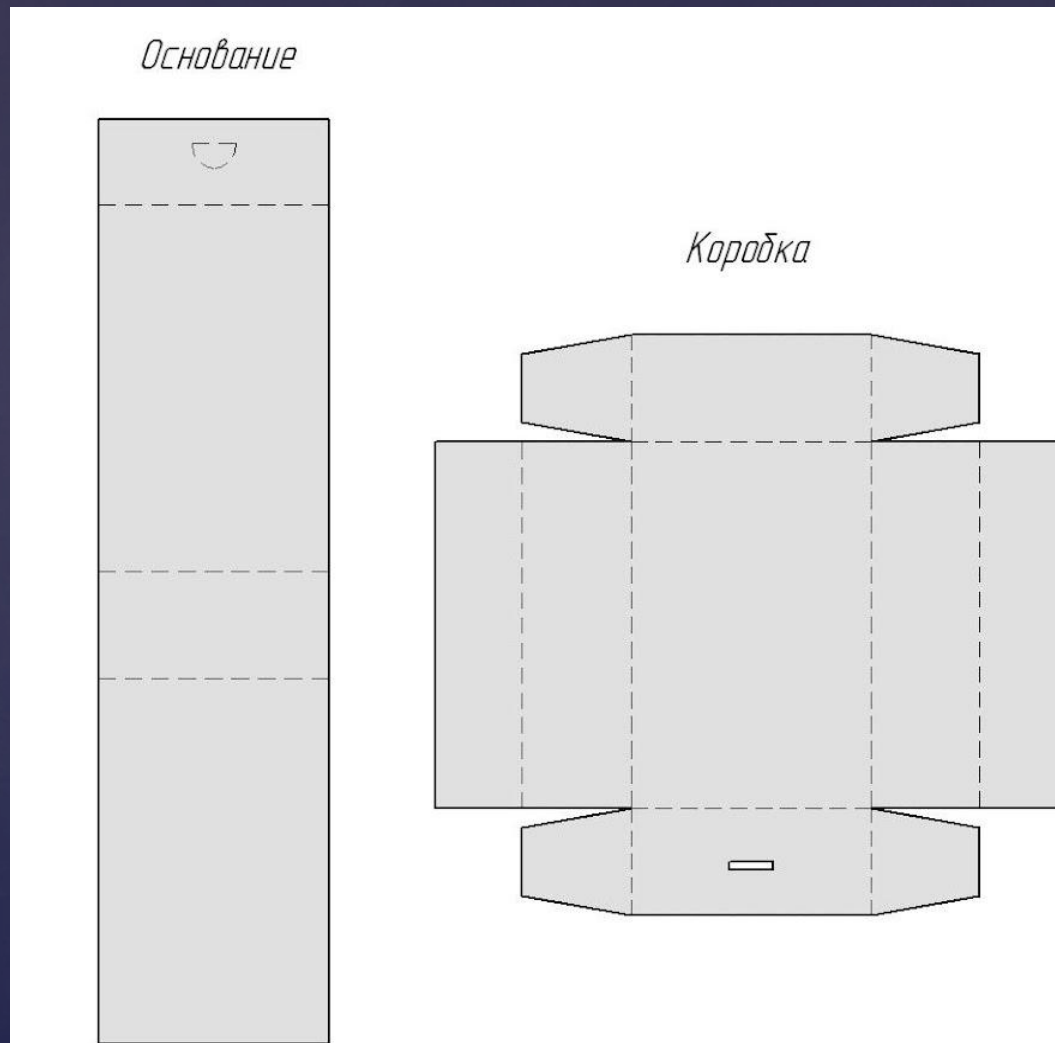

Развертка картонной коробки

Наполнитель коробки

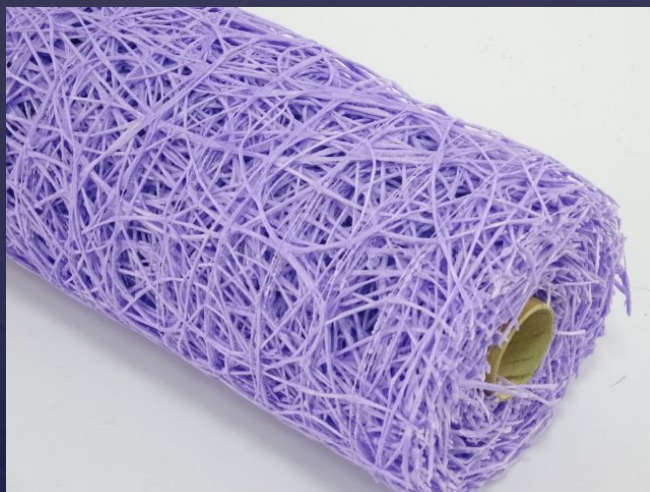

3D-модель упаковки

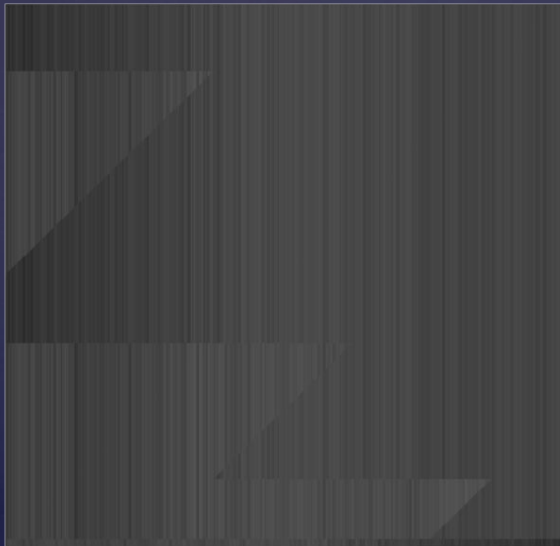
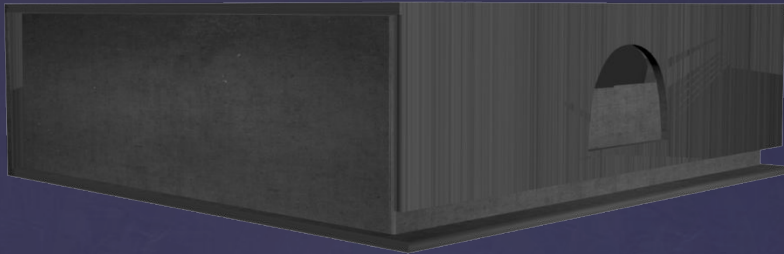

3D-модель упаковки

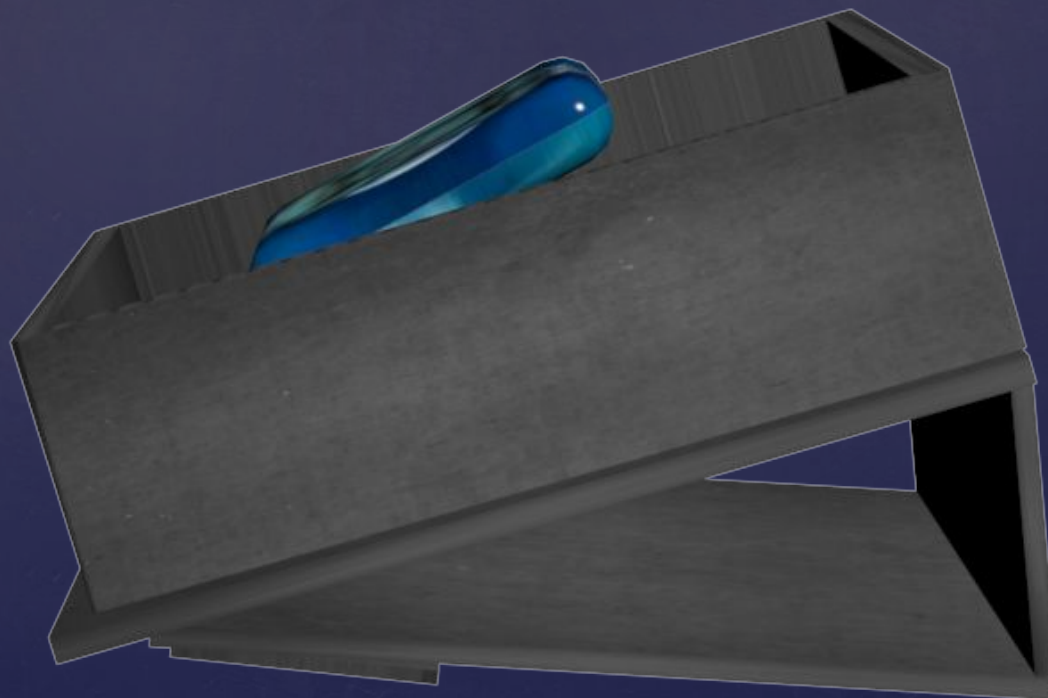

Спасибо за внимание!