

Министерство образования Красноярского края
КРАЕВОЕ ГОСУДАРСТВЕННОЕ БЮДЖЕТНОЕ ПРОФЕССИОНАЛЬНОЕ ОБРАЗОВАТЕЛЬНОЕ УЧРЕЖДЕНИЕ
«КРАСНОЯРСКИЙ КОЛЛЕДЖ ОТРАСЛЕВЫХ ТЕХНОЛОГИЙ
И ПРЕДПРИНИМАТЕЛЬСТВА»

ОРГАНИАЦИЯ УЧАСТКА ПО РЕМОНТУ ОПТИЧЕСКИХ ЭЛЕМЕНТОВ ЛЕГКОВЫХ АВТОМОБИЛЕЙ

Выполнил:

Студент группы № ТО 18-01

Абдураимов Далер Элназарович

Руководитель:

Гимранов Радик Габдулахатович

Введение



Автосервис М5



Автосервис М5

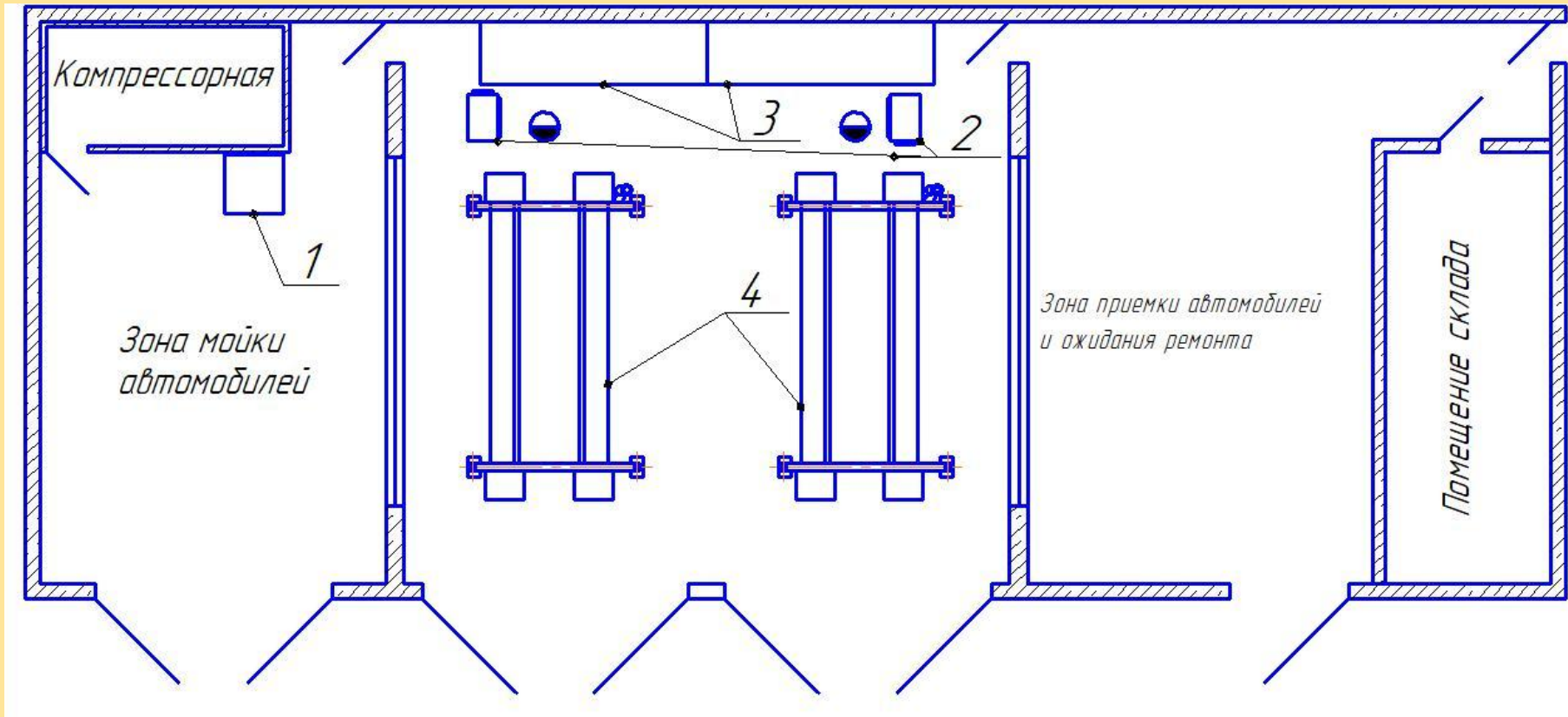

Позиция	Наименование
1	Аппарат мойки высокого давления
2	Тележка с инструментом
3	Верстак
4	Подъемник автомобильный

Набор для бесконтактной полировки фар



Цанговый адаптер для установки линз



Клещи для склеивания фар



Щипцы для расклеивания фар



Жидкость для разборки фар на полиуретановом герметике



Жидкость для разборки фар на полиуретановом герметике



**Коронка для
сверления
отражателей фар**



**Адаптеры для
разметочных пластин
и кондукторов**



**Разметочная
пластина для линз**



**Набор ножей для
вскрытия фар из 4
предметов**



**Набор ножей для
вскрытия фар из 7
предметов**



**Универсальные
переходные рамки
для замены билинз**

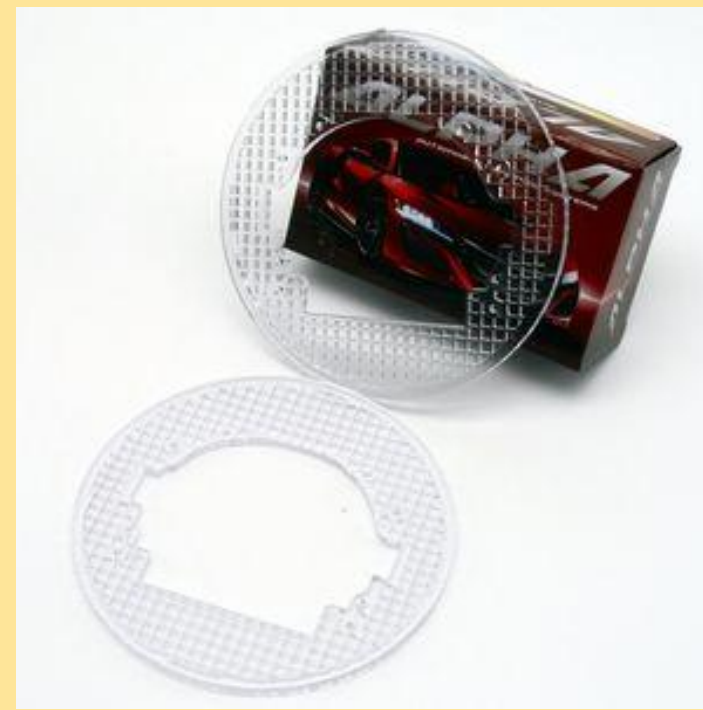

Инструментальная тележка



Набор для установки биксеноновых линз



Верстак



План участка

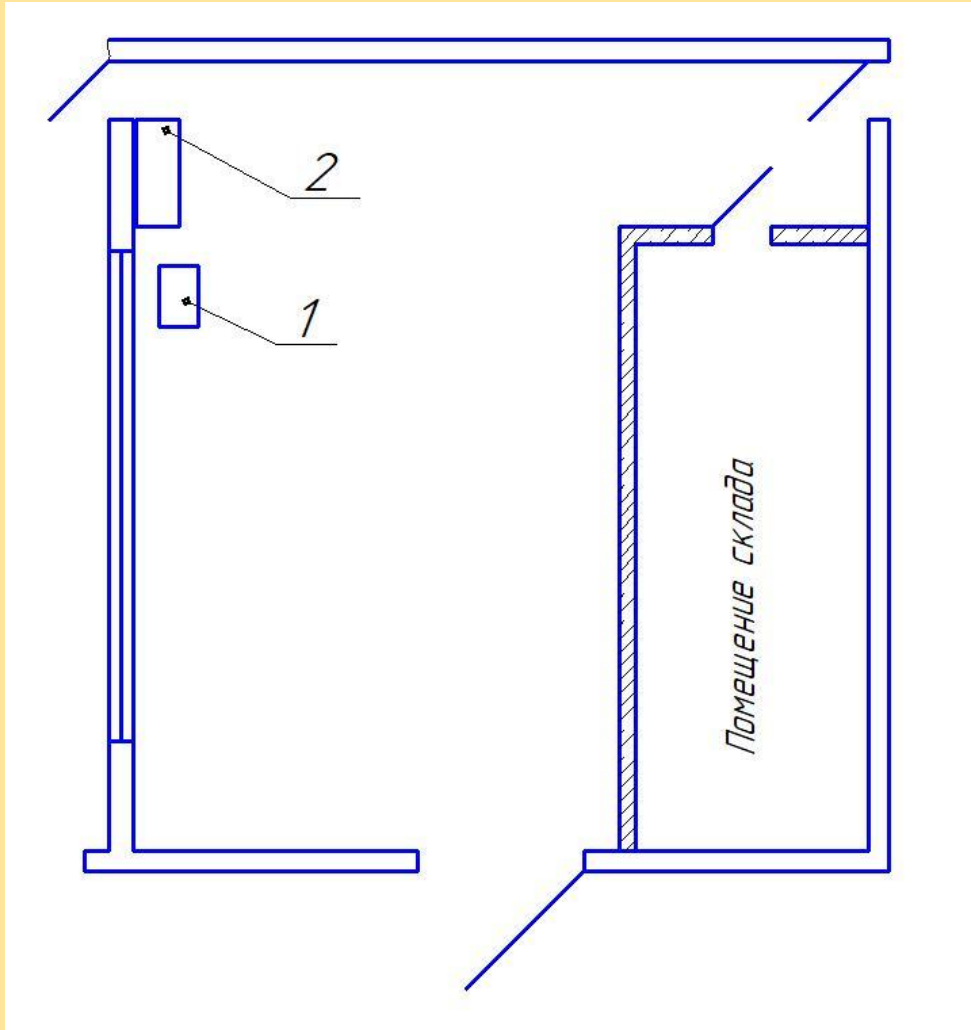

<i>Позиция</i>	<i>Наименование</i>
<i>1</i>	<i>Инструментальная тележка</i>
<i>2</i>	<i>Верстак с инструментами и приспособлениями</i>

Экономическая часть

Капитальные вложения – 117770,4 руб.

Текущие затраты – 361471,45 руб.

Затраты на оплату труда – 1915839,9 руб.

Доход - 2628000 руб.

Прибыль - 306616,35 руб.

Срок окупаемости в годах – 0,4

Рентабельность – 13,5 %

Охрана труда

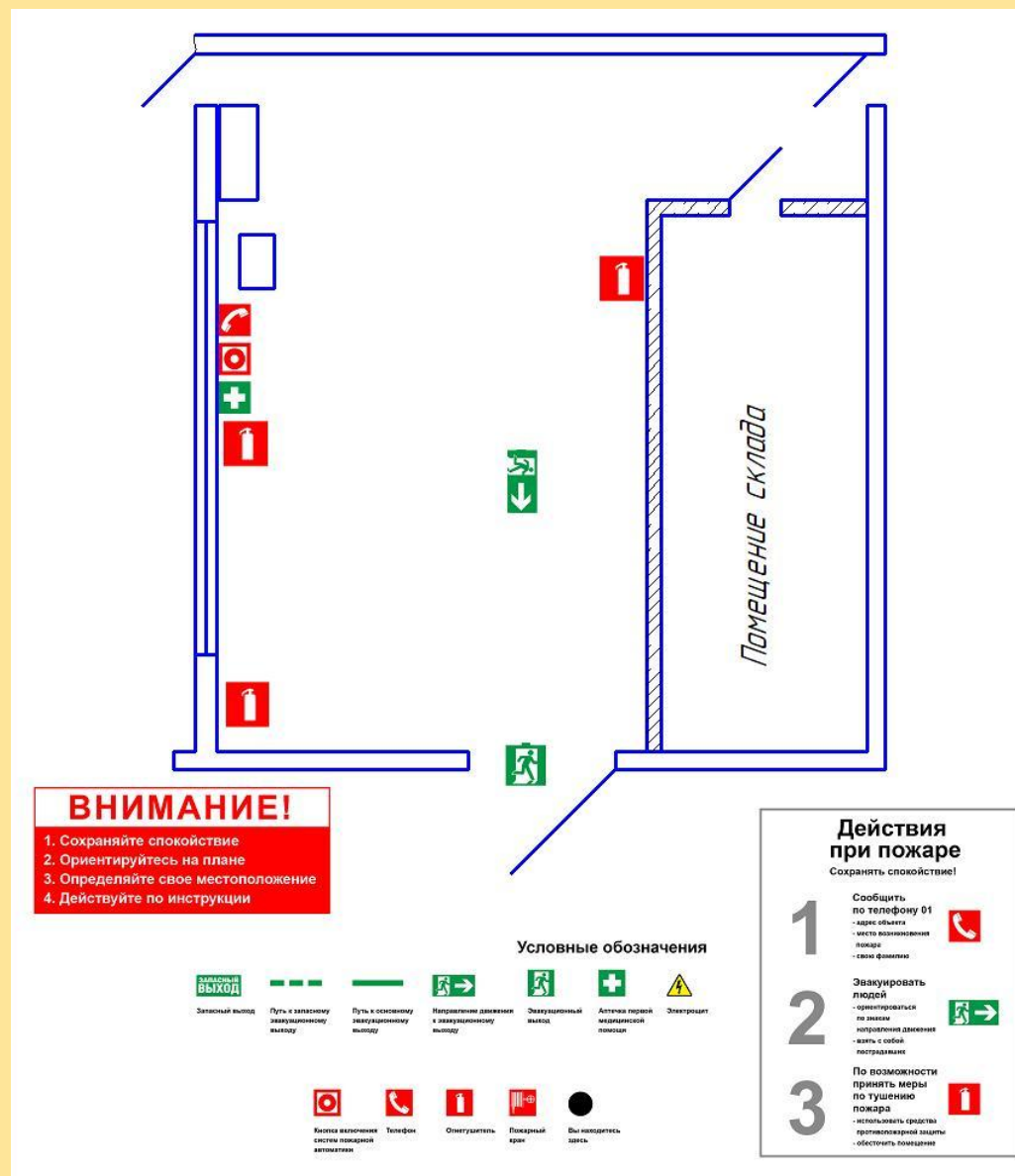

Заключение

