

Правове становище різних категорій населення Давнього Риму

Практичне заняття

Завдання

Використовуючи подану далі інформацію, скласти порівняльну таблицю за зразком

	Громадяни Риму	Латини	Іноземці	Раби
Право власності				
право голосувати				
Право звертатись до суду				
Право одружуватись				
Право займатись торгівлею				

Категорії населення Давнього Риму

Вільні

Раби

Громадяни

Негромадяни

Повноправні

Неповноправні



Категорії населення Давнього Риму

Громадяни

Чоловіки,
які
володіли
землею
(патриції)

Чоловіки,
які не
володіли
землею
(плебеї)

Негромадяни

Іноземці

Вільновідпу
щені

Жінки

Діти

Раби

СЛОВНИЧОК

Патриції — найдавніша римська знать, нащадки найзнатніших родів, були привілейованою верствою населення в Римі.

Плебеї (плебс) — незнатне, вільне населення Стародавнього Риму, яке не входило в родові общини і не мало права на землю, а також політичних прав на відміну від патрициїв.

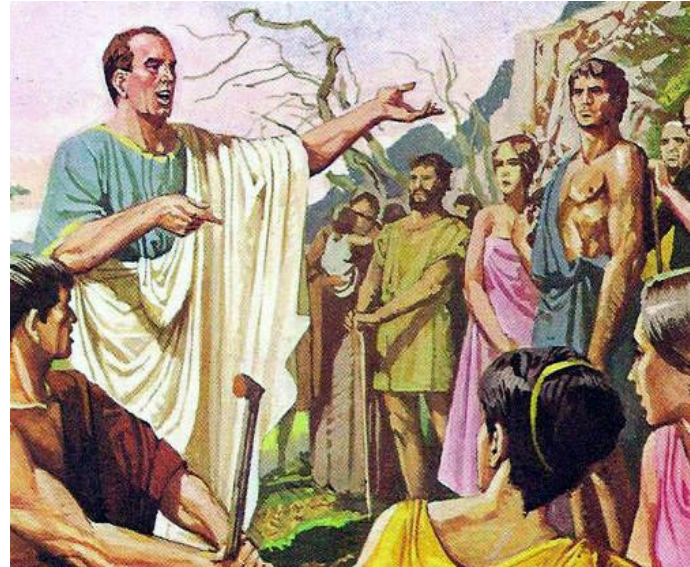

Боротьба плебеїв і патриціїв

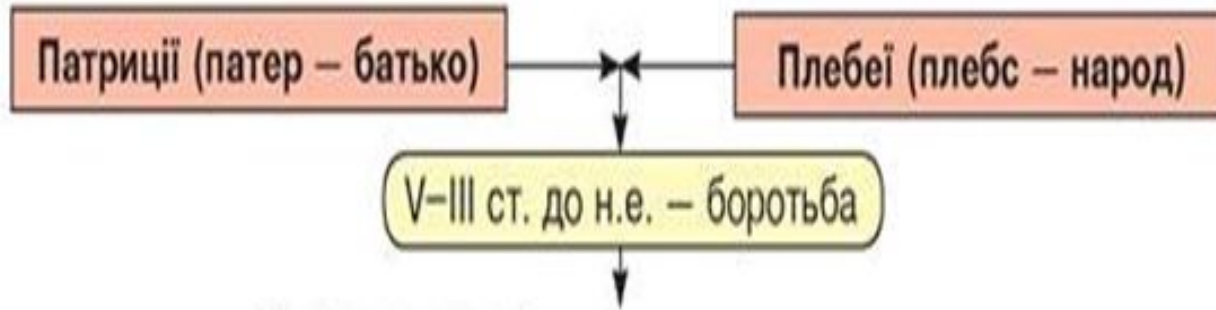

- 1) Не мали землі;
- 2) Не обіймали державних посад;
- 3) Не мали права брати шлюб із патриціями;
- 4) Потрапляли у боргове рабство;
- 5) Відмовлялися служити у війську.

Плебеї
наполегливо
домагалися
політичних
прав.

у 449 р. до н.е., плебеям вдалося змусити патриціїв ухвалити писані закони, так звані **Закони XII таблиць**. Вони були викарбувані на 12 мідних дошках і розміщені в центрі Риму на головній площі — Форумі. Тепер для всіх громадян, незалежно від походження, закон був один.

Закони XII таблиць

- У Законах XII таблиць містилися положення про судочинство, майнові відносини, шлюбно-сімейне право, злочини та покарання, право власності, сімейне право
- Закони XII таблиць передбачали смертну кару за злочини проти республіки, проти релігії, за чаклунство та неправдиві свідчення в суді. За цими законами жорстоко карали боржників. За борги людина могла стати рабом або віддати у рабство власних дітей чи дружину.

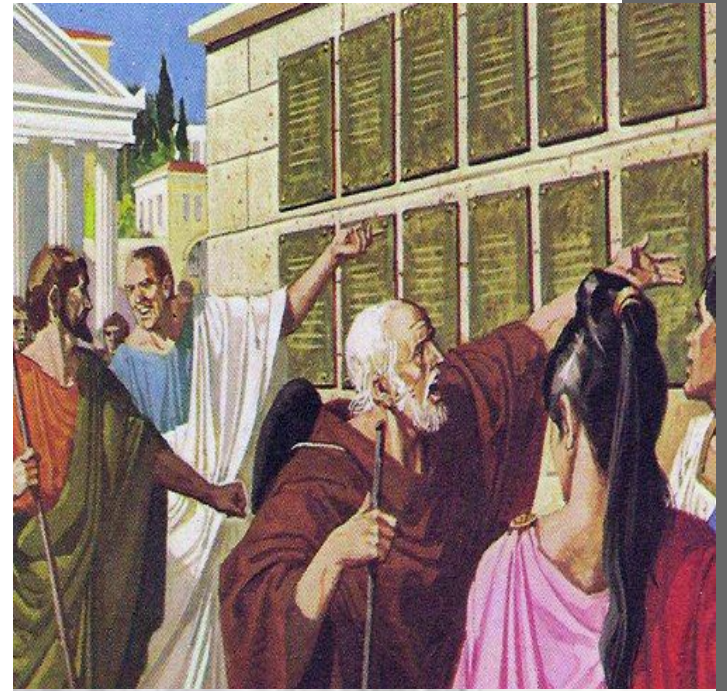

Чи все населення
Давнього Риму було
рівним перед законом і
могло захистити свої
права?

З римського права

Якщо рукою або па-
лицею переламає кістку
вільній людині, нехай за-
платить штраф 300 ассів,
якщо рабу — 150 ассів.

Щоб уникнути сва-
вілля, за кожним рим-
ським громадянином
визнавалося право звер-
нення до народних збо-
рів. Рішення останніх
було остаточним.

Справи про злочини рабів розгля-
дали, як правило, домашнім судом
рабовласника. У раба не було жодних
гарантій і жодних прав на захист. Засу-
джений до смерті, він, за звичаєм, ски-
дався з прямовисної Тарпейської скелі
в Римі.

Поміркуймо!

Цицерон згадував, що коли він був хлопчиком, то школярі «Закони дванадцяти таблиць» учили напам'ять.

- Чи варто, на вашу думку, використовувати цей приклад у сучасних школах для ознайомлення учнів із правовими нормами? Чому? Як ви розумієте висловлювання Цицерона: «Знання законів полягає не в тому, щоб пам'ятати їхні слова, а в тому, щоб зрозуміти їх».*

- Згідно з головним принципом римського права, тільки римський громадянин користувався захистом права. Статус римського громадянина набували діти, народжені від шлюбу римських громадян. Римське громадянство втрачали в таких випадках: зі смертю особи, через продаж у рабство, особи, узяті в полон, засуджені до тяжкого кримінального покарання або вигнання з Риму.
- Римські громадяни володіли всією повнотою цивільних прав: тільки вони могли володіти майном і землею, укладати різні угоди, звертатися до суду за захистом порушених прав. Тільки римські громадяни володіли правом вступати в шлюб і правом торгувати.
- Вони мали право брати участь і голосувати в народних зборах, займати найвищі виборні посади магістратів, з них комплектувалася армія

Правове становище громадян

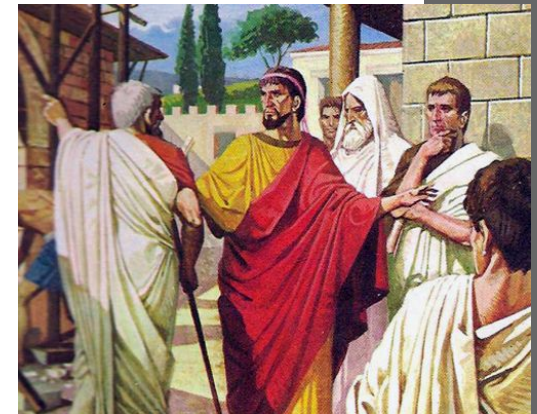
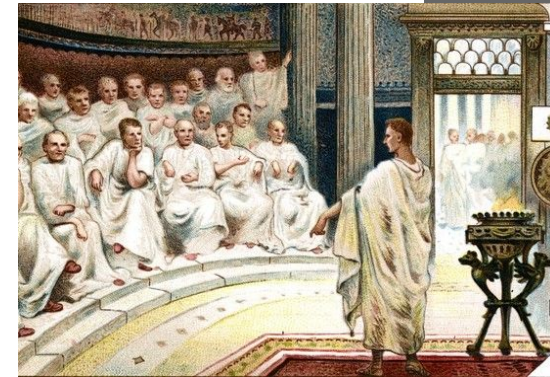

Правове становище латинів

- *Латини* – давнє вільне населення Італії, котре колись разом з Римом становило латинський союз, не римляни, але їхні права були наближені до римських громадян.
- Латини користувалися лише правом голосу, проте не могли займати виборні посади магістратів. Однак вони мали такі ж право вступати в шлюб і право торгувати як і римські громадяни. Право на звернення до суду за розв'язанням майнових спорів, а також порядок судочинства був для всіх латинів таким же, як і для римських громадян.
- Латин за певних умов міг стати повноправним римським громадянином. Зокрема, римське громадянство набували древні латини, переїхавши на постійне проживання до Риму

Правове становище перегринів (іноземців)

- Серед вільних людей, проте не громадян Риму, найнижчу сходинку соціального становища в Стародавньому Римі посідали **перегрини** - громадяни іноземних держав, котрі якимось чином потрапили на територію Риму.
- Перегрини спершу не користувалися ні політичними, ні цивільними правами римських громадян
- Статус перегрина набувала дитина, народжена в сім'ї перегринів. Деяким перегринам за особливі заслуги перед Римом дарувався статус римського громадянина.
- Поступово перегрини отримали майже такі ж права як і римські громадяни

Правове становище жінок

Жінки не розглядалися давньоримським правом як носії громадянства, хоча мали право володіння власністю.



Правове становище рабів

Раби перебували у державній або приватній власності. Володар мав право раба продати, обміняти, подарувати як будь-яку річ. покарати його, навіть вбити за будь-яку провинність або без такої. *Раби перебували за межею громадянського суспільства і не вважалися людьми.* ("Все людське вмирає у рабові", "Раб - це знаряддя, яке може говорити".) Раби не мали ніяких прав

Основними джерелами рабства були:

війни, під час яких брали до полону воїнів сусідніх народів ; народження від матері-рабині; продаж вільної людини в рабство; рабство за неповернені борги; засуджені за тяжкі злочини до страти або до безстрокової каторги могли бути викуплені як раби

Пригадайте, коли відбулось найбільше повстання рабів? Хто його очолив? Чим завершилось повстання?

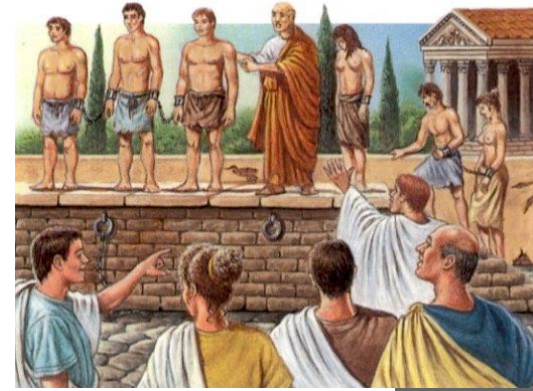

Рабів у Давньому Римі вважали річчю, і вони не мали прав. Але в привілейованому становищі перебували раби 83 цінних професій, освічені раби, наприклад, висококваліфіковані кухарі, педагоги, ювеліри, поети, художники, юристи. Володарі цих рабів їх оберігали, оскільки вартість їхня була дуже високою.

• Поміркуйте!

Чим життя рабів, які перебували в привілейованому становищі, відрізнялося від становища рабів, які працювали в сільському господарстві, каменярнях, на будівництві доріг? Що спільного було в їхньому становищі?

В період імперії державою встановлюються певні рамки відносин між рабовласниками і рабами, зокрема:

- 1) за безпідставне вбивство власного раба рабовласник ніс таке ж покарання, як за вбивство чужого раба;
- 2) віддати раба в гладіатори рабовласник міг лише з дозволу магістрату;
- 3) раб, якого покинув власник через старість або хворобу, набував свободу;
- 4) від нестерпної жорстокості рабовласника раб міг знайти притулок у храмі, і якщо така жорстокість підтверджувалась, то власника змущували продати раба іншому господарю.

Правове становище вільновідпущених

- Відпущений на волю раб називався вільновідпущеником (libertini). За загальним правилом вільновідпущеник набував правового статусу особи, яка дарувала йому волю, тобто залежно від того, хто був його попереднім власником. Якщо це був перегрин, латин чи римський громадянин, то й вільновідпущеник набував статусу, який відповідав становищу перегрин, латина або римського громадянина.
- Вільновідпущеники були вільними, але обмеженими в своїй правоздатності. вільновідпущеники обмежувалися в праві служити в римських легіонах, не мали права брати участь у роботі народних зборів і голосувати.

Правове становище колонів

- *Колон* — напівзалежний селянин в Римській імперії .
- Колони були особисто вільними селянами, які вели своє господарство на землях арендованих у великих землевласників і віддавали їм частину свого урожаю.
- Колон хоч і є вільною особою, проте дуже близькою за своїм соціальним і юридичним становищем до раба. До IV ст. колони були в основному вільними, але відповідно до указу Костянтина I Великого навіки прикріплялися до землі і ставали залежними від власника цієї землі
- Колон має право вступати в шлюб, мати власне майно, однак він прикріплений до землі і не тільки особисто: діти його теж стають колонами

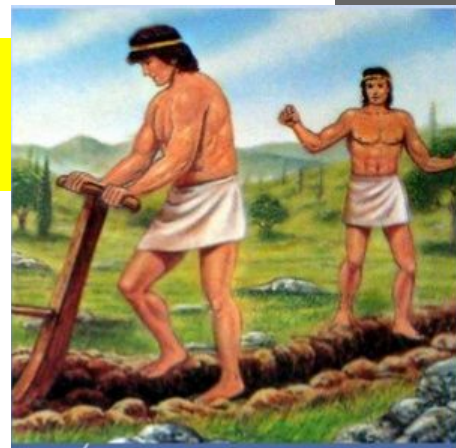

Поміркуймо !

Норми Римського права (уривки)

- *Нікого не виправдовує незнання закону.*
- *Ніхто не може бути покараний двічі за той самий злочин.*
- *Ніхто не може бути суддею у власній справі.*
- *Треба вислухати і протилежну сторону.*
- *Під час війни закони мовчать.*
- *Закон ухвалений і встановлений для всіх і заради блага всіх.*
- *Благо народу — вищий закон.*
- *Договори треба виконувати.*

1. *Які норми римського права зберегли свою актуальність сьогодні? Поясніть ці положення на прикладах із життя.*
2. *На вашу думку, чи будуть ці норми актуальними через 1000 років?*

Практичні завдання

- 1. *Визначте, з яких груп складалося населення Риму.*
- 2. *Що означало — бути громадянином Риму?*
- 3. *Що таке право вето, у яких випадках і ким воно застосовувалось?*
- 4. *За якими ознаками населення Риму отримувало права? Чи справедливим був такий розподіл? Які наслідки цього явища?*