

указъ Его Императорскаго Величества, Сямоу держави  
Святейшей, изъ Святѣйшаго Правительствующаго Синода,

Пресвященному Митрополиту Архиепископскому

Ярославскому и Ростовскому и Кавказу

по указу Его Императорскаго Величества, Святѣйшій

Правительствующій Синодъ, въ Свѣдѣніи, что въ Ярославской

Губерніи, по указу Его Императорскаго Величества, Свѣдѣніи, что въ

№ 940, объ отсылкѣ въ Иркутскую и Сибирскую

Губерніи Снарядовъ коименія Вашего о Буддизмѣ.

И по справкѣ, Архикавказа: Святѣйшій

Синодъ, въ Свѣдѣніи, что въ Ярославской Губерніи, по указу

Его Императорскаго Величества, Свѣдѣніи, что въ

купецкомъ и мѣщанскомъ состояніи, въ числѣ

тѣхъ, кто имѣетъ обитаніе въ Языковомъ

Буддизмѣ, въ числѣ ихъ, въ Ярославской Губерніи, по указу

Его Императорскаго Величества, Свѣдѣніи, что въ

Вашей книгѣ, подѣланной въ Ярославской Губерніи, по указу

Его Императорскаго Величества, Свѣдѣніи, что въ

отношеніи къ мѣщанскому состоянію, въ числѣ

тамошнихъ въ Сибирь, для ознакомленія

въ главнѣйшихъ началѣхъ сего ученія и въ

новыхъ сочиненіяхъ, опредѣляется: 1, въ

каждой изъ упомянутыхъ Губерній, по указу

провести въ теченіи года, въ числѣ десяти

экземпляровъ, и поспѣшно на приобрѣ-

теніе и отсылку оныхъ въ Сибирь, от-

нести на счетъ обиха типографскаго

# ИСТОРИЧЕСКИЕ СЛЕДЫ БУДДИЗМА В ЯРОСЛАВСКОЙ ОБЛАСТИ

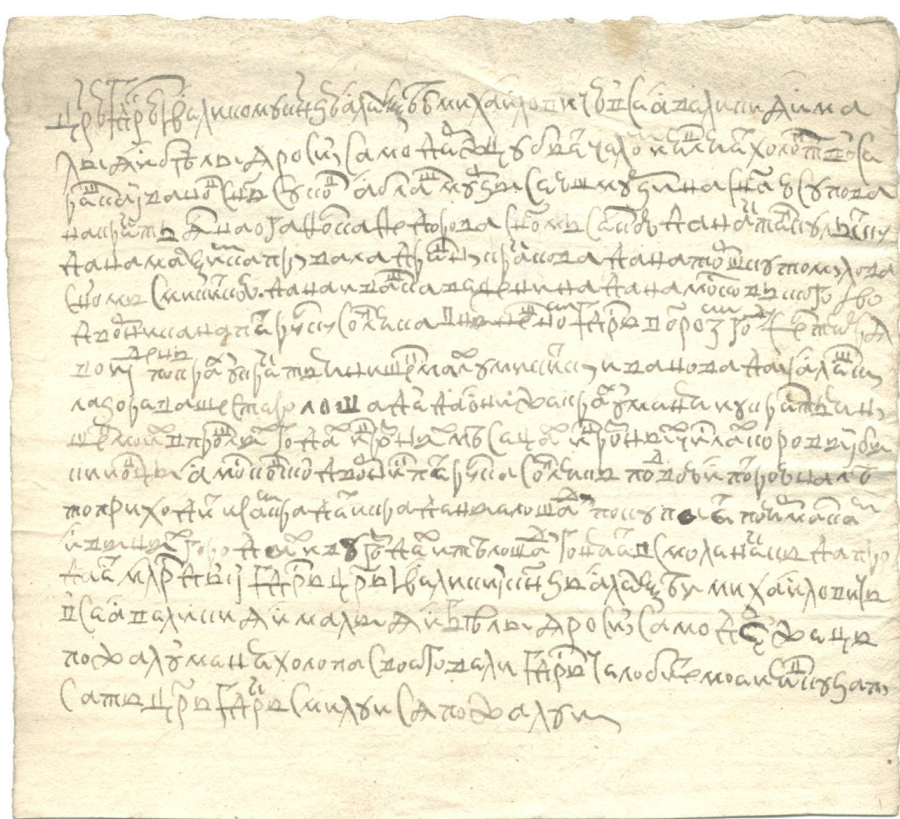

**Отписка угличского воеводы Игнатия  
Афанасьевича Манамахова в  
Разрядный приказ о высылке в  
Новгород калмыков Вакчанайки и  
Ишигейки, содержащихся в Угличской  
тюрьме (1641 год)**



*Сведения о прибывших военнопленных японцах в Ярославскую губернию (фонд 73, опись 1, дело 7197), 1904 год*

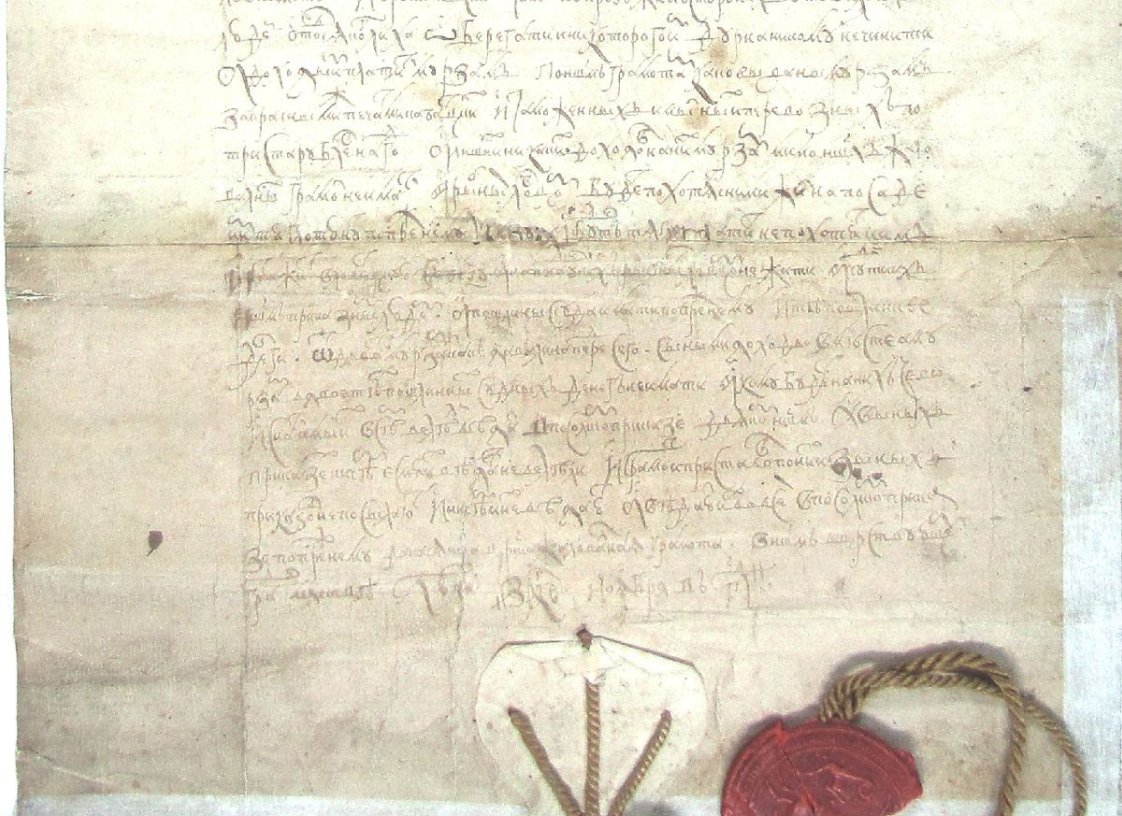

**Дело об определении калмыка Артамона  
Сергеева, отпущенного на волю  
генерал-лейтенантом Петром  
Васильевичем Измайловым, в  
Переславскую Лукианову пустынь на  
жительство (1766 год)**



**Преосв. архиепископ Нил Ярославский (Исакович),  
первый исследователь отечественного буддизма  
(1799-1874)**



Николай Семёнович Лесков,  
«На краю света»



**Яков Исаакович Шмидт (1779-1847)  
первый отечественный востоковед**



Первая страница книги преосв. Нила Ярославского «Буддизм»



рода. Такъ, однажды, когда подвижникъ нашъ, по обычнымъ въ Буддизмѣ аскетическимъ правиламъ, поджавъ ноги и положивъ одну руку на бедро, а другую на грудь, сидѣлъ недвижимо и читалъ молитвы, вдругъ изъ сосѣдней скалы выползла змѣя и ни мало не подозрѣвая, чтобъ могъ кто либо находиться подлѣ ея жилища, стала медленно подвигаться по направленію къ нашему аскету. При чрезвычайномъ семъ случаѣ, что оставалось дѣлать: прервать ли молитву и со стыдомъ искать спасенія въ бѣгствѣ, вопреки пустынно-жительскому уставу, или исполняя долгъ вѣры, обречь себя на явную гибель? Дембрель избралъ послѣднее и вышелъ изъ напасти героемъ.—Змѣя

ИРКУТСКІЙ ОТДѢЛЪ  
ИМПЕРАТОРСКАГО  
ОБЩЕСТВА  
БЛАГО ГЕОГРАФИЧЕСКАГО

Виттебръ. 1858 года.

№ 329

Г. Иркутскъ.

Ваше Превосвѣщенство,

По Вашему милостивому  
вниманію къ Сибирскому От-  
дѣлу, Вамъ угодно было принять  
въ пользованіе моего, при экзем-  
плярѣ Вашего сочиненія, о Буд-  
дизмѣ. Принимая во вниманіе  
столь необходимое для насъ со-  
чиненіе Ваше, позволимъ мнѣ  
всѣхъ Гг. Членовъ Отдѣла при-  
нести Вамъ мою любозную при-  
знательность.

Съ отличными уваженіями  
и совершенною преданностью,  
много честь имѣть, Вашего Пре-  
свѣщенства, усерднѣйшій слуга

Карлъ Вейсманъ

Отношение Русского географического общества на книгу «Буддизм»

Указъ Его Императорскаго Величества, Самодержавца Всероссийскаго, на Святѣишаго правительствующаго Синода, Пресвященному Афанасію Архіепископу Ярославскому и Ростовскому и Мавромеру.

Но указу Его Императорскаго Величества, Святѣишаго Правительствующаго Синода Случившимся преимущественно Господину оберъ-прокурору Святѣишаго Синода, коише предлагаетъ Святѣишему Синоду, о орудатайствѣ Вашего Высочайшаго Пресвященства, киматейно дозволенія Васѣмъ взять съ собою въ Ярославль священника Русской церкви Дарькева въ качествѣ помощника при переводѣ Вами церковнаго книги по моголо-бурятскій языкъ. — и по сугавкѣ, Приказамъ: по вѣдомствѣ и въ означенной Вами Пресвященства необходимости въ соудникѣ при переводѣ Вами

200

~~Всё обстоятельство сие в  
титулярный чин по  
свяденію Святейшаго Сино  
да ~~и высылка~~ Титулярнаго  
въ соображеніи, что втора и  
сына Колышкова тогда  
ственны и второго и старшаго  
Смолякова, ради которыхъ  
трудоуговя я десетни  
воговъ, <sup>свяденіи</sup> ~~поставлено~~  
и Колышкова, и  
и Титулярнаго по- ~~ва свяденіи~~ ~~договору~~  
договору ~~Доброви~~ ~~одъ~~ ~~объясненіи~~ ~~сей~~  
не менше какъ ~~Синода~~ ~~и~~ ~~и~~ ~~и~~ ~~и~~  
Синода, ~~и~~ ~~и~~ ~~и~~ ~~и~~ ~~и~~  
на ~~и~~ ~~и~~ ~~и~~ ~~и~~ ~~и~~  
и ~~и~~ ~~и~~ ~~и~~ ~~и~~ ~~и~~  
и ~~и~~ ~~и~~ ~~и~~ ~~и~~ ~~и~~  
и ~~и~~ ~~и~~ ~~и~~ ~~и~~ ~~и~~~~

Дело о высылке книги «Буддизм» в Астраханский миссионерский комитет

ИСТОРИЯ РОССИЙСКОГО  
БУДДИЗМА

**Бага-Тугтунский сүмэ  
Большедербетовского  
улуса**

*построен к 300-летию  
дома Романовых*

*1913*

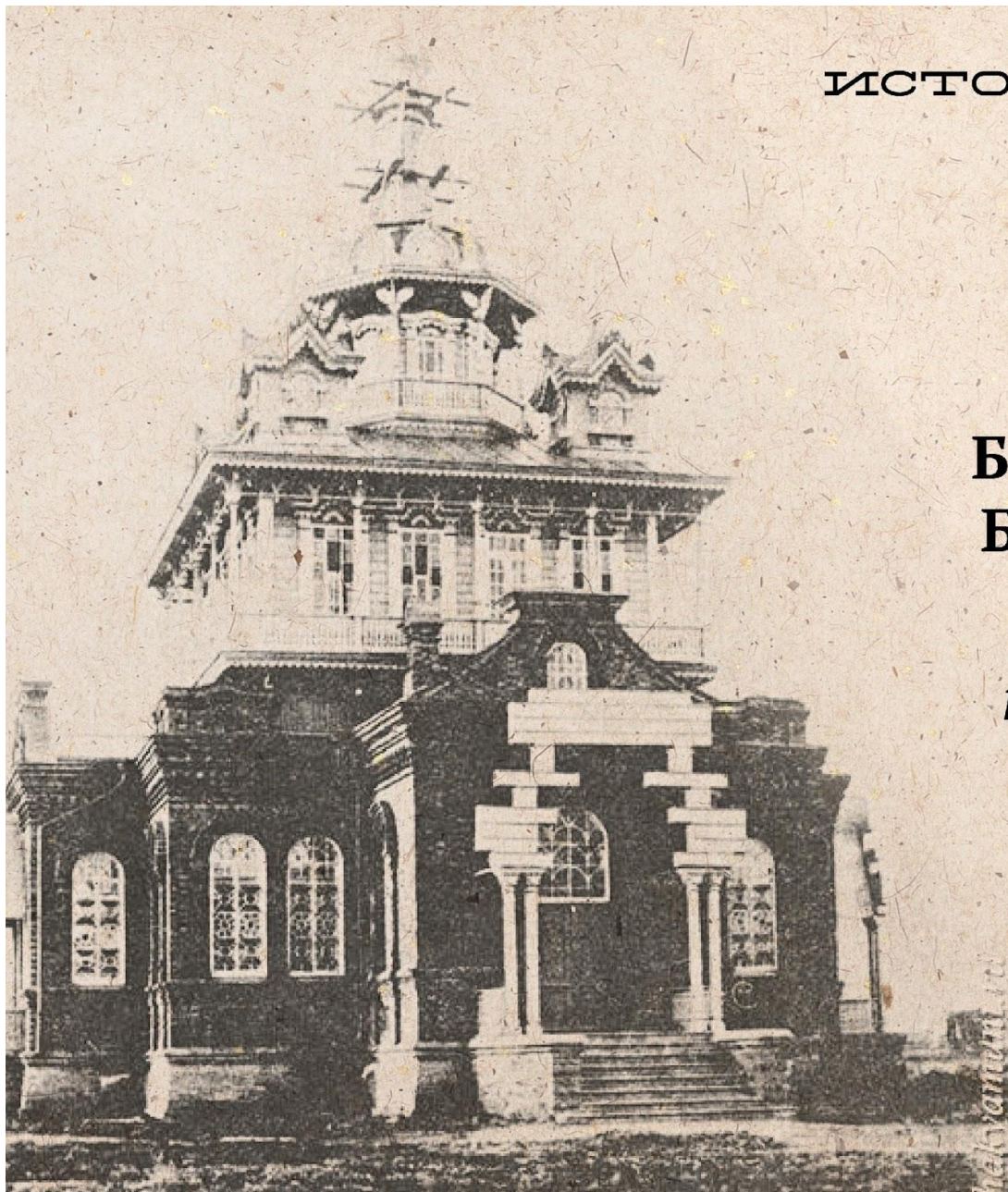



**Здание, в котором Ярославская духовная семинария располагалась в XIX веке (преосв. Нил Ярославский – ректор семинарии с 1830 по 1835 гг.)**

# Проект памятного знака (фронтальная проекция)

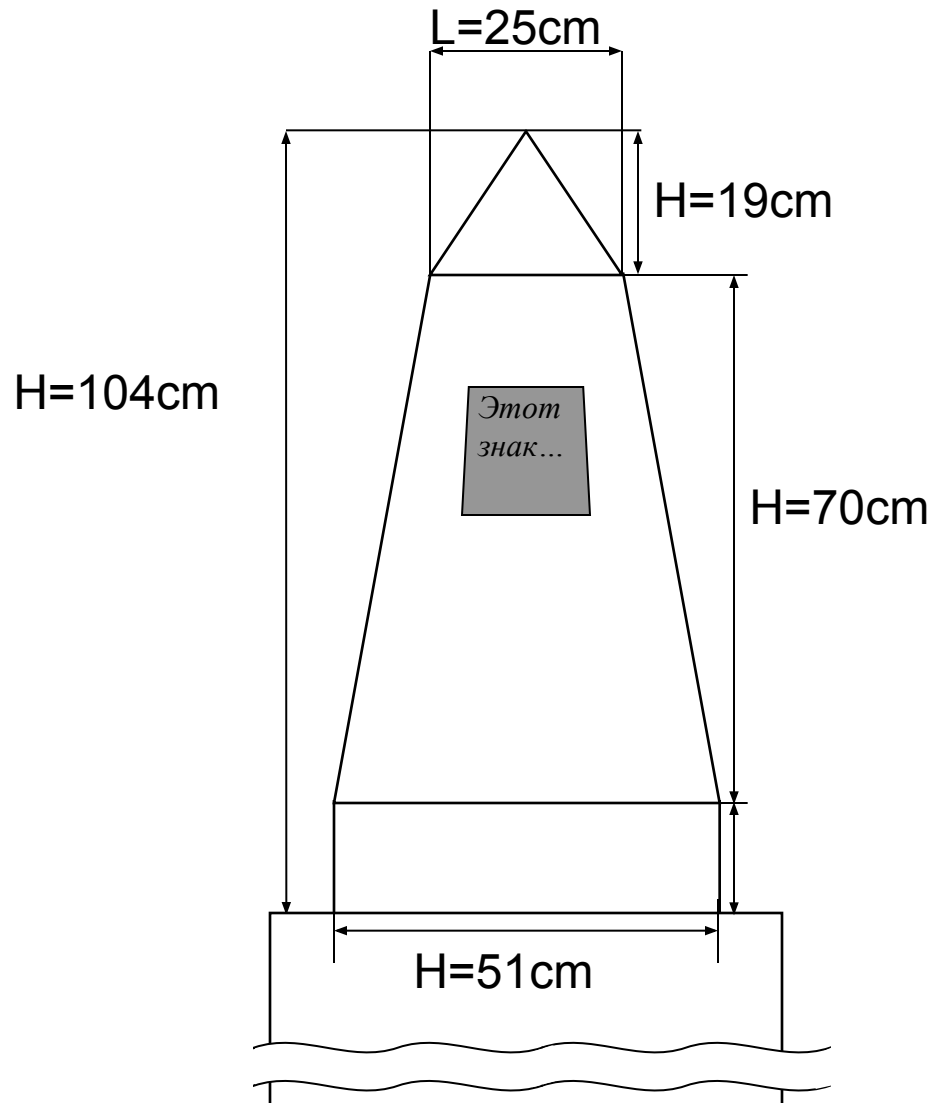

**Благодарим за внимание!**