

Резьбовые соединения

Винтовое соединение

Винт

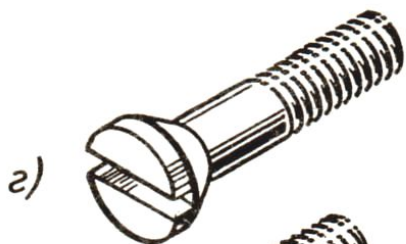
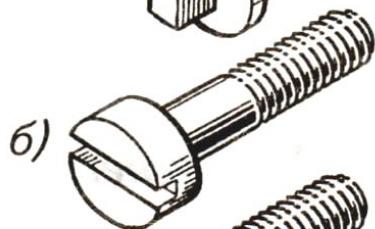
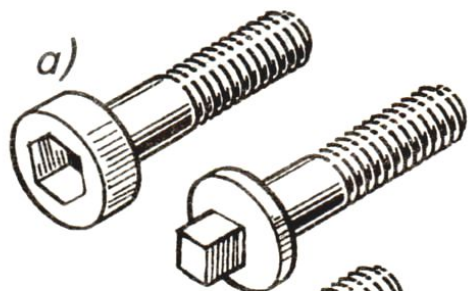

Винт – это цилиндрический стержень ,
имеющий на одном конце резьбу,
а на другом – головку для упора.

По назначению винты бывают:

- **КРЕПЕЖНЫЕ (а-д)** – обеспечивают присоединение одной детали к другой.
- **УСТАНОВОЧНЫЕ (е)** – фиксируют положение одной детали относительно другой.

Винтовое соединение

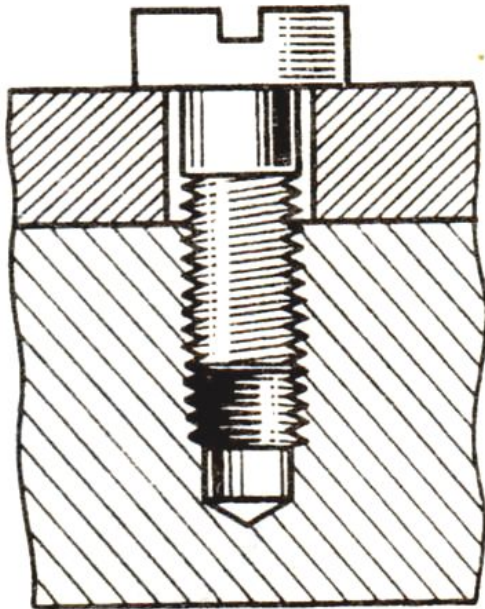

Соединение винтом применяют для скрепления 2х и более деталей. Винтовое соединение используется без гайки, путем ввинчивания винта в резьбовое отверстие одной из соединяемых деталей.

В винтовое соединение входят :

- Две соединяемые детали;
- Винт

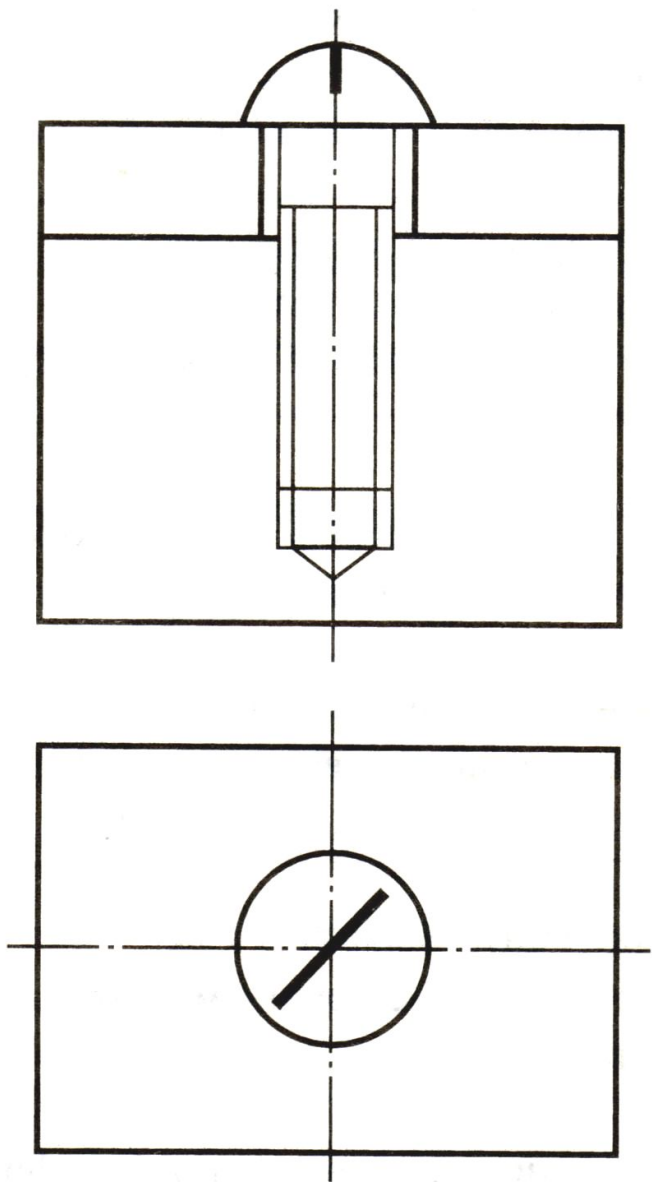

**Шлиц – прорезь
для отвертки в головке
винта.**

**Размеры установлены
ГОСТом**

**Винт – стандартное изделие,
его форма и размеры
установлены ГОСТом.**

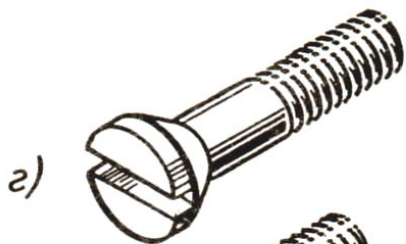
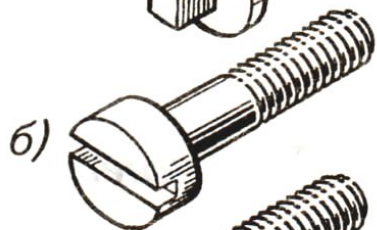
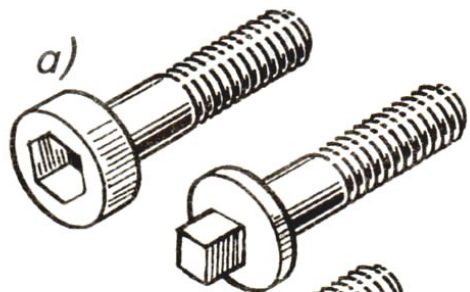

**По используемым инструментам
винты бывают:
ПОД КЛЮЧ;
ПОД ОТВЕРТКУ;
БЕЗ ГОЛОВКИ.**

**Условное обозначение винта:
ГОСТ 1491-80**

Винт М20х60,

**где 20- наружный диаметр
резьбы с крупным шагом,
60- рабочая длина винта (без
головки) в мм.**

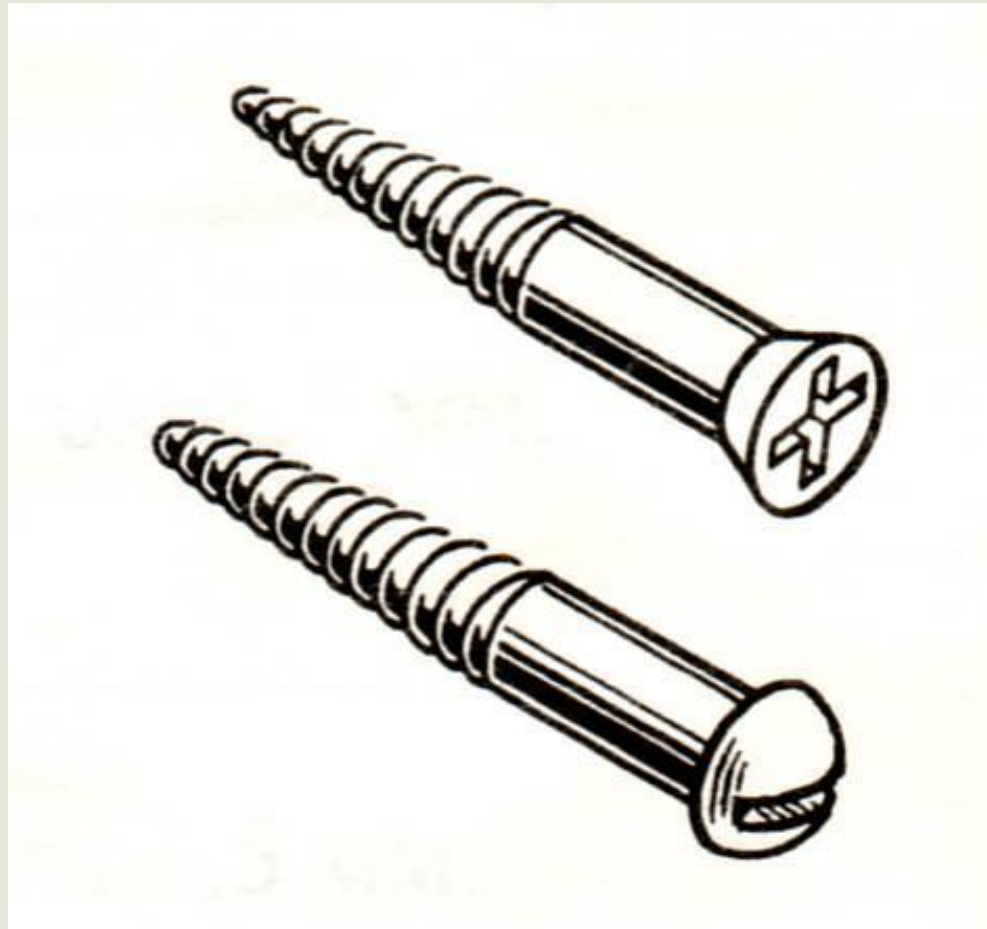

Шуруп – крепежный винт для дерева или мягких пластмасс со специальной конической резьбой.

Назовите представленные детали и определите их чертежи

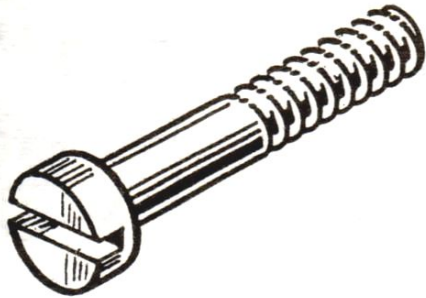

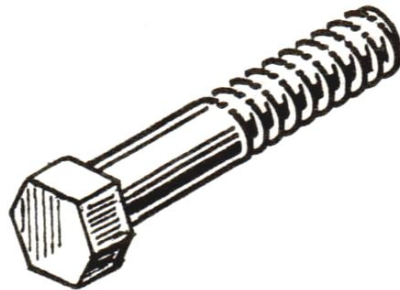

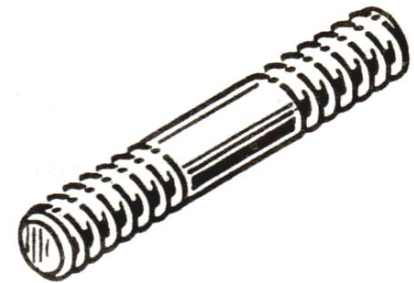



1

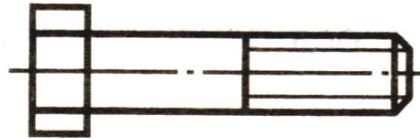

2



3

Винт 20x60

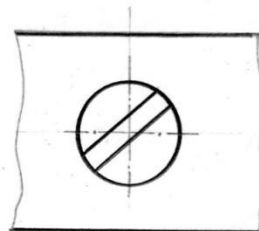
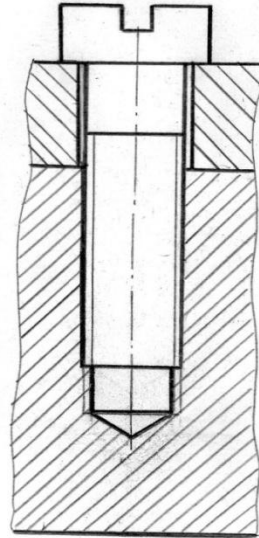
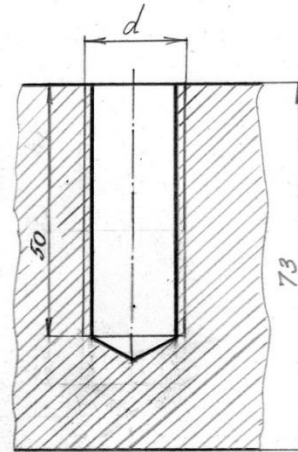
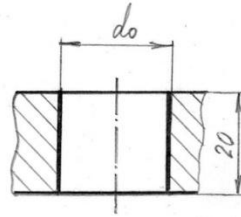
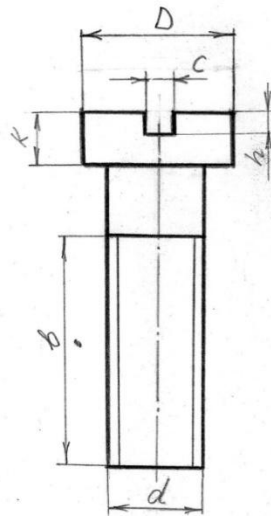

$d = 20$
 $d_o = 1,1d = 22$
 $l = 60$
 $b = 46$
 $K = 11$
 $\Delta = 30$

Уточн
ГОСТ 24669-81

$c = 5$
 $h = 5$