

# **Практическая квалификационная работа**

Тема:

## **Проведение технического обслуживания и текущего ремонта ходовой системы сортиментовоза «Камаз»**

**Выполнил: Кириченко Сергей Вячеславович**

**Руководитель: Беляева Елена Сергеевна**

## Характеристика места практики

- Акционерное общество «Коми дорожная компания» является правопреемником Государственного унитарного проектно-ремонтного предприятия «Автомобильные дороги Коми» (КГУПРСП «Комиавтодор»)
- Руководитель: генеральный директор Рысев Денис Евгеньевич с 5 марта 2020 г.
- Компания осуществляет комплекс работ по проектированию, строительству, реконструкции и содержанию автомобильных дорог и дорожных искусственных сооружений Республики Коми

# **Техническое обслуживание.**

Планово-предупредительная система технического обслуживания автомобилей построена так, что при выполнении каждого последующего вида технического обслуживания повторяют большинство операций предыдущих обслуживаний.

# Ежедневное техническое обслуживание

При ежедневном техническом обслуживании необходимо мыть раму и другие узлы и детали ходовой части, проверять состояние рессор и амортизаторов.



# Техническое обслуживание № 1

Крепёжные работы. Проверяют надёжность крепления грузовой платформы к раме, с помощью лёгких ударов молотка по заклёпочным креплениям. Все болтовые соединения должны быть полностью затянуты.



# Техническое обслуживание №2

Крепёжные работы. Проверяют крепление крыльев, облицовки, кронштейнов, подножек к кронштейнам, кронштейнов к раме автомобиля. При резком покачивании проверяемых деталей не должно быть слышно скрипа и дребезжаний. Ослабленные соединения подтягивают гаечными ключами.



# Замена задней рессоры



Рисунок 1 - Снятие съемником пальцев реактивных штанг: 1 -винт; 2 - корпус; 3 - клин; 4 - крышка; 5 - гайка; 6 – шпилька

# ВЫВОД

Регулярное проведение технического обслуживания обеспечивает постоянную техническую готовность и безопасность работы.

При прохождении практики я закрепил полученные в процессе обучения знания и более углубленно ознакомился с техническим обслуживанием и ремонтом ходовой системы сортиментовоза «Камаз». Также получил представление о структуре и функциях предприятия, приобрел навыки работы в коллективе.

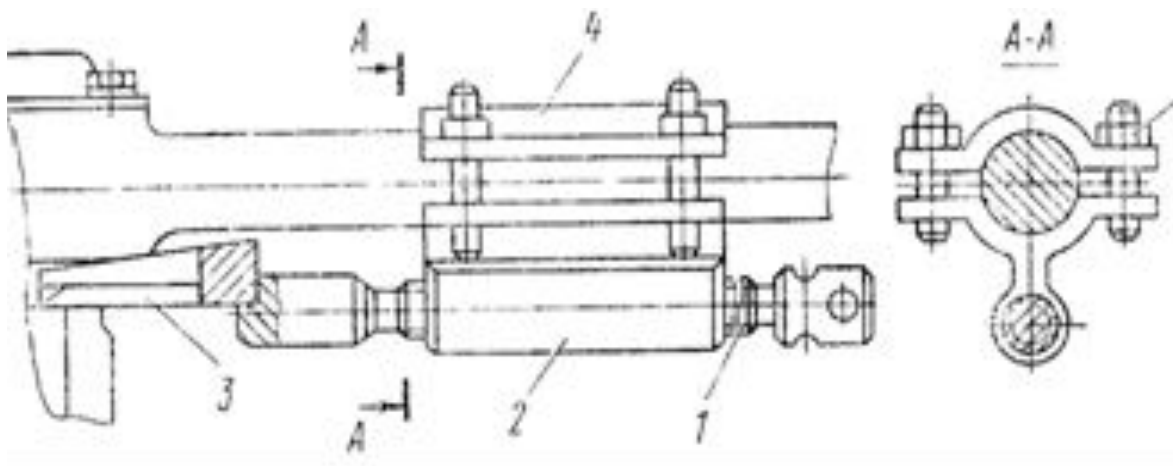
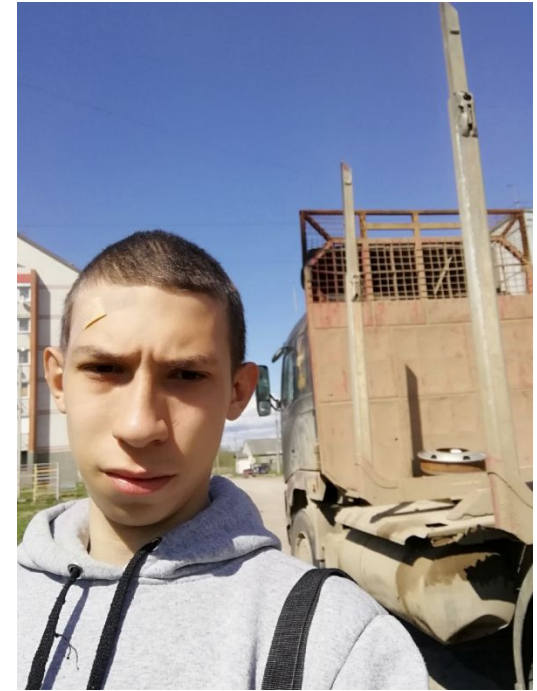



**СПАСИБО ЗА ВНИМАНИЕ!**