



Цикловая Книга для работы с Фармацевтами Сент – Окт - Ноя 2022

Начало цикла: 01.09.2022, окончание: 30.11.22

СОДЕРЖАНИЕ

•Руководство к циклу:

- Общие вводные
- К кому обращаться в случае вопросов: отдел маркетинга
- Цели KPI – на осенний цикл 2022, покрытие и детейлинг
- Приоритетность препаратов на визите
- Рекламные материалы для визитов и маркетинговая поддержка
- Работа с аптечными сетями

•Слайды для показа на визите

Вы держите в руках цикловое руководство по стратегии продвижения препаратов на **осенний промоционный цикл 2022 г**

В этой книге собрана вся необходимая информация для ознакомления с новым промоционным циклом, материалами, необходимыми для работы в цикле

Мы уверены, что эта книга поможет Вам еще успешнее работать с врачами, используя опыт накопленный Вами и Вашими коллегами, отделом маркетинга, ведущими лидерами мнения России, и всей нашей большой командой

ИНСТРУКЦИЯ ПО ПРИМЕНЕНИЮ ЦИКЛОВОЙ КНИГИ

1. Прочитать и желательно знать наизусть
2. Все непонятные моменты обсудить с коллегами, менеджерами, сотрудниками отдела маркетинга
3. НЕ обсуждать данное руководство с фармацевтами, сторонними лицами- информация ТОЛЬКО для ВНУТРЕННЕГО ИСПОЛЬЗОВАНИЯ
4. Слайды для детейлинга, напротив, предназначены для активного использования и демонстрации на визите

Ваша команда Маркетинга



Ирина Черевач

**Директор
отдела
маркетинга**

Icherevach@ICherevach

hach@hach



Ситкина Надежда

Ассистент

NSitkina@jgl.ru

Документооборот
отдела



Елена Филиппова

Старший
менеджер по
продуктам

EFilippova@EFilippova
EFilippova@jgl.ru
EFilippova@jgl.ru

Препараты:
**Аква Марис,
Риномарис**



Ольга Асланова

Менеджер по
продуктам

OAslanova@jgl.ru

Препараты:
**Аква Марис,
Риномарис, Алтей
сироп**



Ольга Назарова

Старший менеджер
по продуктам

ONazarova@jgl.ru

Препараты:
**Адиарин
Драмина
Оптинол**



Елена Тимошенко

Младший менеджер
по продуктам

ETimoshenko@jgl.ru

Препараты:
**Оптинол
и другие препараты**



Крылова Наталья

Старший менеджер
по продуктам

Nkrylova@jgl.ru

Препараты:
**Акнекутан,
Зеркалин,
Зеркалин Интенсив,
Перфэктоин,
Постакнетин**

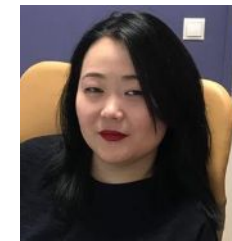

Надежда Ли

Младший
менеджер по
продуктам

NLi@jgl.ru

Препараты:
препараты
дерматологичес
кого портфеля

Мы будем рады любой обратной связи из полей и ответим на все вопросы по препаратам и их

Команда Департамента продаж



**Коротков
Эдуард**
Ассистент
Департамента
продаж



**Шутко
Татьяна**
Региональный
Директор



**Тараров
Алексей**
Менеджер по
оценке
эффективности
продаж и развития
CRM



**Шевцова
Ксения**
Специалист по
оценке
эффективности
продаж и развития
CRM

Региональные менеджеры

**Тихонова
Татьяна**
ММО-ЦФО



**Симаходская
Инна**
Северо-Запад -Юг



Мартынюк Елена
Поволжье



Трушина Светлана
Сибирь-Урал



Территориальные менеджеры

Артамонова



Ивлева Елена



З

**Герц
Алек**

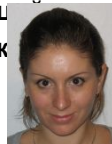

Круглова Лариса



Козлова Ирина

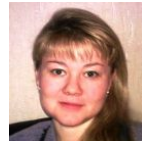

И. на



Верещагин Иван



Щ. Иван



Колесова

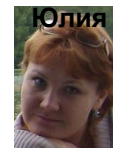

Постаногова



Подразделение по работе с аптечными сетями

**Фёдорова
Светлана**

Руководитель подразделения
по работе аптечными сетями
Россия



Артюх Михаил
Специалист по работе с
ключевыми клиентами
Москва-Юг



Федотова Анна
Специалист по работе с
ключевыми клиентами
Москва

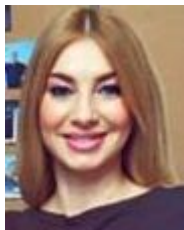

**Асташова
Валентина**
Старший менеджер по
работе с ключевыми
клиентами
Северо-Запад-Юг



Григорьева Валентина
Специалист по работе с
ключевыми клиентами
Северо-Запад



**Березин
Андрей**
Менеджер по работе с
ключевыми клиентами
ЦФО-Юг



**Сиразиева
Лилия**
Менеджер по работе с
ключевыми клиентами
Волга



Кивишева Олеся
Ассистент по работе с
аптечными сетями



**Санникова
Юлия**
Старший менеджер по
работе с ключевыми
клиентами
Сибирь



Челнакова Ирина
Специалист по работе с
ключевыми клиентами
Урал



ЦИКЛОВЫЕ ПРИОРИТЕТЫ на ОСЕННИЙ ЦИКЛ 2022 г

Марка

Приоритет

АМ аэрозоли и Риномарис для лечения ринита



1-й Приоритет

Зеркалин и Зеркалин Интенсив для местного лечения
угревой сыпи



2-й Приоритет

Аква Марис Плюс для устранения сухости слизистой
носа, вызванной любыми причинами



3-й Приоритет

Оптинол для профилактики и лечения симптомов
ССГ при ношении контактных линз



4-й Приоритет

Цели - KPI's

4. Определение потенциала (оборота аптеки), внесение данных в базу
5. Выкладка :
 - АМ Оптимальная*
 - **АМ Эктоин**
 - Адиарин (все формы, которые есть в наличии в аптеке)
 - Аква Марис устройство + соль №30
 - Зеркалин 1% 30 мл
 - Риномарис 0,05%* 15 мл
 - Риномарис 0,1%* 15 мл
 - Постакнетин
 - Оптинол (все формы, которые есть в наличии в аптеке)
и рекомендованное размещение POSM согласно категориям аптек
6. Своевременное предоставление отчетности

* **АМ Оптимальная выкладка** включает в себя выкладку продуктов:

АМ спрей классический 30 мл МИ,

АМ капли 10 мл ,

АМ плюс 30 мл,

АМ стронг 30 мл,

АМ экстраильный 150 мл,

АМ норм 150 мл интенсивное промывание

АМ беби 150 мл интенсивное промывание

Цели - KPI's

1. Целевая аудитория: Провизоры, фармацевты
2. Целевые АУ: коммерческие аптеки, муниципальные аптеки
3. Количество визитов в день – 12 в день (универсалы – 13 в день)

Кратность визитов **Целевым клиентам** (отметка Регулярный визит, категория, отметка Целевой):

категория А - 6 раз в квартал / 3 раза при отметке нецелесообразности визита, командировки в другой город **

категория В - 3 раза в квартал / 2 раза при командировке в другой город **

Группа МП	3 кв 2022 (66 р/д) КОЛ-ВО ВИЗИТОВ	3 кв 2022 (56 р/д) КОЛ-ВО ВИЗИТОВ
Универсальная группа (кол-во МП)	28	28
Визитов в аптеки на 1 МП	330	280
Аптечная группа (кол-во МП)	56	56
Визитов в аптеки на 1 МП	759	644

* кол-во целевых клиентов для каждого сотрудника определяется индивидуально исходя из категоризации (соотношение клиентов А и В на территории).

** Кол-во клиентов должно обеспечивать соответствующую нагрузку по визитам за квартал. Кол-во целевых клиентов уменьшается в период отпуска сотрудника
кол-во целевых клиентов – исключений (для которых частота визитов по категории ниже классической нормы (А-3, В-2)) по каждому сотруднику должно быть согласовано с ТМ и

РМ *** Аптечная группа посещает офтальмологов по согласованию с непосредственным руководителем

Задачи

1. Выполнение плана продаж Sell In в рублях
2. Дистрибьюция, формирование бездефектурного наличия препаратов в соответствии с рекомендациями “Минимальный необходимый запас в аптеке”
3. Соблюдение дисциплины

Задача	Выполнение планов продаж Sell In на территории, включающей в себя территорию индивидуальной ответственности представителя	Выполнение планов продаж Sell In на территории индивидуальной ответственности представителя	Дистрибьюция, формирование бездефектурного наличия препаратов	% целевых клиентов, посещенных с правильной частотой - 80% (универсалы 70%)	Дисциплина Трудовая и финансовая
Период	3-й квартал	3-й квартал	3-й квартал	3-й квартал	3-й квартал
Доля от Нормы ежеквартального премирования за успешное выполнение критерия *	25%	30%	7%	7%	6%

*смотри в приложение к ЦБ и положение о премировании

Дистрибьюция

Препарат	Наличие план по России	Наличие план индивидуальный	Наличие факт
Название	%	%	%
АМ спрей классический МИ	99%		
АМ капли 10 мл	99%		
АМ Стронг для носа	98%		
АМ Стронг для горла	60%		
АМ Плюс	98%		
Аква Марис устройство + соль №30	65%		
Аква Марис соль № 30	60%		
АМ Беби 50 интенсивное промывание	92%		
АМ Норм 50	95%		
АМ Норм 150 интенсивное промывание	97%		
Аква Марис Экстрасильный 150 мл	95%		
Аква Марис Беби Интенсивное промывание 150 мл	95%		
АМ Эктоин	95%		
Риномарис 0,05%* 15 мл	95%		
Риномарис 0,1%* 15 мл	97%		
Розамет	97%		
Зеркалин	98%		
Постакнетин гель 10 г.	45%		
Алтей сироп	80%		
Ализарио пребио капли 8г	55%		

Рекомендованный запас в аптеках по категориям

Название препарата2	A	B	C	Дискаунтеры	Кластер
Аква Марис наз. Классический 30 мл МИ	10	5	3	10	
Аква Марис наз. Стронг 30 мл	5	3	2	7	
Аква Марис Стронг для горла	3	2	*	3	
Аква Марис наз. Плюс 30 мл	7	3	2	7	
Аква Марис капли 10 мл	10	5	3	10	
Аква Марис Беби 50 мл Интенсивное промывание	5	3	2	5	
Аква Марис Норм 50 мл	5	3	2	5	
Аква Марис Норм 150 мл Интенсивное промывание	7	5	2	10	
Аква Марис Экстрасильный 150 мл	5	3	2	5	
Аква Марис Беби Интенсивное промывание 150 мл	7	5	2	7	
Аква Марис устройство + соль №30	3	2	*	3	
Аква Марис соль № 30	3	2	*	3	
Аква Марис Эктоин 20 мл	3	2	1	3	
Риномарис спрей наз. 0,05% 15 мл	5	3	2	7	
Риномарис спрей наз. 0, 1% 15 мл	7	5	2	7	
Риномарис интенсив	3	2	*	3	
Драмина № 10	7	5	3	5	7
Розамет крем 25г	3	2	2	3	
Зеркалин раствор для наруж. прим. 10мг 30мл	4	3	2	6	8
Постакнетин гель 10 г.	3	2	*	3	
Акнекутан капс. 16мг №30	3	2	*	3	4
Акнекутан капс. 8мг № 30	3	2	*	4	4
Перфэктоин 30мл	2**	2**	*	2**	2**
Алтей сироп 150 мл	3	2	2	3	
Аква Марис Аспиратор назальный для детей	3	2	*	2	
Аква Марис насадки сменные для аспиратора назального для детей	3	2	*	2	
*Адиарин пробио капли 8г	3	2	*	2	3
*Адиарин регидрокомплекс №10	7	5	2	2	5
Адиарин саше №8	5	3	*	3	5

Рекомендованный запас в аптеках по категориям

Название препарата	УСТМ	Коммерческий ввод
Оптинол 0,21%	5	2
Оптинол 0,4%	5	2
Оптинол софт	3	2

Выкладка и рекомендованное размещение POSM в аптеке. **Оптимальная выкладка**

Категория

Средства на основе морской воды

Полка в категории
Открытая / Закрытая форма

Шелфтокер предназначен для «**Оптимальной выкладки**», которая включает:

- АМ Капли
- АМ Классический
- АМ Плюс
- АМ Стронг
- АМ Экстрасильный
- АМ Беби Интенсивное промывание
- АМ Норм Интенсивное промывание



Шелфтокеры

Максимальная выкладка



Максимальная выкладка включает:

1. AM Аспиратор и насадки
2. AM Капли
3. AM Классический
4. AM Плюс
5. AM Стронг
6. AM Экстрасильный
7. AM Беби Интенсивное промывание
8. AM Норм Интенсивное промывание
9. AM Лейка и саше

Максимальная выкладка – это лучший вариант выкладки, к которому нужно стремиться!

Выкладка и рекомендованное размещение POSM в аптеке категории А и кластерных аптеках

Категория

Средства на основе морской воды

Полка в категории
Открытая / Закрытая форма



Продукт

Размещаем на центральном месте среди средств своей категории.

Средства для лечения боли в горле



Продукт

Размещаем на центральном месте среди средств своей категории.

Назальные аспираторы



Продукт

Размещаем на центральном месте среди средств своей категории.

Выкладка и рекомендованное размещение POSM в аптеке категории А и кластерных аптеках

Категория

Прикассовая зона
Для покупателя / Для провизора

Полка в категории
Открытая / Закрытая форма

Средства от укачивания *

* Если нет данной категории, то в средствах ЖКТ рядом с мотилиум



Муляж

Средства для лечения
угревой сыпи

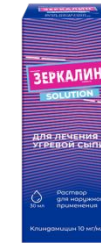

Продукт

Размещаем на центральном месте среди средств своей категории.

Сосудосуживающие
средства



Продукт

Размещаем на центральном месте обе формы выпуска – 0,05% и 01, %

Выкладка и рекомендованное размещение POSM в аптеке категории А и кластерных аптеках

Категория

Полка в категории

Противоаллергические препараты



Размещаем на центральном месте среди средств своей категории.

Продукт

Средства от кашля



Размещаем на центральном месте среди средств своей категории.

Продукт

Выкладка и рекомендованное размещение POSM в аптеке. Выкладка: **Стандарт**

Категория

Прикассовая зона
Открытая / Закрытая форма

Полка в категории
Открытая / Закрытая форма

Желудочно-кишечные
средства

БАД для ЖКТ



- Шелфтокеры на 3 sku с муляжами упаковок



- Шелфтокеры на 1 sku



- Стоппер на 1 sku



- Муляжи упаковок 2-х видов

Выкладка в аптеке категории А и кластерных аптеках



Л
С

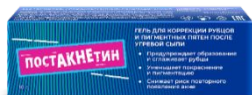

Косметик
а

Категория средств от акне

Если в аптеке не соблюдается принцип расположения ЛС и «не ЛС» на одной полке - Зеркалин и Постакнетин размещаем вместе.

Продукт

Полка в категории противорубцовых средств:

Продукт



ЛС



Косметик
а

Если противорубцовые препараты принципиально находятся на отдельной полке и нет принципа разделения по статусу регистрации - ставим Постакнетин рядом с Контрактубексом.



Косметик
а



Косметик
а

Полка в категории противорубцовых средств:

Продукт



Косметик
а

Если противорубцовые препараты принципиально находятся на отдельной полке и разделены по статусу регистрации от ЛС - ставим Постакнетин рядом с Имоферазой и Дерматиксом.

Выкладка в аптеке категории А и кластерных аптеках

Категория: Косметика, препараты для ухода за сухой, атопичной, чувствительной кожей

- Обычно препараты для ухода за сухой атопичной кожей размещены в категории косметика и представлены одним блоком

Исключение: препараты косметических марок (LA ROCHE-POSAY, BIODERMA) обычно стоят в отдельной витрине

Полка в категории

Дисплей-муляж

Размещаем в любом месте в указанной категории

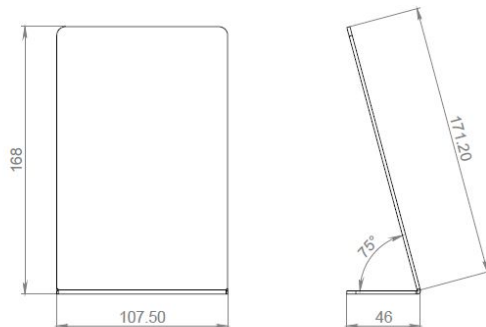

Продукт

Размещаем на центральном месте. Упаковка продукта выполнена в ярком дизайне, что существенно выделяет ее среди конкурентов



Выкладка в аптеке категории А и кластерных аптеках

Категория: препараты «искусственной слезы», средства увлажняющие офтальмологические

Полка в категории

Продукт

Размещаем на центральном месте. Упаковка продукта выполнена в ярком дизайне, что существенно выделяет ее среди конкурентов

Выкладка в своей категории в 1-2 фейсинга в зависимости от условий контракта



МАРКЕТИНГОВАЯ ПОДДЕРЖКА В ОСЕННИЙ СЕЗОН'2022

Марка	Сент		Октябрь	Ноябрь
Аква Марис Беби, Норм, Экстрасильный	Потребители	<p>Национальная ТВ – кампания (АМ Беби, «Капитан») – окт – дек ОЛВ – кампания («Капитан», окт – дек);</p> <p>Контекстная реклама, репутационный менеджмент, SEO-продвижение, Ols, статьи на площадке Yandex Dzen : все саб-бренды</p>		
	Аптеки	<p>1-ый приоритет в детейлинге Инициация закупки, ТМЗ, выкладка в соответствии с утвержденной планограммой, поддержание стоков, ПОСМ. Проведение акций на стимуляцию продаж (в соответствии с договорами с АС) Обучение первостольников: дистанционное, вебинары, лекции с Ols. Использование видеоролика (аэрозоли) для обучения сотрудников АС</p>		
	Врачи	<p>Педиатры. ЛОР, аллергологи: 1-й приоритет в детейлинге.</p> <ul style="list-style-type: none"> • Национальные и региональные конференции: участие в научной программе и в работе выставки (онлайн / очно/ гибридный формат): Статус Презенс, Мать и Дитя etc • Вебинары с участием ведущих Ols. Рассылка анонсов • Национальные мероприятия: Консилиум (проф. Овчинников. Проф. Радциг); Педиатрия – от синдрома к диагнозу (проф. Зайцева) 		

МАРКЕТИНГОВАЯ ПОДДЕРЖКА В ОСЕННИЙ СЕЗОН'2022 (продолжение)

Марка		Сент	Октябрь	Ноябрь
Риномарис	Потребители	Диджитал – поддержка: контекстная реклама, поисковая оптимизация, репутационный менеджмент		
	Аптеки	1 приоритет в детейлинге Инициация закупки, ТМЗ, выкладка в соответствии с планограммой, поддержание стоков, ПОСМ. Проведение акций по стимулированию продаж (в соответствии с договорами с АС) Обучение первостольников: дистанционное, вебинары , лекции.		
	Врачи	Педиатры и ЛОР: 1 приоритет в детейлинге. Участие в Национальных и региональных педиатрических мероприятий		

МАРКЕТИНГОВАЯ ПОДДЕРЖКА В ОСЕННИЙ СЕЗОН'2022 (продолжение)

Марка		Сент	Октябрь	Ноябрь
Зеркалин и Зеркалин Интенсив	Потребители	Диджитал по препарату Зеркалин – поддержка: контекстная реклама, поисковая оптимизация, репутационный менеджмент		
	Аптеки	2 приоритет в детейлинге Инициация закупки, ТМЗ, выкладка в соответствии с планограммой для Зеркалин, поддержание стоков, ПОСМ. Проведение акций по стимулированию продаж (в соответствии с договорами с АС) Обучение первостольников: дистанционное, вебинары, лекции.		
	Врачи	Дерматологи: 1 приоритет в детейлинге. Лонч препарата Зеркалин Интенсив во 2 половине сентября 2022 года: активное участие в национальных, региональных конференциях, вебинарах, круглых столах, школах для специалистов, профессиональном обучении докторов Рекламные модули и статьи в проф. прессе, ведущих национальных изданиях по проблеме акне, справочниках для специалистов Актуализация информации по препаратам в диджитал ресурсах для потребителей и специалистов Пострегистрационные исследования препарата Зеркалин Интенсив		

МАРКЕТИНГОВАЯ ПОДДЕРЖКА В ОСЕННИЙ СЕЗОН'2022 (продолжение)

Марка		Сент	Октябрь	Ноябрь
Аква Марис Плюс	Потребители	Диджитал – поддержка: контекстная реклама, поисковая оптимизация, репутационный менеджмент, статьи на площадке Yandex Dzen		
	Аптеки	3 приоритет в детейлинге Инициация закупки, ТМЗ, выкладка в соответствии с планограммой, поддержание стоков, ПОСМ. Проведение акций по стимулированию продаж (в соответствии с договорами с АС) Обучение первостольников: дистанционное, вебинары , лекции.		
	Врачи	Педиатры и ЛОР: 2 приоритет в детейлинге. Участие в цикле Национальных педиатрических мероприятий (Статус Презенс, Ивентум Медиа, Наглядная Педиатрия, Консилиум (Медкон))		

РЕКЛАМНЫЕ МАТЕРИАЛЫ НА ОСЕННИЙ ЦИКЛ 2022

Марка	Материал	Вид	Цель
Аква Марис & Риномарис	Листовка «Комплексная помощь при любом виде ринита» с отрывными листами для пациентов		<p>Рекомендации по применению Аква Марис и Риномарис с учетом симптоматики ринита.</p> <p>Оставлять 1 листовку фармацевту.</p> <p>Рассылка в сентябре.</p>
Все бренды	Листовка «Ассортимент компании Ядран»		<p>Для облегчения планирования заявок.</p> <p>Оставлять несколько листовок в аптеке.</p>

*Для визитов октября и ноября

Работа с договорными аптеками: на что следует обращать внимание

Исполнение договорных обязательств

- ▶ Контроль за соблюдением условий **ТМЗ**.
- ▶ Обратная связь по проводимым **акциям** (наличие/отсутствие, недочеты в проведении)

В случае выявления нарушений, которые не удастся устранить на месте, **обязательно** составляется **претензионный акт**

Акции в аптечных сетях:

Сеть	Акция	Перепарт	Период
Вита	Мотивация + Товар Месяца (ТМ)	Риномарис 0,1% 15 мл	Июль-Декабрь
Вита	Мотивация + Витамикс (ВМ)	Риномарис 0,05% 15 мл	Июль-Декабрь
Вита	Витамикс	Аква Марис Беби 150	Июль
Вита	Мотивация фармацевтов	Оптинол 0,21 % и Оптинол 0,4%, Оптинол МВ Зеркалин Адиарин регидрокомплекс саше №10	Июль-Декабрь
Вита	Скидка	Драмина	Июнь-Август
Таймер (Аптека от склада)	Мотивация фармацевта	Оптинол 0,21 % и Оптинол 0,4%, Оптинол МВ Адиарин ЖТ саше №8 Риномарис 0,1% 15 мл, Риномарис 0,05% 15 мл, Риномарис интенсив спрей 15 мл Аква Марис бренд	Июль-Декабрь
Фармлэнд	Мотивационная программа для РПС	Риномарис 0,1% 15 мл Риномарис 0,05% 15 мл Оптинол	Июль-Декабрь
Максавит	Мотивация фармацевта	Оптинол (все 3 SKU) Адиарин (все 3 SKU) АМ лейка и АМ соль АМ аэрозоли, АМ спрей 30 ,АМ капли,АМ аспиратор и АМ насадки	Июль-Декабрь

Акции в аптечных сетях:

Сеть	Акция	Перепарт	Период
Планета Здоровья	Хит продаж на сайте сети	Аква Марис капли 10 мл Риномарис 0,1% 15 мл	Июль
Планета Здоровья	Мотивация фармацевта	Адиарин пробио ,Адиарин желатина таннат	Июль
Планета Здоровья	Размещение баннера на мониторе в аптеках	Драмина №10	Июль-Август
Имплозия	Мотивация фармацевта	Аква Марис Норм 150,Аква Марис Беби 150,Аква Марис Экстрасильный 150 Риномарис 0,1% 15 мл, Риномарис 0,05% 15 мл Адиарин регидрокомплекс саше №10	Июль-Декабрь
НОФ	Скидка	Риномарис 0,1% 15 мл Аква Марис Норм 150 мл Драмина	Июль,Сентябрь
Живика	Товар дня	Оптинол (все 3 SKU)	Июль, Сентябрь
Живика	Скидка	Адиарин (все 3 SKU)	Июль-Сентябрь
Живика	Прикассовые мониторы	Драмина	Июль
Живика	Рекламный ролик на телевизоре	Адиарин (все 3 SKU)	Июль-Август

Акции в аптечных сетях:

Сеть	Акция	Перепарт	Период
Новая аптека	скидка, по-апт планы продаж	АМ Норм 150 Риномарис 0,1% и 0,05%	Июль-Сентябрь
Новая аптека	скидка, по-апт планы продаж	Оптинол 0,21	Июль
Петербургские аптеки	скидка 20% на чек	Аква Марис Классический спр наз 30мл + Алтей сир 150мл	Июль
Петербургские аптеки	скидка 30% на каждую 2ую уп	Аква Марис Классический спр наз 30мл	Июль
Здоровье	Скадка 30% на 2ую уп	Драмина	Июль
Здоровье	Кеш-бэк покупателю 25%	АМ Эктоин	Июль
Здоровье	скидка 10%	Оптинол МВ	Июль -Август
Здоровье	скидка 20%	Адиарин ЖТ, Адиарин Пробио	Июль
Мелодия здоровья	Приоритетная рекомендация	Оптинол	Июль,Сентябрь,Октябрь
Мелодия здоровья	Приоритетная рекомендация	Адиарин	Июль-Декабрь
Эдельвейс	Мотивация фармацевтов	Оптинол Адиарин АМ Плюс , Лейка, соль насадки, аспиратор	Июль-Декабрь

Акции в аптечных сетях:

Сеть	Акция	Перепарт	Период
Гармония здоровья	Мотивация фармацевтов	Риномарис Оптинол	Июль-Декабрь
Губернские аптеки	Мотивация фармацевтов	Оптинол	Июль-Декабрь
Невис	мотивация РПС	адиарин, оптинол	Июль-Декабрь
Невис	скидка	драмина	Июль-Сентябрь
Невис	скидка	эктоин	Июль
Антей	скидка	Адиарин	Июль-Сентябрь
Вита норд	скидка	драмина	Июль-Август
шиповник	мотивация рпс	оптинол	Июль-Декабрь
ситифарм	мотивация рпс	оптинол, адиарин, АМ эктоин	Июль-Сентябрь
ЛАКИ ФАРМА	мотивация	ОПТИНОЛ (3 sku)	Июль-Декабрь
ЛАКИ ФАРМА	мотивация	Перфэктоин Постакнетин	Июль-Сентябрь

Акции в аптечных сетях:

Сеть	Акция	Перепарт	Период
Планета Здоровья	Стикер Выгодно на сайте сети	Аква Марис спрей 30 мл	Август
Планета Здоровья	Скидка для потребителя.	Аква Марис спрей 30 мл	Август
Планета Здоровья	Товар дня/скидка 7% для потребителя.	Аква Марис Норм интенсивное промывание 150 мл	Август
Планета Здоровья	Хит продаж на сайте сети	Аква Марис Норм интенсивное промывание 150 мл	Август
Планета Здоровья	Скидка для потребителя.	Аква Марис Норм интенсивное промывание 150 мл	Август
Планета Здоровья	Баннер на сайте сети в поиске товара Угри	Постакнетин +Зеркалин	Август
НОФ	Скидка	Аква Марис спрей 30 мл	Август
Живика	Прикассовые мониторы	Адиарин	Август
Магнит	Товар Дня	АМ 150 (Норм, Беби, Экстра) Оптинол 0,4%	Август, Ноябрь
Антей	скидка	АМ капли	Август, Ноябрь
Антей	скидка	перфектоин	Август-Октябрь, Декабрь

Акции в аптечных сетях:

Сеть	Акция	Перепарт	Период
ЛАКИ ФАРМА	скидка	Перфектоин	Август, Сентябрь
Новая аптека	скидка, по-апт планы продаж	Оптинол 0,4	Август,Декабрь
Фиалка	конкурс для аптек	ОПТИНОЛ (3 sku)	Август,Сентябрь,Ноябрь
Фиалка	3 уп по цене 2 уп	АМ капли и АМ насадки (в любой комбинации)	Август,Сентябрь
Вита	Товар Месяца	Аква Марис Норм 150	Сентябрь
Фармленд	Скидка	Аква Марис спрей 30	
Планета Здоровья	Хит продаж на сайте сети	Аква Марис Экстрасильный 150	
Планета Здоровья	Скидка для потребителя.	Аква Марис Экстрасильный 150	
Планета Здоровья	Хит продаж на сайте сети	Аква Марис Лейка	
Планета Здоровья	Баннер на сайте сети	Аква Марис аэрозоли	
НОФ	Скидка	Аква Марис Беби 150 мл	

Акции в аптечных сетях:

Сеть	Акция	Перепарт	Период
Живика	Скидка	АМ лейка и АМ соль Аква Марис аспиратор с 4 насадками	Сентябрь
Живика	Прикассовые мониторы	Аква Марис Беби 150	Сентябрь
Живика	Электронные витрины	Аква Марис Беби 150	Сентябрь
Гармония здоровья	Снижение цены	АМ Норм 150, Беби 150 , Экстрасильный 150 ,аспиратор , насадки	Сентябрь, Ноябрь
Губернские аптеки	Мотивация фармацевтов	Зеркалин Аква Марис капли	Сентябрь-Декабрь
Моя аптека	Снижение цены	АМ норм 150, Беби 150, Экстра 150, Аспиратор, насадки, Риномарис	Сентябрь, Декабрь
Фармгарант	Снижение цены	АМ норм 150, Беби 150 Аспиратор, насадки	Сентябрь, Октябрь
Эко-Хим	Снижение цены	Экстра 150, Аспиратор, насадки, Риномарис	Сентябрь
Аптека Эконом Класса	Снижение цены	АМ норм 150, Беби 150, Экстра 150, Аспиратор, насадки, Риномарис	Сентябрь, Декабрь
Аптечный мир	Снижение цены	АМ норм 150, Беби 150, Экстра 150, Аспиратор, насадки, Риномарис	Сентябрь, Декабрь
Антей	1+1 скидка	при покупке зеркалина скидка на поставкнетин	Сентябрь, Ноябрь, Декабрь

КЛЮЧЕВЫЕ СООБЩЕНИЯ В ОСЕННЕМ ЦИКЛЕ 2022

Аэрозоли Аква Марис и Риномарис

Эффективная терапия каждого из основных симптомов ринита

Зеркалин и Зеркалин Интенсив

Зеркалин – лидирует в категории средств от акне и представляет новинку в линейке: лекарственный препарат Зеркалин Интенсив – комбинированный препарат клиндамицина и БПО для местной терапии акне

Аква Марис Плюс

Оптимальное средство для уменьшения сухости, «корок», раздражения в полости носа, особенно во время отопительного сезона

Оптинол

Средства Оптинол – правильный выбор для профилактики и лечения симптомов ССГ при ношении контактных линз.

Аэрозоли Аква Марис и Риномарис с морской водой: эффективная терапия каждого из основных симптомов ринита



Насморк становится круглогодичной проблемой

Человек проводит около **трех лет** в течение жизни с заложенным носом



Причиной являются около **100** видов вирусов и **250** видов бактерий



Растет заболеваемость **аллергическим ринитом**



Симптомы могут беспокоить до **10 раз** в течение года



...а еще – длительный отопительный сезон и кондиционированный воздух – сухость и повреждение слизистой оболочки носа

Почему распространённость насморка возрастает?*

МИКРОБНАЯ УСТОЙЧИВОСТЬ

УХУДШАЮЩАЯСЯ
ЭКОЛОГИИ



НЕСБАЛАНСИРОВАННО
Е ПИТАНИЕ



КОНСЕРВАНТЫ,
ПИЩЕВЫЕ КРАСИТЕЛИ



СНИЖЕНИЕ
ИММУНИТЕТА

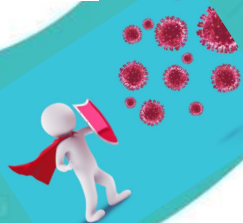

Насморк: как не ошибиться с рекомендацией



Насморк – одна из самых частых причин запроса в аптеке. Разновидностей насморка много, его симптомы разнообразны

Сухость, корки, раздражение

Течение из носа



Снижение обоняния



Заложенность носа



Насморк: «свое средство» для каждого симптома

«Течение» из носа:
промывание морской водой



Заложенность:
гипертонический
раствор или
сосудосуживающее с
морской водой

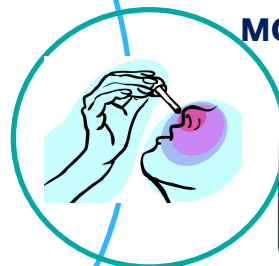

Сухость и корки:
Раствор морской
воды +
декспантенол



Снижение обоняния:
обонятельная
тренировка

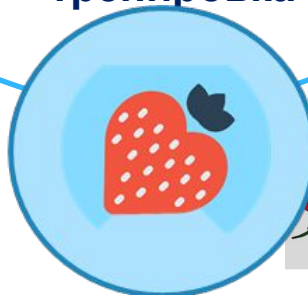

«Течение» из носа: промывание изотоническим раствором Аква Марис

Аэрозоль (струя раствора под давлением)

- Эффективное промывание по всей длине носовых ходов
- Удаление излишков слизи, вирусов, бактерий, инородных частиц, аллергенов
- Ускорение выздоровления*

Изотонический раствор морской воды

- Физиологичное комфортное действие на слизистую оболочку
- Концентрация морской соли соответствует плазме крови человека

Натуральный состав

Подходит для беременных, пожилых людей, маленьких детей

Совместимы со всеми препаратами

Не имеют ограничений по продолжительности и частоте

Нет противопоказаний



Заложенность: промывание гипертоническим раствором Аква Марис...

- Раствор с повышенным содержанием морской соли “вытягивает” жидкость из слизистой оболочки и уменьшает отек
- Улучшает отхождение назальной слизи
- Аэрозольный спрей одновременно промывает нос и устраняет заложенность



...или сосудосуживающий спрей Риномарис с морской водой

Облегчение носового дыхания

Ксилометазолин

Сужение сосудов, устранение отека и заложенности

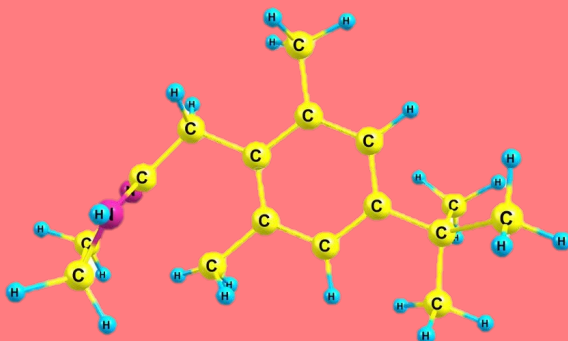

Увлажнение

Морская вода

Увлажнение слизистой, улучшение выработки слизи, удаление микробов и инородных частиц



Риномарис

Сухость и «корочки»: орошение спреем Аква Марис с декспантенолом

Морская вода

Увлажнение, улучшение выработки слизи, размягчение и удаление



Декспантенол

Восстановление и заживление слизистой, противовоспалительное действие

1+



Аква Марис Плюс

Снижение обоняния: обонятельная тренировка

Вдыхание ароматических веществ после промывания носа с помощью изотонического аэрозоля



Научно доказано, что у пациентов с потерей или искажённым восприятием запахов (дизосмия), регулярно тренирующих обонятельную систему, отмечается устойчивая положительная динамика спустя 12 недель²

**Зеркалин® – новый лидер категории
топических средств для терапии акне**

**Зеркалин® Интенсив – новый
комбинированный препарат для местной
терапии акне**

Зеркалин: лидирует в категории топических препаратов для терапии акне и предлагает новые решения для борьбы с угревой сыпью

Зеркалин®

- ✓ 1% раствор клиндамицина для лечения угревой сыпи
- ✓ **№1** в сегменте всех топических препаратов для терапии акне*
- ✓ **№1** в рекомендациях дерматологов в категории топических антибактериальных препаратов для терапии акне**

Риск развития бактериальной резистентности ограничивает длительность применения Зеркалина



Раствор 30 мл

Зеркалин® Интенсив

- ✓ Новый комбинированный препарат 1% клиндамицина и 5% бензоила пероксида
- ✓ Входит в современные рекомендации терапии акне как препарат выбора для терапии легких и средних форм акне
- ✓ Снижает риск развития бактериальной резистентности

Зеркалин® интенсив позволяет снизить риск развития бактериальной резистентности и продолжать терапию клиндамицином так долго как этого требует лечение



Гель 25 г

Зеркалин® Интенсив

новый комбинированный препарат для местной терапии акне



1% клиндамицин + 5% бензоила пероксид

Показания: акне легкой и умеренной степени тяжести, особенно с преобладанием воспалительных поражений кожи

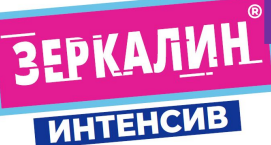

Новый комбинированный препарат для местной терапии акне

Зеркалин® Интенсив: клиндамицин 1% + бензоила пероксид 5%, гель, 25 г

- Современный комбинированный препарат для местной терапии акне
- Уменьшает риск развития бактериальной резистентности
- Обладает высокой эффективностью при акне
- Рекомендован для терапии легких и средних форм акне, особенно с преобладанием воспалительных элементов сыпи
- Обладает хорошим профилем переносимости
- Включает дополнительные компоненты для увлажнения кожи
- Имеет европейское качество, GMP сертификат производства



Препарат первой линии для лечения легкой и средней степени акне*

*Nast A et al. JEADV 2016;30(8):1261–1268.

Способ применения и дозы

- Применяется 1 раз в сутки.
- Наносится тонким слоем на всю пораженную область на сухую и чистую кожу
- Средний курс лечения от 2 до 5 недель
- 1 упаковки хватает на 1-1,5 месяца
- Разрешен к применению с 12 лет



Отпускается по рецепту*
Хранение в холодильнике до вскрытия
После вскрытия хранится при комнатной температуре
Срок годности 2 года, после вскрытия 2

Зеркалин® Интенсив: рекомендованная цена на полке 950 рублей

В продаже – конец сентября - начало октября
2022 г.

*Комбинация клиндамицина и БПО не была широко представлена на рынке, хотя срок использования данной комбинации и доказанная безопасность компонентов в составе препарата позволяют претендовать на безрецептурный отпуск лекарственного средства

ЗЕРКАЛИН®
ИНТЕНСИВ

Зеркалин® Интенсив vs Зеркалин®

Зеркалин® Интенсив

гель 5% бензоил пероксид + 1% клиндамицин

- Современный комбинированный препарат
- Двойное противовоспалительное и кератолитическое действие
- Снижение риска развития бактериальной резистентности при длительном применении
- Форма геля удобна при терапии акне с преимущественным поражением лица



Зеркалин®

1% раствор клиндамицина

- Форма раствора удобна при терапии акне с локализацией на туловище и зонах роста волос
- Подходит для борьбы с единичными воспалительными элементами на лице
- Удобен к применению летом: не увеличивает фоточувствительность кожи



Зеркалин® Интенсив и Зеркалин® приводят к быстрому клиническому результату, что способствует повышению приверженности пациентов

Аква Марис **Плюс: оптимальное средство для уменьшения сухости, «корок», раздражения в полости носа, особенно во время отопительного сезона**



Самая частая причина сухости и «дискомфорта в носу» – центральное отопление



67% пациентов с насморком ставят эту причину на первое

- В норме при комнатной температуре влажность воздуха должна составлять **40-55%**
- Во время отопительного сезона (**до 6 месяцев в году**) влажность падает до **30% и ниже**
- Возникает ощущение **сухости, раздражения и дискомфорта** «в носу» и глазах, утомляемость, головные боли
- Пересушенные слизистые оболочки – благоприятная среда для **респираторных аллергенов**

Еще одна частая причина – кондиционированный воздух в бактерий .



Сухость, раздражение, корки?

Рекомендуем проверенное средство



Кстати: 75% мам используют растворы морской воды для борьбы с сухостью и «корками в носу» у ребенка, вызванных центральным отоплением*



Раствор воды Адриатического моря: увлажнение, слизистой растворение корок

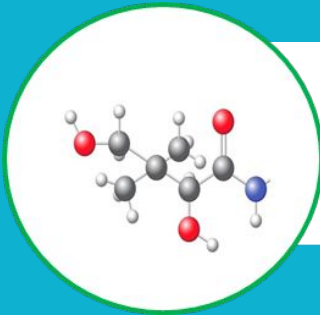

Декспантенол: восстановление и заживление слизистой оболочки

Аква Марис **Плюс**: эффективное средство для устранения сухости и раздражения в носовой полости

Можно применять так часто и длительно, как необходимо – особенно важно во время длительного отопительного сезона!



- ◆ Устранение чувства сухости и дискомфорта
- ◆ Восстановление и защита слизистой оболочки
- ◆ Размягчение и удаление «корок»
- ◆ Совместимость с любыми препаратами
- ◆ Отсутствие консервантов и добавок, в том числе растительного происхождения
- ◆ Возможность применения у маленьких детей и беременных

Без привыкания, без противопоказаний и побочных эффектов

СРЕДСТВА ОПТИНОЛ®

Правильный выбор для профилактики и лечения симптомов ССГ при ношении очков и контактных линз

**Оптинол®
Экспресс
увлажнение**



**Оптинол®
Глубокое
увлажнение**



**Оптинол®
Мягкое
восстановление**



ПРОФИЛАКТИКА «СУХОГО ГЛАЗА» ПРИ НОШЕНИИ КОНТАКТНЫХ ЛИНЗ



ОПТИНОЛ® ЭКСПРЕСС УВЛАЖНЕНИЕ

НАТРИЯ ГИАЛУРОНАТ 0,21%

- ◆ **Быстро устраняет симптомы ССГ**, стабилизируя слезную плёнку
- ◆ **Улучшает скользящие свойства век**, равномерно распределяясь по поверхности глаза
- ◆ **Закапывание в глаз без снятия линз**
- ◆ **Не изменяет качество и остроту зрения**
- ◆ **Не обесцвечивает контактные линзы**, так как не содержит бензалкония хлорид
- ◆ **Рекомендован к использованию с ночными корректирующими линзами***



**БЕЗ
КОНСЕРВАНТОВ!**

Идеальное средство ежедневной профилактики сухого глаза при ношении контактных линз

ЛЕЧЕНИЕ «СУХОГО ГЛАЗА», ОБУСЛОВЕННОГО ДЛИТЕЛЬНЫМ НОШЕНИЕМ ЛИНЗ ПРОФИЛАКТИКА МИКРОТАВМАТИЗАЦИИ ГЛАЗА



ОПТИНОЛ® МЯГКОЕ ВОССТАНОВЛЕНИЕ

ДЕКСПАНТЕНОЛ 2% И НАТРИЯ ГИАЛУРОНАТ 0,15%



**БЕЗ
КОНСЕРВАНТОВ!**

- ◆ Быстрое устранение чувства сухости и дискомфорта
- ◆ Противовоспалительный эффект и снятие отека
- ◆ Предотвращение образование рубцов на роговице
- ◆ Закапывание в глаз без снятия линз
- ◆ Не изменяет качество и остроту зрения
- ◆ Не обесцвечивает контактные линзы, так как не содержит бензалкония хлорид*
- ◆ Рекомендован к использованию с **ночными** корректирующими линзами*

Ускоряет заживление повреждений глаза при ношения линз

В процессе вставления контактной линзы часто происходит микротравматизация глазной поверхности

Декспантенол - незаменимый компонент

для лечения длительно заживающих эпителиальных дефектов глаза

Dexpanthenol

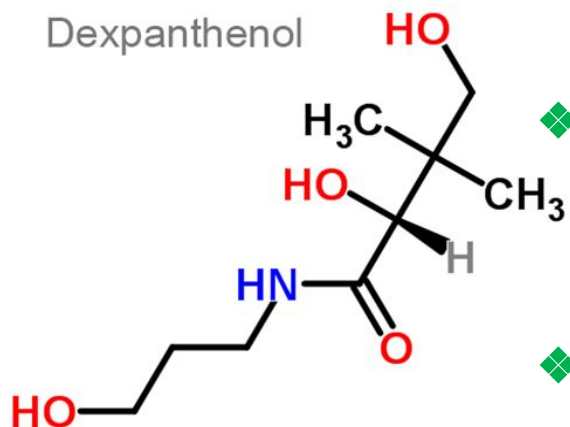

- ◆ **Стимулирует регенерацию** слизистых оболочек, ускоряя деление клеток в области повреждения.
- ◆ **Предотвращает формирование фиброзной ткани** в роговице глаза, увеличивая плотность коллагеновых волокон
- ◆ **Снижает степень реактивного отека** при повреждениях за счет поддержания водного баланса в тканях.
- ◆ Обеспечивает выраженный **противовоспалительный эффект**

МУЛЬТИДОЗАТОР С СИСТЕМОЙ ТОЧНОГО ДОЗИРОВАНИЯ:

1 НАЖАТИЕ - 1 КАПЛЯ

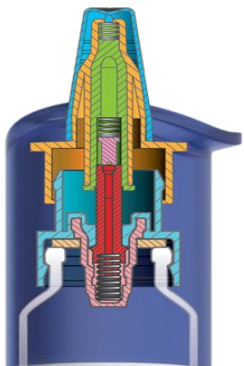

- ❖ Не проливающийся флакон
- ❖ Эргономичная форма дозатора
- ❖ Кнопка дозатора обеспечивает **точность и легкость дозирования**
- ❖ Удобен для использования пациентами любого возраста, что особо важно **для детей школьного возраста и пожилых людей.**

**В 1 ФЛАКОНЕ - 350
КАПЕЛЬ**

❖ **Специальная серебряная пружина внутри дозатора обеспечивает длительное сохранение стерильности раствора после его ВСКРЫТИЯ**

ПОСЛЕ ВСТРЫТИЯ ГОДЕН К ИСПОЛЬЗОВАНИЮ В ТЕЧЕНИИ 6 МЕСЯЦЕВ

ОПТИНОЛ®

Препараты выбора для увлажнения глазной поверхности при ношении контактных линз

Оптинол® Экспресс увлажнение



- ❖ Эффективная профилактика ССГ и оптимальная коррекция ССГ легкой степени

Оптинол® Мягкое восстановление



- ❖ Эффективная терапия ССГ, обусловленного длительным ношением контактных линз

Оптинол® Глубокое увлажнение



- ❖ Восстановление глазной поверхности в ночное время после снятия контактных линз

Не содержат консервантов и не обесцвечивают контактные линзы!

- Не требуют снятия линз
- Рекомендованы к использованию с ночными корректирующими линзами*

*Глазная клиника «ОфталъНова», г. Москва (гл. врач Рябенко О.И.)

Другие препараты компании

ОСТАНОВИТЬ ДИАРЕЮ

Адиарин® (желатина таннат) – цитомукопротектор, создающий на слизистой кишечника специальный биобарьер, защищающий слизистую от проникновения и агрессивного действия бактерий, вирусов и токсинов.

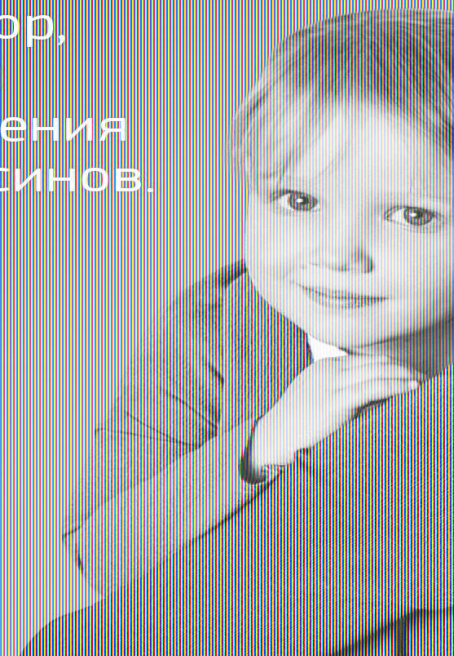

УНИВЕРСАЛЬНОСТЬ, БЫСТРОДЕЙСТВИЕ И БЕЗОПАСНОСТЬ:



Поможет при диарее любого генеза¹
Разрешен с самого раннего возраста



Действует намного быстрее, чем другие антидиарейные средства.

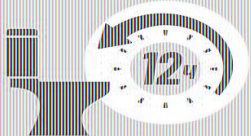

Эффект **в первые 12 часов** приема!²



Не всасывается
и не имеет
на организм

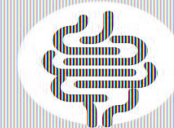

Не влияет на
кишечника

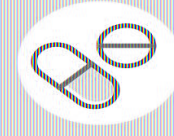

Не нарушает
лекарств

1. Инструкция по применению изделия медицинского для защиты слизистой оболочки кишечника Адиарин®
2. Çağan E, Ceylan S, Mengi Ş, Çağan HH. / Evaluation of Gelatin Tannate Against Symptoms of Acute Diarrhea in Pediatric Patients / Medical Science Monitor International Medical Journal of Experimental and Clinical Research. 2017; 23:2029-2034.

ВОССТАНОВИТЬ ВОДНО-ЭЛЕКТРОЛИТНЫЙ БАЛАНС

В педиатрической практике для оральной регидратации рекомендованы препараты **со сниженной осмолярностью (до 250 мОсм/л)**, улучшающие всасывание и снижающие нагрузку на почки и уменьшающие общий объем необходимого раствора.



Адиарин® Регидрокомплекс® — специализированная глюкозо-минеральная смесь для приготовления гипосмолярного раствора для оральной регидратации.

Специализированный пищевой продукт диетического лечебного питания, саше №10, 4,3 г

ЭФФЕКТИВНАЯ ОРАЛЬНАЯ РЕГИДРАТАЦИЯ ДЛЯ ДЕТЕЙ ДАЖЕ В ДО

- Профилактика и быстрое устранение обезвоживания и электролитного дисбаланса при рвоте, диарее, интоксикации и лихорадке.
- По составу и осмолярности **соответствует рекомендациям ВОЗ**
- Адаптирован по вкусу и объему для детей.
- В соответствии с рекомендациями ВОЗ **содержит цинк²**, способствует сокращению продолжительности диареи и уменьшению периода до наступления ремиссии, способствует переходу от более тяжелому течению ОКИ и меньшей частоте развития осложнений.

1. https://apps.who.int/iris/bitstream/handle/10665/69227/WHO_FCH_CAH_06.1.pdf?sequence=1&isAllowed=y

2. Zinc and Low Osmolarity ORS for Diarrhea: A Renewed Call to Action. Bulletin of the WHO. WHO/UNICEF Joint Statement on Clinical Management of Acute Diarrhea (available on the WHO website).

3. Инструкция по применению Адиарин® Регидрокомплекс®

ВОССТАНОВИТЬ БАЛАНС КИШЕЧНОЙ МИКРОФЛОРЫ



Детям для компенсации потерь микрофлоры при кишечных инфекциях в первую очередь рекомендуют **двухкомпонентные с лакто- и бифидобактериями пробиотики.**

Адиарин® Пробио — специально подобранная комбинация самых изученных в педиатрической практике пробиотиков:

Lactobacillus rhamnosus, LGG® и Bifidobacterium, BB-12®



Биологически активная добавка к пище, флакон с капельницей 8 г

LGG® и BB-12® - БАКТЕРИИ С ДОКАЗАННЫМ АНТИДИАРЕЙНЫМ ЭФФЕКТОМ

- Способствуют сокращению сроков диареи¹
- **LGG®** - уровень доказательности **A** при лечении инфекционной диареи у детей. Включены в протоколы ESPGHAN⁵ и ESPID⁶ по лечению острым гастроэнтеритом.^{2,3}
- **BB-12®** рекомендованы к применению у детей Всемирной гастроэнтерологической организацией (WGO)⁴

1. Chattarjee et al., 2013; Bhalla A., 2011; Stratiki et al., 2006; Szajewska et al., 2001;
2. Flish M.N., Walker W.A., Vadsen K. et al /Recommendations for probiotic use-2011 update / J. Clin. Gastroenterol Suppl.45 P 5168-1715
3. Guarino A., Ashkenazi S., Gendrel D. et al / European Society for Pediatric Gastroenterology, Hepatology and Nutrition? European Society for Pediatric Infectious Diseases evidence- based guidelines for the management of acute gastroenteritis in children in Europe: update 2014 / J. Pediatric. Gastroenterol. Nutr. 2014. Vol. 59 №1. P.132-152
4. Корниенко Е.А. и соавт./ Лечащий врач, 2015, стр. 51-61



Пусть дорога станет приятной!

- Препарат от укачивания **№1***
- Прием **за 30 минут** до поездки **надежно** предотвращает развитие симптомов укачивания **в любых видах транспорта**
- **Помогает** вестибулярному аппарату **адаптироваться к движению**
- Незаменим в семейной аптечке: **подходит для детей с 3-х лет** и взрослых



www.dramina.ru

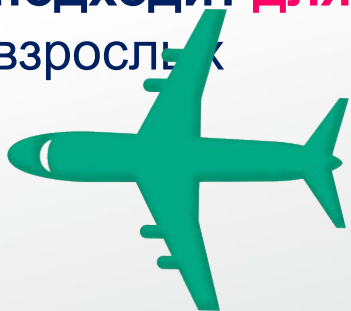

**по данным DSM Retail Audit по итогам розничных продаж в 2020 г.*



АКВАМАРИС®

ПРОФИЛАКТИКА ПРОСТУДЫ И РЕГУЛЯРНЫЙ УХОД

АЛЛЕРГИЯ

АКВА МАРИС® КЛАССИЧЕСКИЙ

ПРОФИЛАКТИКА ОРВИ И ГРИППА
Спрей назальный дозированный 30 мл
Изотонический раствор морской воды

1+
с 1 года



АКВА МАРИС® ПЛЮС

ВОССТАНОВЛЕНИЕ И УВЛАЖНЕНИЕ СЛИЗИСТОЙ НОСА
Спрей назальный дозированный 30 мл
Изотонический раствор морской воды + декспантенол

1+
с 1 года



АКВА МАРИС® ДЛЯ ДЕТЕЙ

ПРОФИЛАКТИКА ОРВИ И ЕЖЕДНЕВНЫЙ УХОД С РОЖДЕНИЯ
Капли назальные 10 мл
Изотонический раствор морской воды

0+
с рождения



АКВА МАРИС® АСПИРАТОР

УДАЛЕНИЕ СЛИЗИСТЫХ ВЫДЕЛЕНИЙ ИЗ НОСА
Механический аспиратор + 4 сменные насадки в наборе.
Дополнительные экстрамягкие сменные насадки в наборе по 10 шт.

0+
с рождения



АКВА МАРИС® ЭКТОИН

ПРОФИЛАКТИКА АЛЛЕРГИЧЕСКОГО РИНИТА
Спрей назальный дозированный 20 мл
Эктоин + морская соль

2+
с 2 лет



ЛЕЧЕНИЕ НАСМОРКА И ЗАЛОЖЕННОСТИ НОСА

АКВА МАРИС® СТРОНГ для горла

УМЕНЬШЕНИЕ ВОСПАЛЕНИЯ ГОРЛА
Спрей для горла дозированный 30 мл
Гипертонический раствор морской воды

1+
с 1 года



АКВА МАРИС® СТРОНГ

УСТРАНЕНИЕ ЗАЛОЖЕННОСТИ НОСА
Спрей назальный дозированный 30 мл
Гипертонический раствор морской воды

1+
с 1 года



АКВА МАРИС® БЕБИ

ИНТЕНСИВНОЕ ПРОМЫВАНИЕ НОСА ПРИ НАСМОРКЕ
Баллон 50, 150 мл
Изотонический раствор морской воды

с 3-х месяцев



АКВА МАРИС® НОРМ

ИНТЕНСИВНОЕ ПРОМЫВАНИЕ НОСА ПРИ НАСМОРКЕ
Баллон 50, 150 мл
Изотонический раствор морской воды

с 6 месяцев



АКВА МАРИС® ЭКСТРАСИЛЬНЫЙ

УСТРАНЕНИЕ ВЫРАЖЕННОГО ОТЕКА И ЗАЛОЖЕННОСТИ НОСА
Баллон 150 мл
Гипертонический раствор морской воды

2+
с 2 лет



АКВА МАРИС® ЛЕЙКА

ПРОМЫВАНИЕ НОСА ПРИ ХРОНИЧЕСКИХ ЗАБОЛЕВАНИЯХ НОСОГЛОТКИ
Устройство для промывания носа объемом 330 мл + 30 пакетиков-саше с солью Адриатического моря

3+
с 3 лет



Временные Методические Рекомендации МЗ РФ

Раздел 7.2. Неспецифическая профилактика COVID-19

« Элиминационная терапия, представляющая собой **орошение** слизистой оболочки полости носа изотоническими растворами ...обеспечивает снижение числа как вирусных, так бактериальных возбудителей инфекционных заболеваний».

Раздел 5.3. Симптоматическое лечение

«Для местного лечения ринита, фарингита, при заложенности и/или выделениях из носа начинают с солевых средств для местного применения на основе морской воды (изотонических, а при заложенности – гипертонических)».



Спрей и капли Аква Марис: натуральная профилактика респираторных вирусных инфекций



Аква Марис® Классический: упаковка всегда под рукой!



4-6 раз в день по 1-3 впрыскивания в каждый носовой ход

Незадолго до- и сразу после посещения общественных мест, особенно во время эпидсезона



До- и после контакта с больным ОРВИ или гриппом, особенно после перенесенного заболевания



А для регулярного ухода за носиком – капли и аспиратор Аква Марис® с самого рождения



Полное объемное промывание носоглотки

Устройство Аква Марис Лейка: самостоятельное промывание в домашних условиях

- Единственный метод очищения «задних», труднодоступных отделов носоглотки (никакие другие форматы не позволяют добиться такого эффекта)
- Используется без ограничения частоты и длительности
- Изотонический раствор воды Адриатического моря комфортен для слизистой оболочки
- Поступление раствора «самотеком», без создания давления
- Удобство и комфортность использования

Эффективнос
ть
сопоставима с
методом
«кукушка»



Аква Марис® Эктоин спрей назальный



Уникальное средство природного происхождения **ЭКТОИН** образует прочные связи с молекулами H₂O на слизистой носа и формирует гидропленку, препятствующую прикреплению аллергенов.

АКВА МАРИС® ЭКТОИН (2% ЭКТОИН + МОРСКАЯ СОЛЬ) СПРЕЙ НАЗАЛЬНЫЙ

- ✓ Совместим со всеми средствами
- ✓ Действует только местно
- ✓ Не вызывает привыкания
- ✓ Не имеет побочных эффектов
- ✓ Разрешен для беременных и детей с 2 лет
- ✓ Курс применения не ограничен



Аква Марис® Эктоин спрей назальный

ПОКАЗАНИЯ К ПРИМЕНЕНИЮ:

- ✔ **Защита слизистой оболочки от воздействия любых аэроаллергенов:**
 - пыльца в период сезонного цветения растений;
 - аллергены клещей домашней пыли);
 - шерсти животных;
 - аллергенов тараканов и других насекомых;
 - грибковых аллергенов;
 - аллергенов бытовой химии
- ✔ **Симптоматическое лечение аллергического ринита с целью уменьшения выраженности зуда, чихания, насморка, слезотечения и заложенности носа**

**АКВА
МАРИС®**

ЭКТОИН

20 мл



- Предотвращает появление рубцов после угревой сыпи;
- Препятствует развитию патологической пигментации после акне;
- Борется с уже сформировавшимися элементами постакне;
- Оптимизирует процессы заживления кожи;
- Оказывает противовоспалительный эффект, что помогает скорейшему разрешению элементов акне и усиливает лечебный эффект терапии;

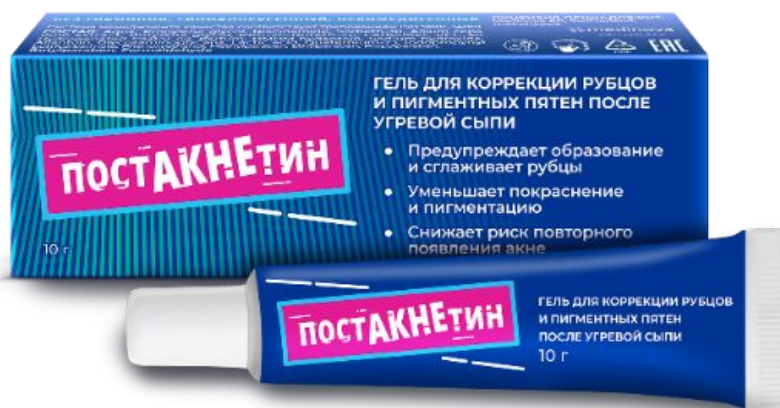

Препараты для лечения акне и ПостАКНЕтин: применение

Зеркалин® или Зеркалин® Интенсив - для лечения угревой сыпи

- ✓ Раствор наносят на пораженную область предварительно очищенной и высушенной кожи **2 раза в сутки, утром и вечером**



- ✓ Гель наносят на пораженную область предварительно очищенной и высушенной кожи **1 раз в сутки вечером**



Постакнетин® - для коррекции постакне

**Применяется как во время терапии акне, так и после окончания
лечения**

- ✓ Наносится **2-3 раза в день точно** на элементы постакне: рубцы и пятна гиперпигментации
- ✓ Между нанесением лекарственных препаратов для терапии акне и применением геля Постакнетин рекомендуется сделать перерыв в 30 минут



АКНЕ
Тяжелая форма
Rx

Акнекутан – 20% сокращение дозы изотретиноина с максимальной терапевтической эффективностью при акне*

Изотретиноин с увеличенной биодоступностью

Международный стандарт терапии тяжелых и резистентных форм акне**

Капсулы 8 мг и 16 мг

Средний курс лечения от 4 до 9 месяцев.

На курс терапии требуется***:

16 упаковок Акнекутан 16 мг или

10 упаковок Акнекутан 16 мг и 10 упаковок Акнекутан 8 мг.



*Самцов А. В. Изотретиноин в терапии среднетяжёлых форм акне. Opinion Leader №10 (39) 2020

*Nast A., Dreno B., Bettoli V. et al. European Dermatology Forum. European evidence-based (S3) guidelines for the treatment of acne. Update 2016 №30 P 1261-1268

** Требуется на курс лечения пациента, массой 60-65 кг, при достижении курсовой дозы в 110-120 мг/кг

Атопически
й дерматит

ПЕРФ ЭКТОИН®

Уникальная формула для
длительного увлажнения
кожи, снижения зуда и
раздражения

- Обеспечивает выраженное и длительное увлажнение кожи
- Восстанавливает защитную функцию кожи
- Снижает зуд и раздражение
- Подходит детям старше 1 месяца
- Не содержит консервантов, отдушек и красителей



Эффективное увлажнение кожи и снижение симптомов атопического дерматита доказано в многочисленных исследованиях!

*Кочеровец В.И. Монография по продукту. Эктоин – секрет природы с уникальным биотерапевтическим эффектом. 2021

РОЗАМЕТ: стандарт местной терапии розацеа

- №1 в назначениях дерматовенерологов для местного лечения розацеа*
- Эффективно сокращает элементы сыпи при розацеа (антимикробное, антипаразитарное, противовоспалительное действие)
- Лучшее соотношение цена/качество в категории топических препаратов терапии розацеа



Кремовой форме отдают предпочтение большинство специалистов*:

- ✓ Мягкое воздействие на кожу, нет ощущения пленки
- ✓ Удобна при терапии в осенне-зимний период

Что отличает Алтей сироп Ядран от других сиропов на основе экстракта корня Алтея?



Увеличивает стоимость среднего чека, позволяя повысить результаты продаж!

❖ Стоимость 1 упаковки в 2 раза выше, чем у других сиропов Алтея.



Имеет самое высокое содержание экстракта корня алтея, за счет чего достигается стойкий лечебный эффект!

❖ В 18 раз превышает содержание экстракта корня Алтея российских аналогов



Единственный препарат на основе Алтея европейского качества!

❖ Высокое качество очистки сырья – соответствует стандартам GMP

**АЛТЕЙ СИРОП ЯДРАН -
самое выгодное предложение среди
других средств на основе Алтея**



Спасибо за внимание!