

Бумажный планер

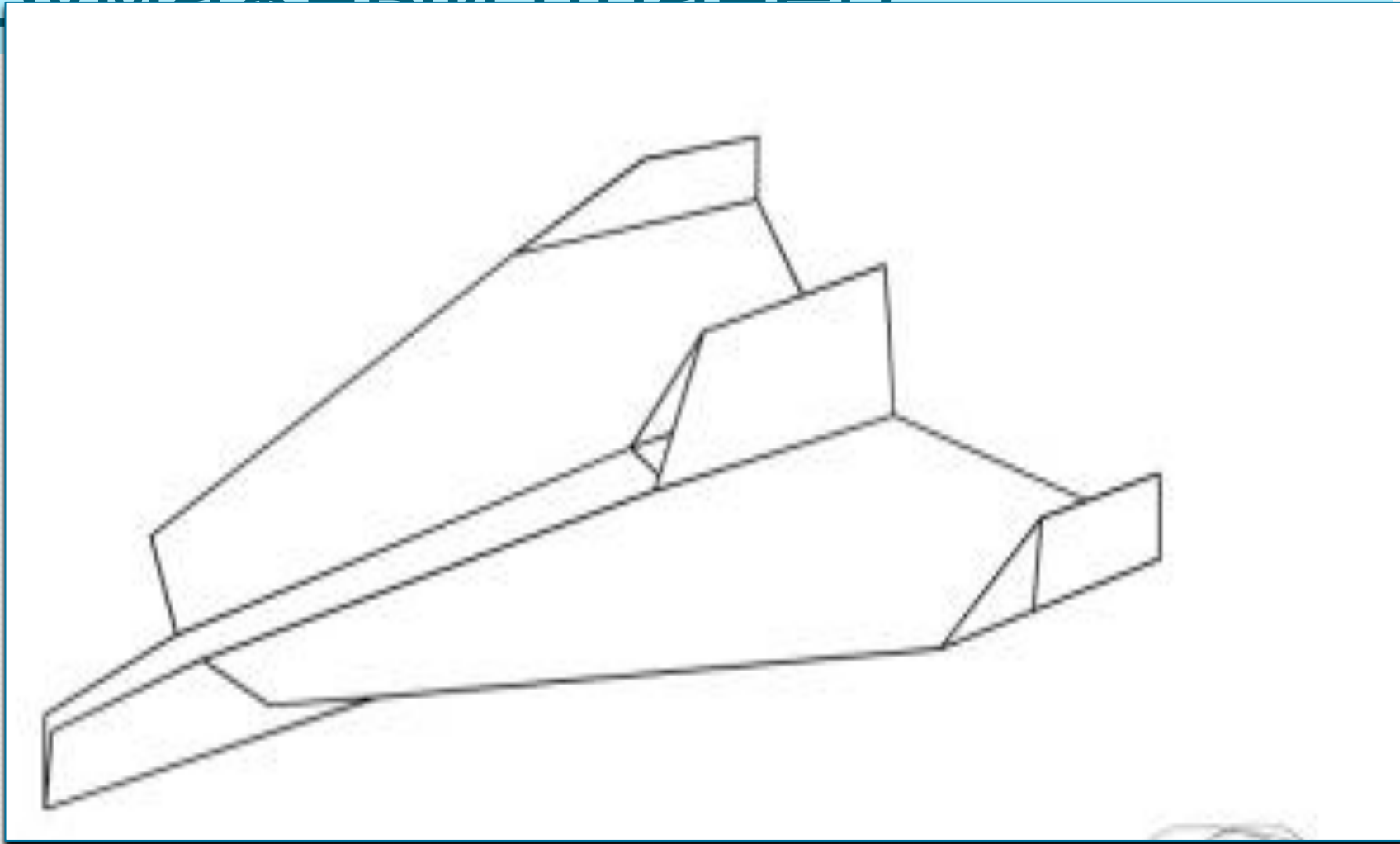

Изготовить планер способом оригами

- Для занятия потребуется 1 лист бумаги формата А-4 или альбомный лист, ножницы

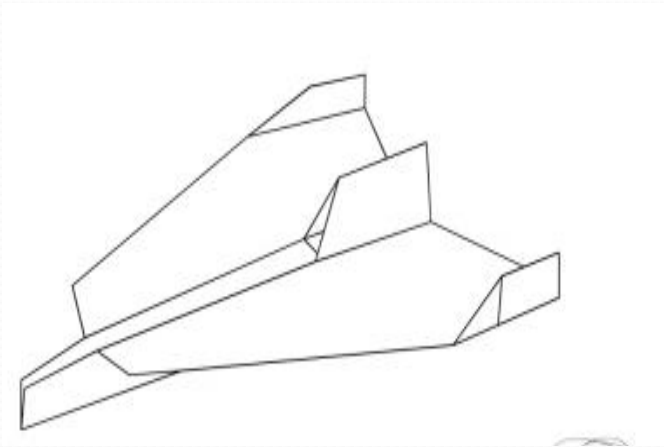

Рассмотрите картинку
план

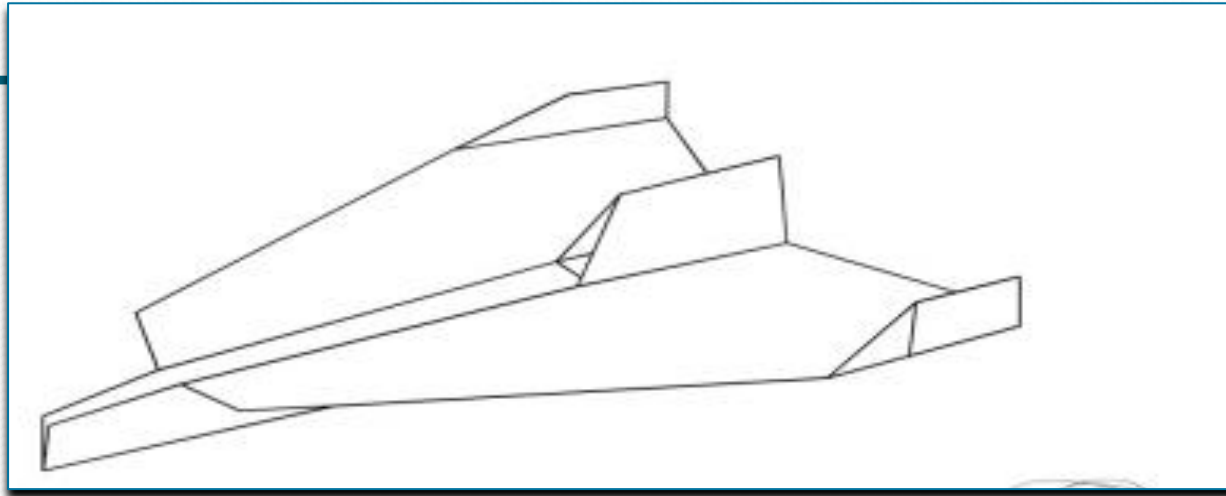

Какие основные детали вы
увидели?

1 шаг

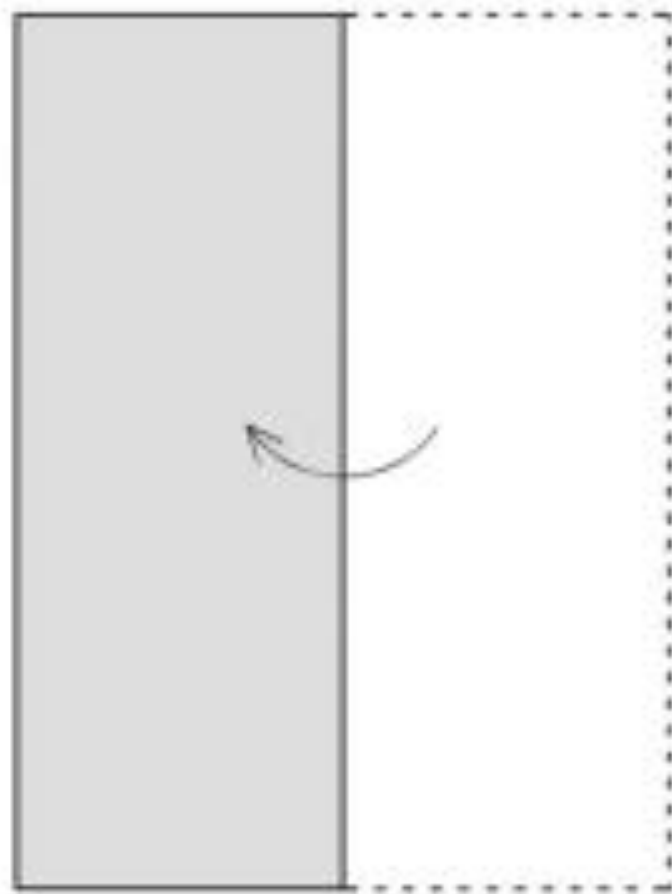

Напоминание!
способ оригами требует
четкости сгибов и
разглаживания всех линий
сгибов

2 шаг

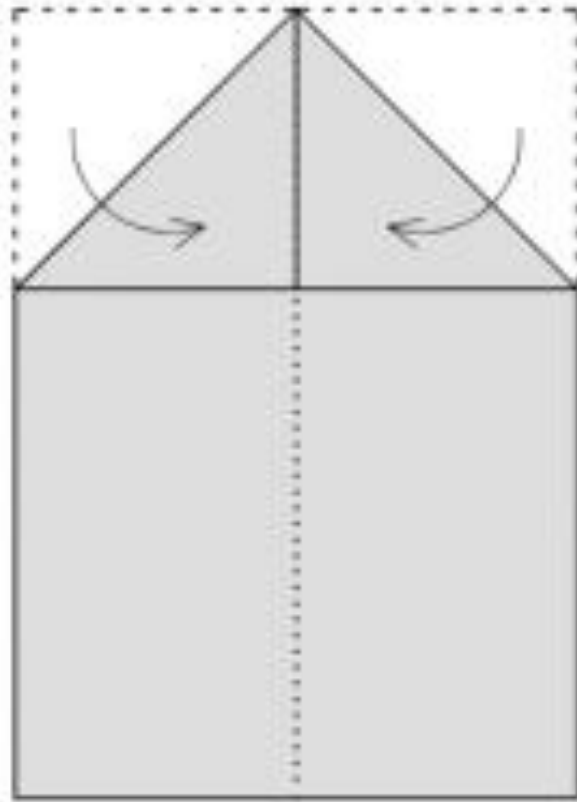

3 шаг

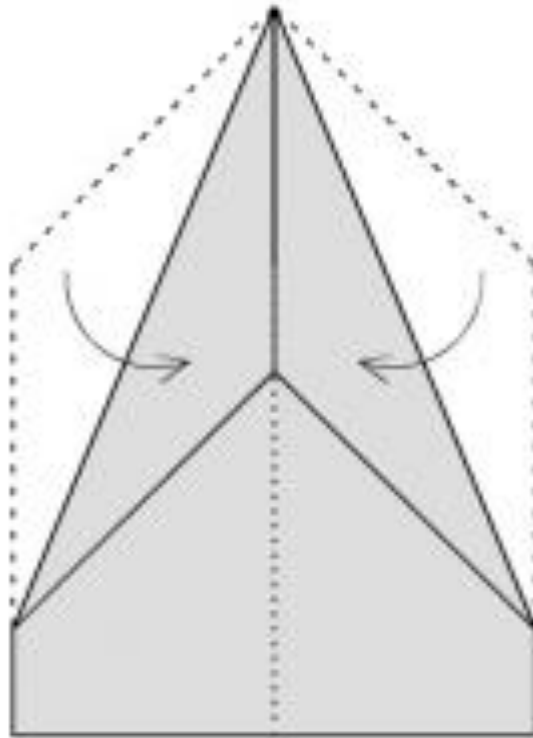

4 шаг

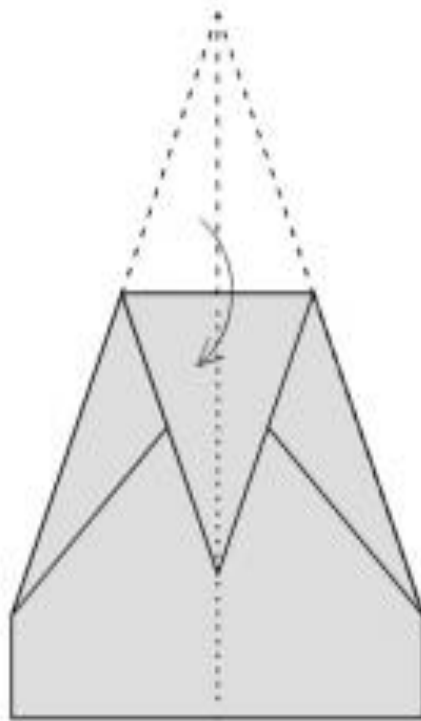

5 шаг

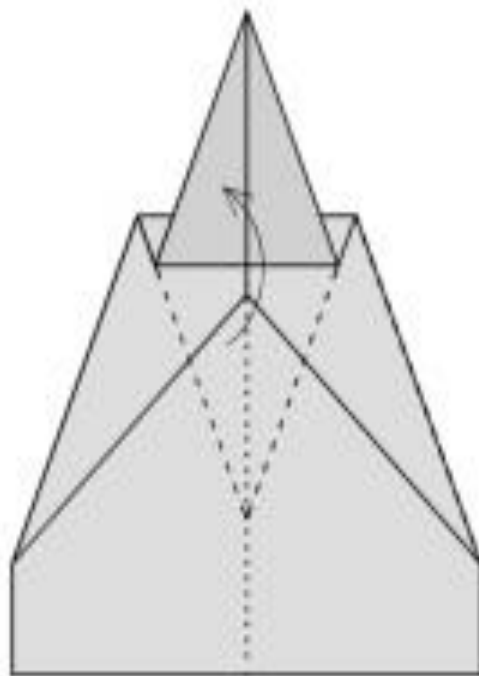

А теперь немного отдохните от монитора

Гимнастика для сохранения зрения



1. Далеко – близко.

2. Упражнения на подвижность глаз.

3. Моргайте чаще!

Во время моргания глазки отдыхают, увлажняются и очищаются

Еще полезно жмуриться, это улучшает кровообращение.



Нам потребуются ножницы

ВСПОМНИ

Техника безопасности при работе с ножницами

1. Обращайтесь с ножницами
очень осторожно.
Резать кончиками - нельзя,
серединкой - можно

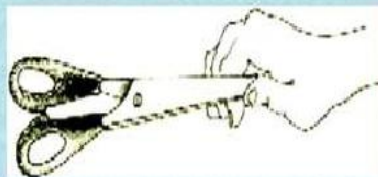
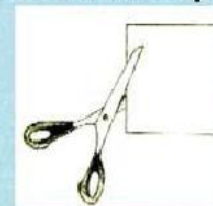
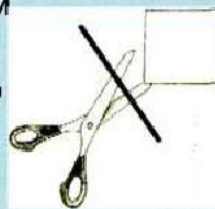

2. Если нужно инструмент
передать другому.
То колечки от себя
Ты спокойно поверни,
И, за кончики держись,
Ножницы ему верни!

3. Когда выполнишь работу,
Тут же ножницы закрой,
Чтоб до острых краешков,
Не коснулся кто другой!



6 шаг

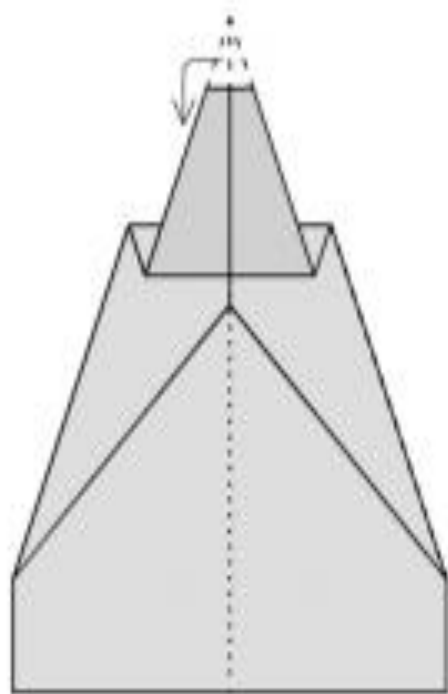

7 шаг

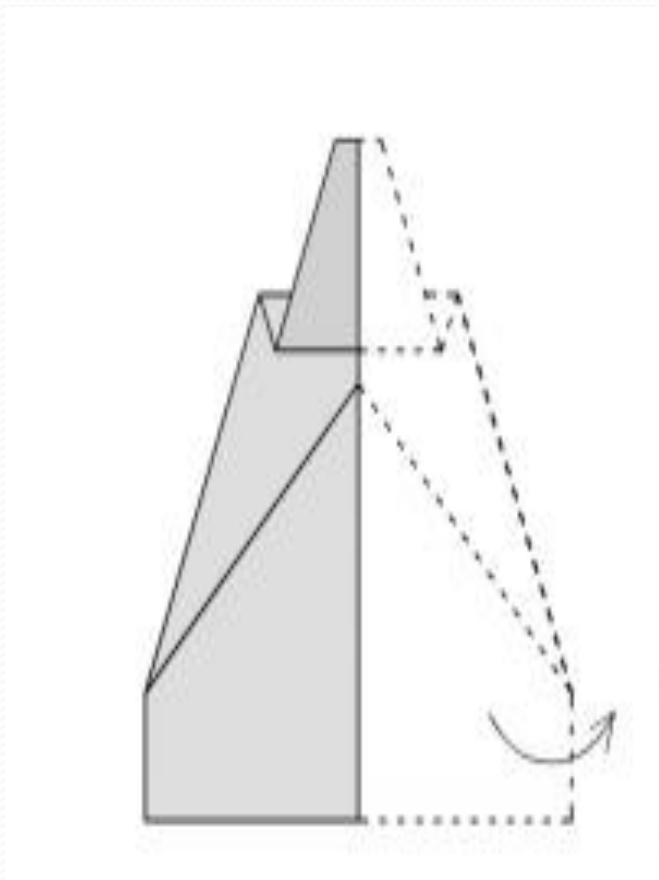

8 шаг

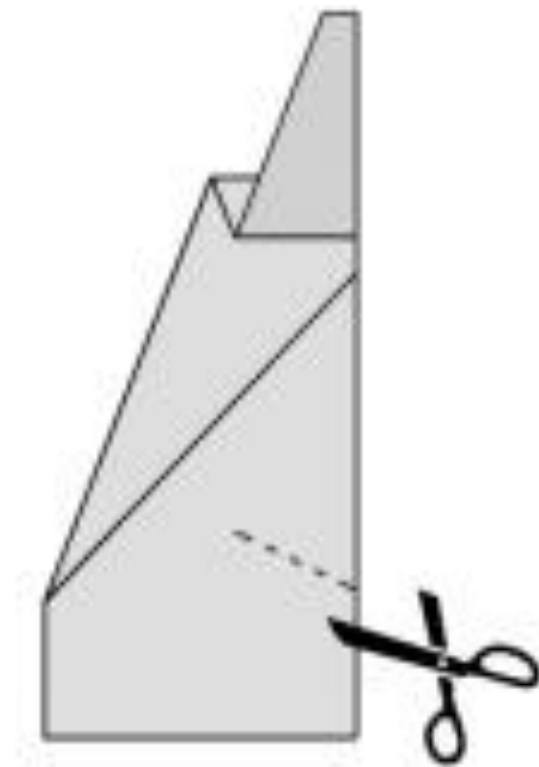

9 шаг

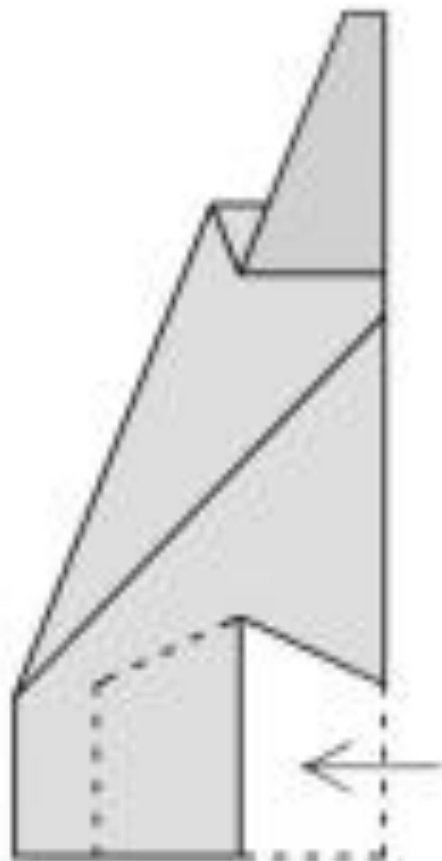

10 шаг

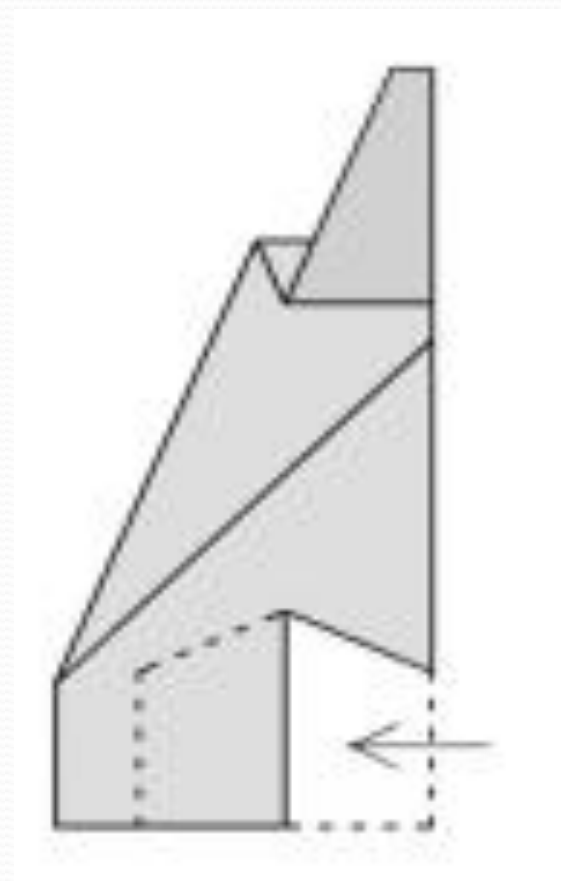

11 шаг

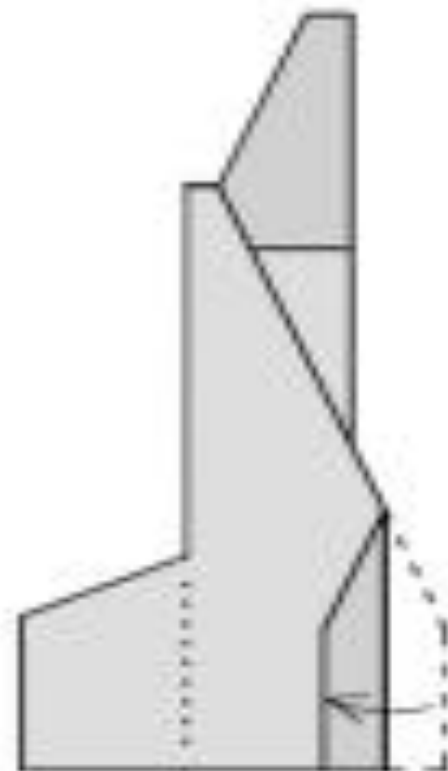

Планер готов!

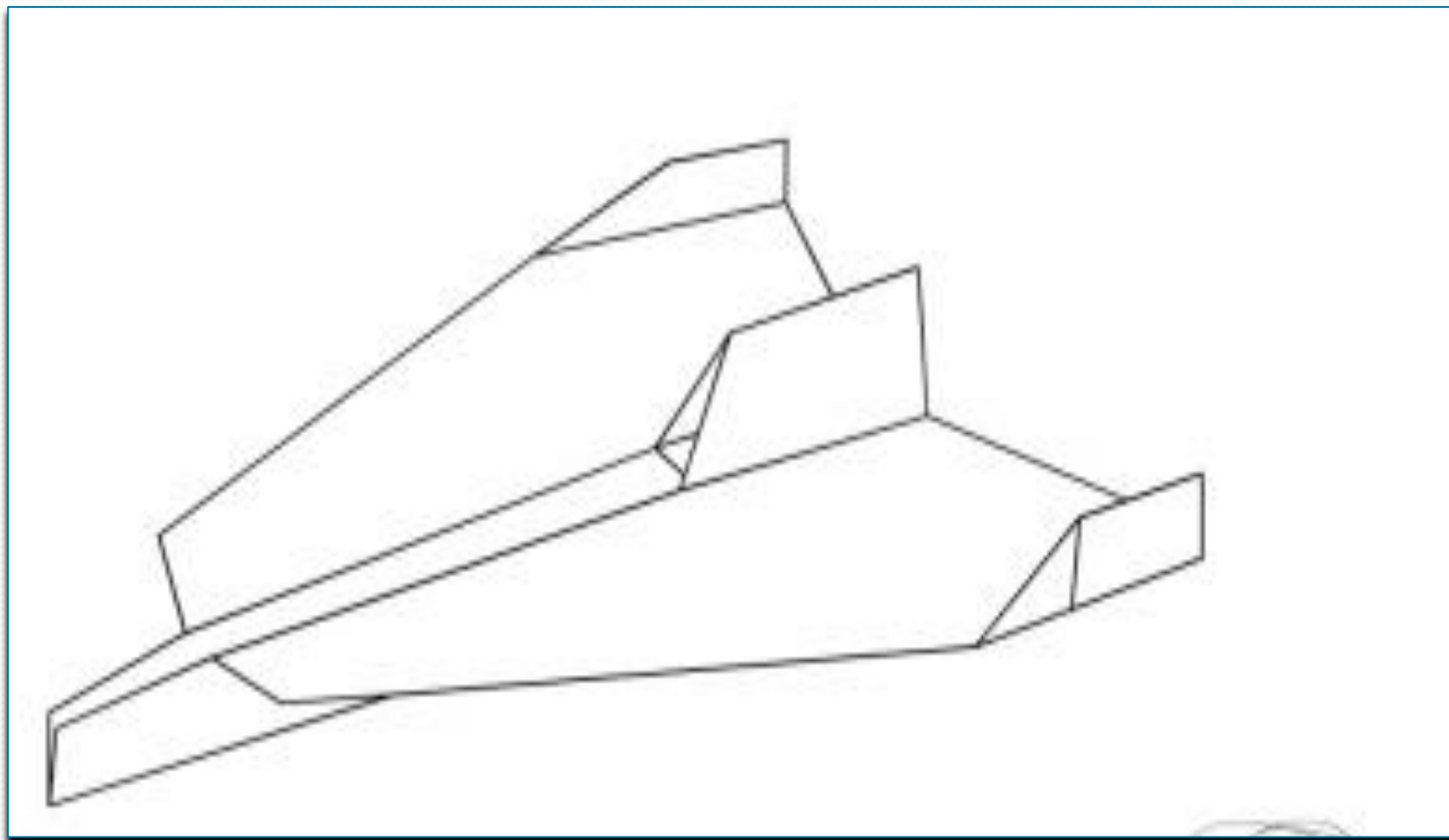

Посвяти свой планер
к Дню Защитника Отечества и оформи его с учетом
праздника
Удачных полетов!

