

Техническое обслуживание

Что же такое техническое обслуживание?

- Техническое обслуживание (согласно ГОСТ Р 57501-2017) – это Комплекс регламентированных нормативной, технической и эксплуатационной документацией мероприятий и операций по поддержанию и восстановлению работоспособности или исправности оборудования при их использовании по назначению, предусмотренному изготовителем (производителем).

Что же такое техническое обслуживание?

- Но чем же на самом деле занимаются Игорь и Игорь в командировках?



Что же такое техническое обслуживание?



Что же такое техническое обслуживание?

- Техническое обслуживание (ТО) — это не обязательно
- **НИ**
- Пр
- **НИ**
- Мѐ ко строя!
- **Чаще НЕТ**

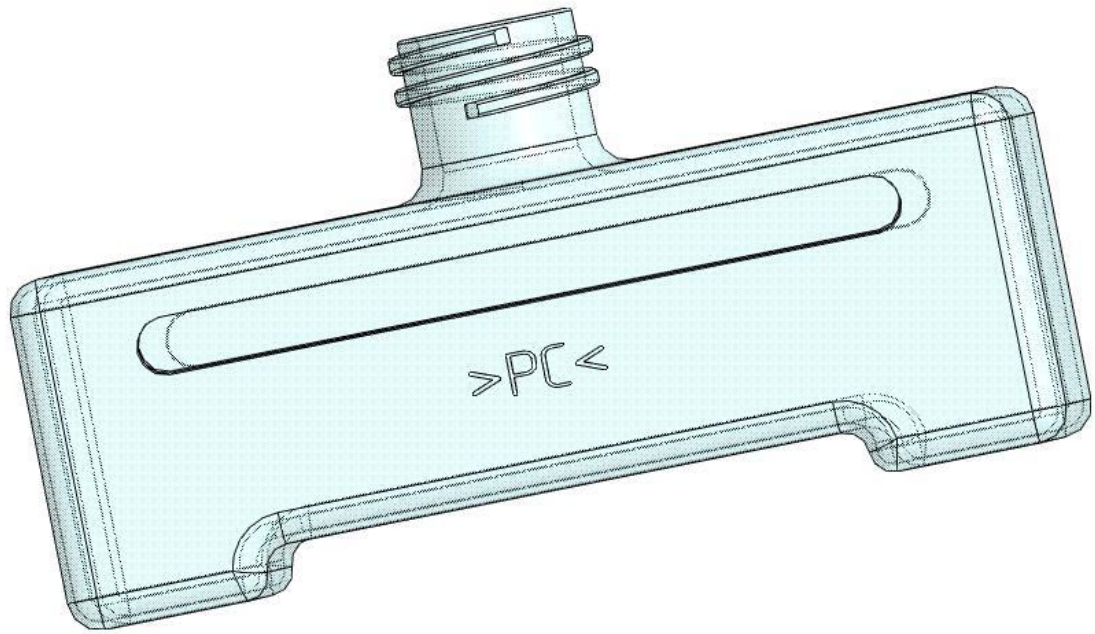

это
й

без
з

Что же такое техническое обслуживание?



Как прибор видит сервис-инженер?

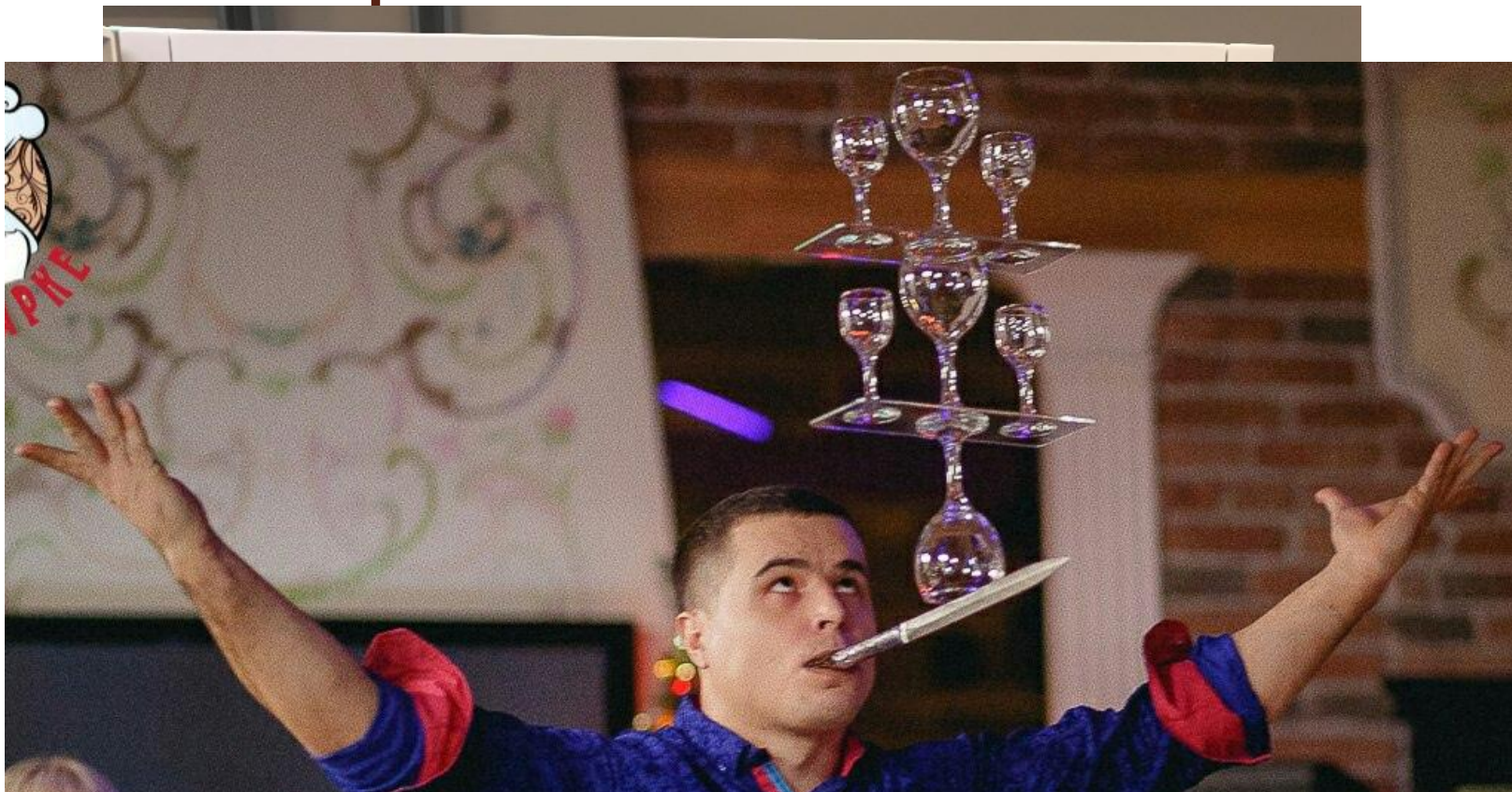

"НАУКА"

Центр Технического Сопровождения

Как пользователь видит техническое обслуживание?

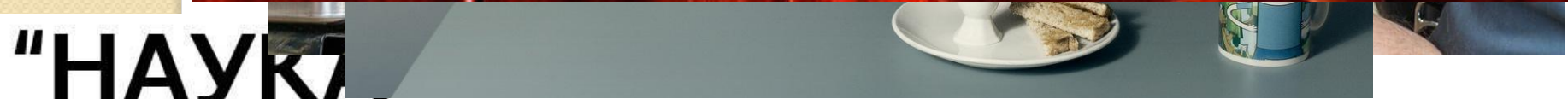

Принципы технического обслуживания (из опыта)

- Работает – не трогай!
- Не ошибается тот, кто ничего не делает!
- Найти золотую середину, держи баланс!
- Техническое обслуживание – неблагодарное занятие(((
- **Почему?**

Почему ТО неблагоприятное занятие?

- Потому что, если после ТО прибор

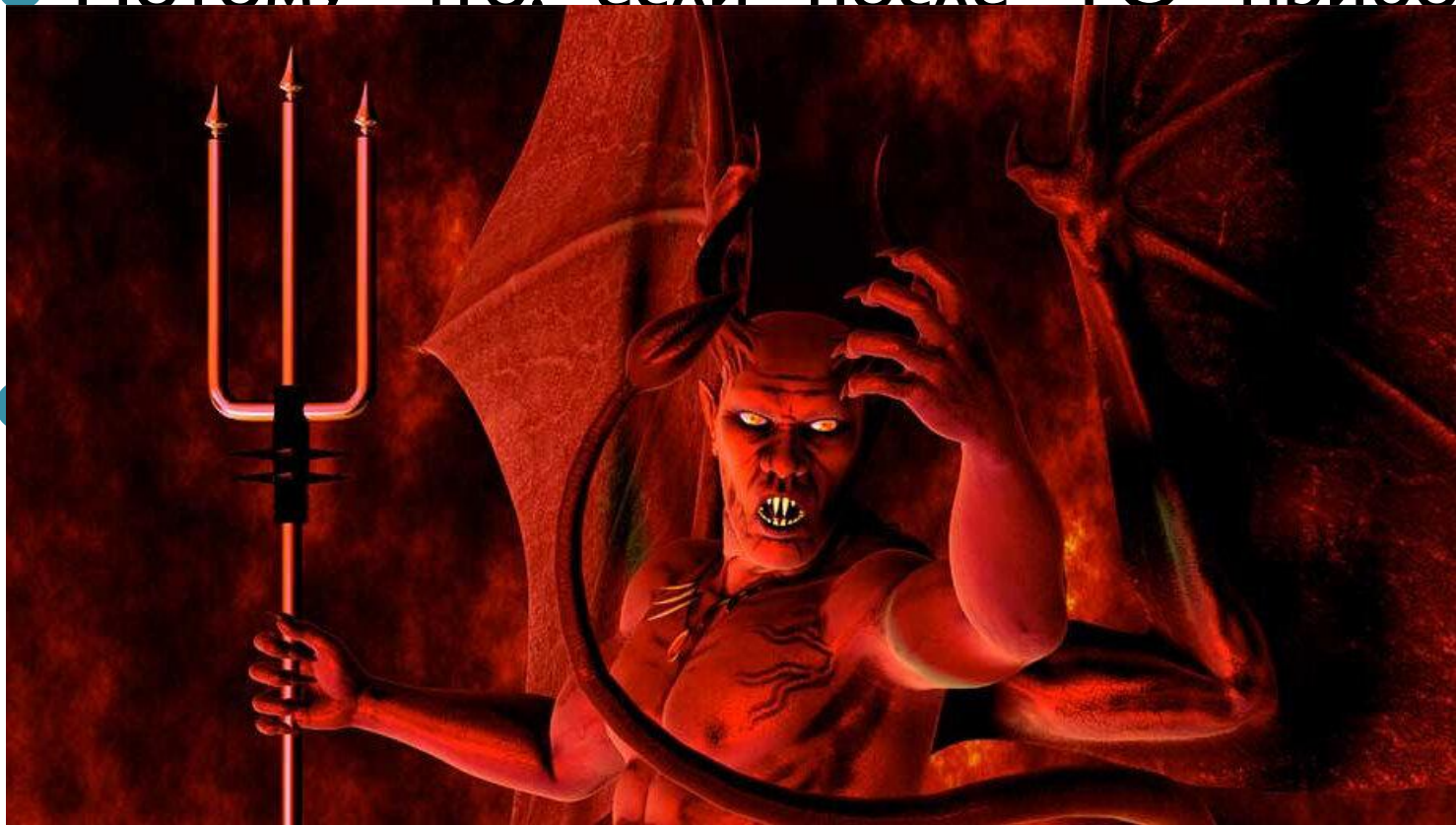



Ещё 4 взгляда на техническое обслуживание

● Со стороны тендерного отдела

1. картинка первой части заявки,
2. тендерная площадка,
3. ЭЦП
4. обеспечение контракта и заявки,
5. банковские гарантии
6. подписание контракта

Ещё 4 взгляда на техническое обслуживание

- **Со стороны координатора**
- 1. Рассылка Висо
- 2. Тех. Задание
- 3. Расчеты
- 4. Заявка на участие
- 5. Заказ расходных материалов
- 6. Присвоение ЯЦА)))
- 7. Как им повезло, они так много путешествуют))))

Ещё 4 взгляда на техническое обслуживание

- Со стороны отдела закупок
- 1. И постоянно нужно купить не понятно **ЧТО**, не понятно **ГДЕ**
- не понятно **КАК** и **для чего**)))
- 2. Где наш **Biomainer?**
- 3. Напишите поставщику!
- 4. Нужно срочно!

Ещё 4 взгляда на техническое обслуживание

- Со стороны нашего руководства
- **Генеральный директор (Александр Галкин):**
- где найти новых поставщиков, где пройти обучение, помощь и решение проблем, советы, поддержка.
- **Коммерческий директор (Денис Косяков):**
- ФАС, суды, черный список, адвокат, свежие решения, прибор ИВО-М22)))

Вместо заключения

- Но самое главное мы Все вместе и делаем хорошее дело для того, чтобы видеть благодарные лица заказчиков и работающие приборы!!!

● **УРА!**