

Тема дипломного проекта:

Организация диагностики и ремонта подвески ВАЗ 2106 у ИП Коровина О.В.

Цель:

Изучение технологии проведения ремонта подвески автомобиля ВАЗ 2106 в автосервисе

Задача проекта:

Разработать способы повышения эффективности проведения ремонтных работ

АВТОСЕРВИС

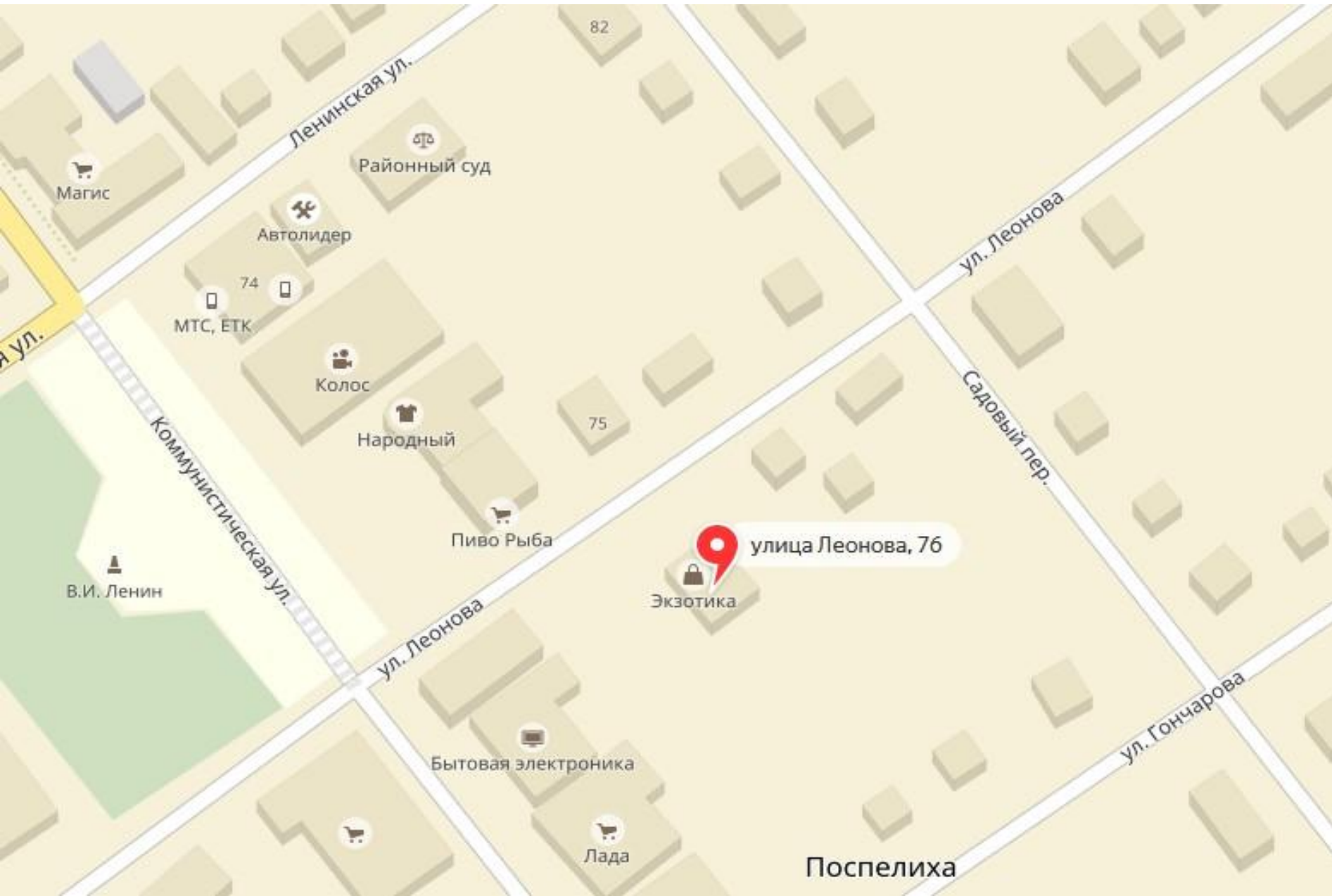

Подвеска ВАЗ 2106

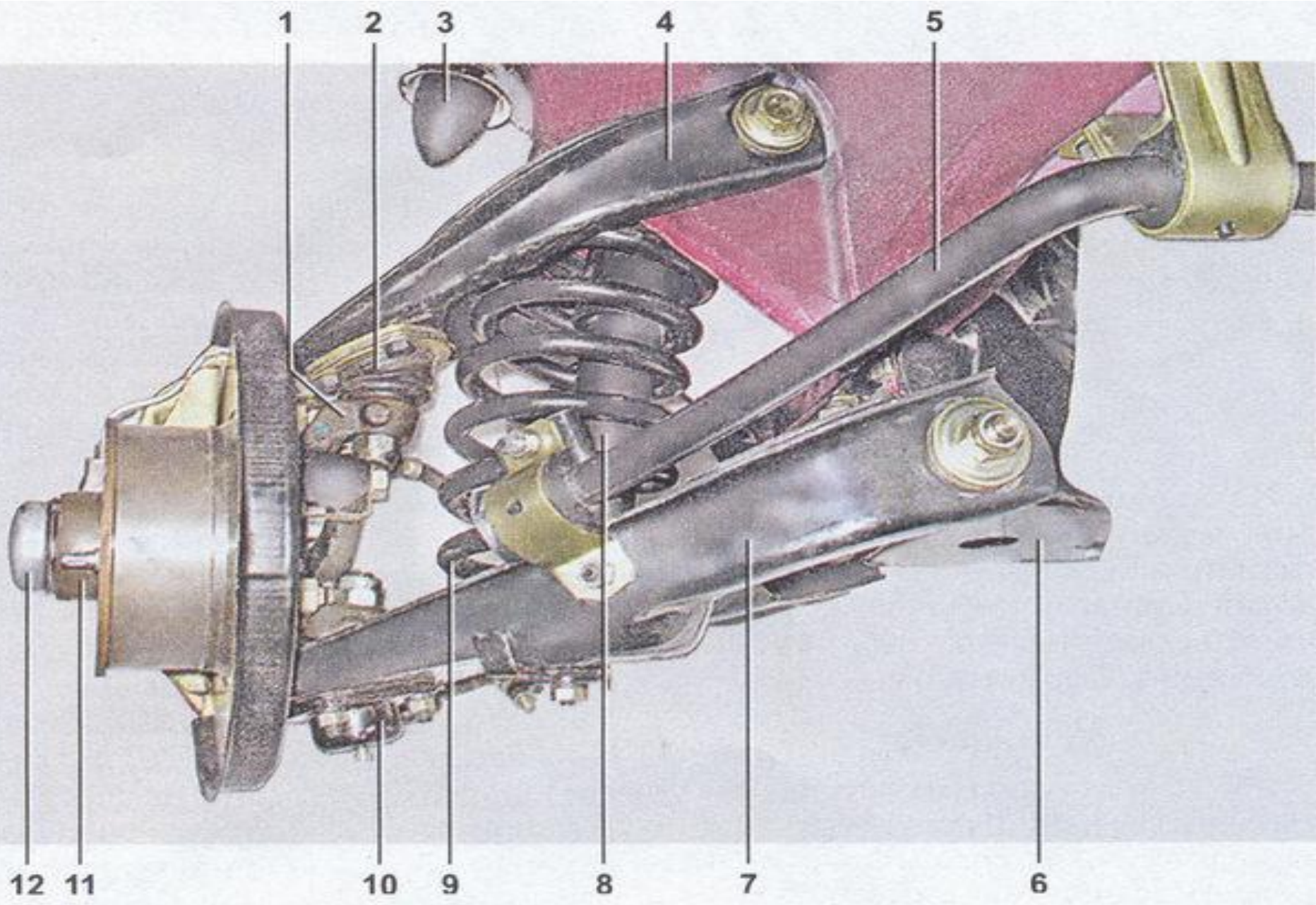

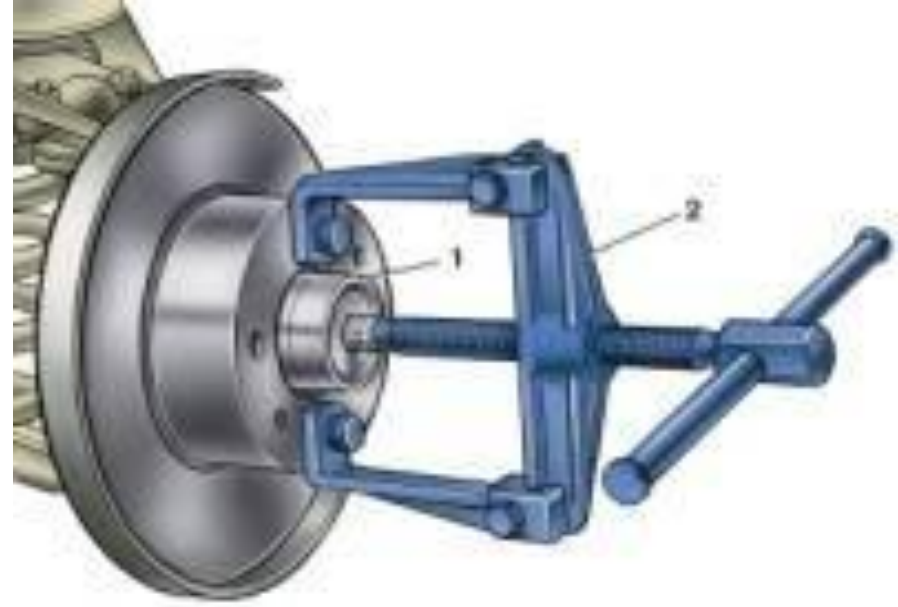
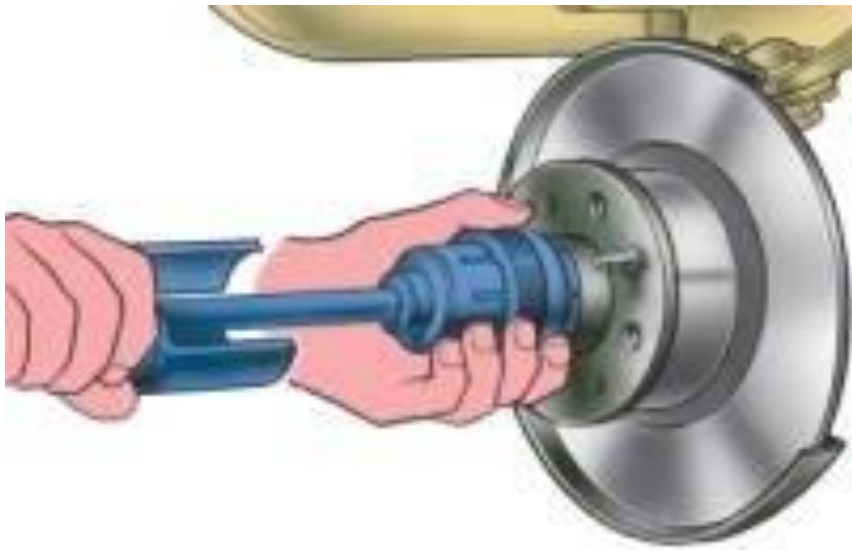





Оборудование для диагностики и ремонта



Тележка инструментальная с набором инструмента KABO SKS-TL
193PCS



Технико-экономические показатели

Наименование статей	Показатели	Сумма, руб.
Абсолютные:		
1 Трудоемкость работ	Чел*час.	6 886
2 Стоимость основных фондов	Руб.	967 000
3 Стоимость оборудования	Руб.	463 000
4 Количество основных рабочих	Чел.	4
7 Общая себестоимость работ	Руб.	4 064 606
8 Стоимость выполненных работ	Руб.	4 780 983
9 Экономия от снижения себестоимости	Руб.	81 292
10 Экономическая эффективность	Руб.	76 492
Относительные:		
11 Фондоотдача	Руб/руб	10,33
12 Фондоемкость	Руб/руб.	0,20
13 Фондовооруженность труда	Руб/чел.	241 750
14 Энерговооруженность труда	кВт/чел.	501
15 Электровооруженность труда	кВт*час/чел.	501
16 Производительность труда на одного основного рабочего	Руб.	1 195 246
17 Среднемесячная заработная плата основного рабочего	Руб.	22 926
18 Срок окупаемости	день	144
19 Рентабельность работ		18

СПАСИБО ЗА ВНИМАНИЕ