

Этапы создания изделий из древесины

5 класс

Выполнил: учитель технологии МБОУ
«Чекмаревская ООШ»
Тутов Николай Иванович

Разметка древесины

Разметка -нанесение линий контура будущего изделия.

Заготовка должна быть размерами чуть большими габаритных размеров детали.

Избыточный слой заготовки, подлежащий удалению при последующей обработке режущим инструментом, называется **припуском**.

Разметку выполняют

карандашом с помощью:

- Линейки
- Угольника или малки
- Циркуля или рейсмуса



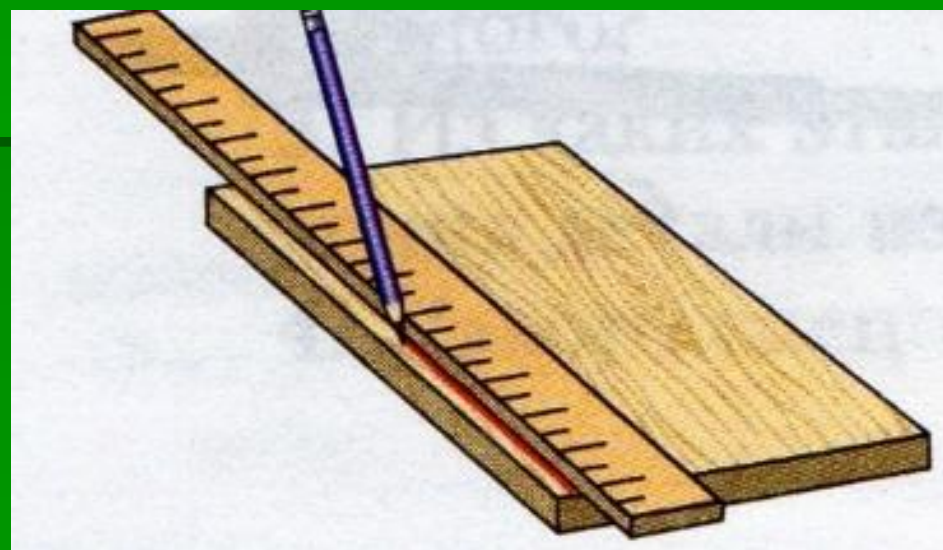
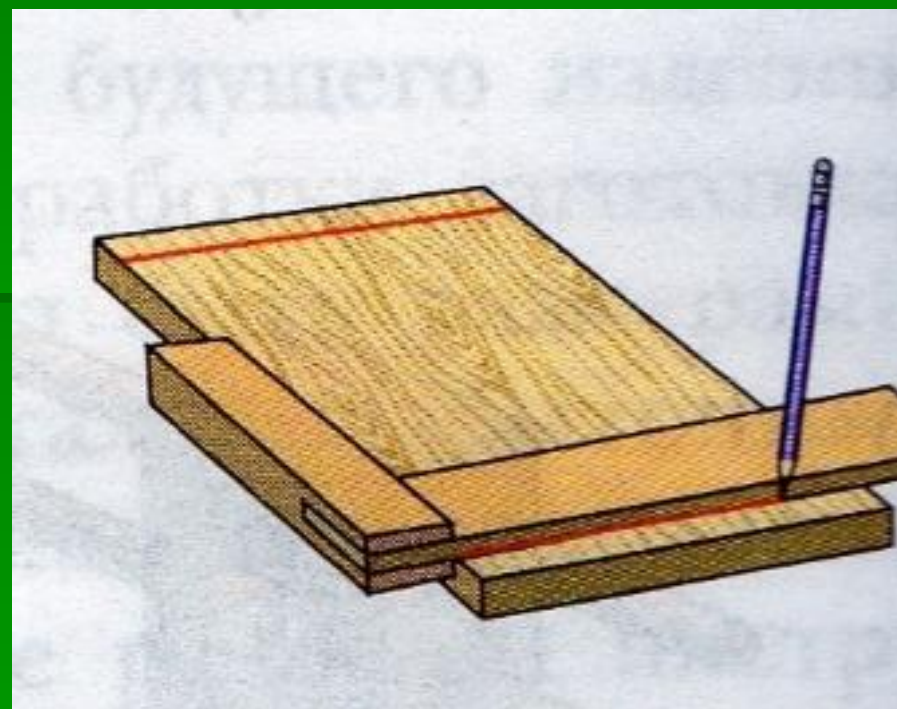
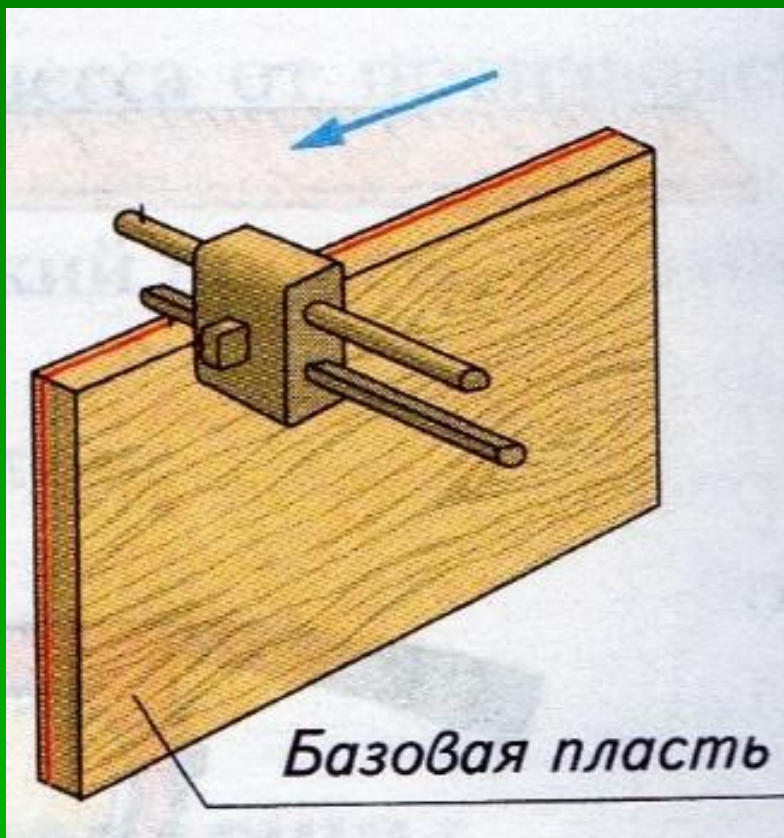

Операция пиление.

Пиление — это резание древесины пилами с целью разделения ее на части. Пилением раскраивают доски на заготовки, разрезают детали по длине, выпиливают криволинейные заготовки, а также нарезают шипы и проушины.

Пила — это металлическая лента с нарезанными на ней с одной стороны зубьями.

Выполняют пиление ручным пилящим инструментом- это пила.

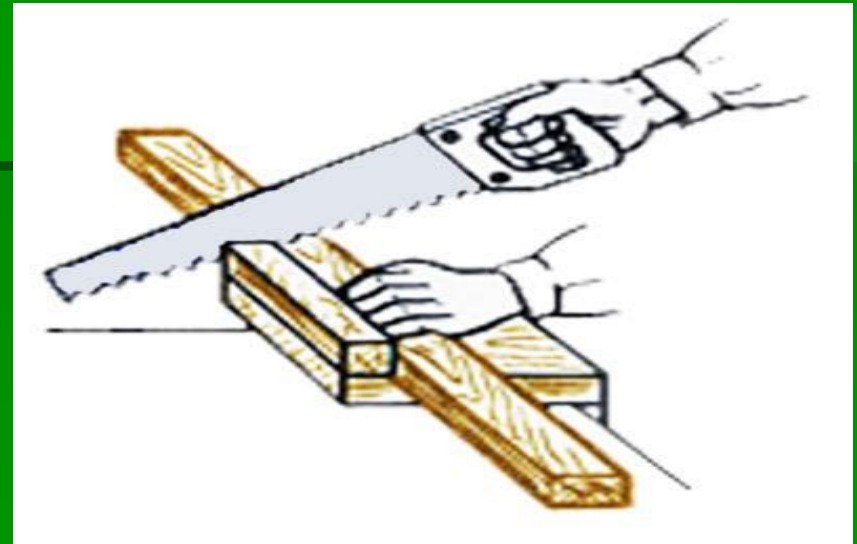

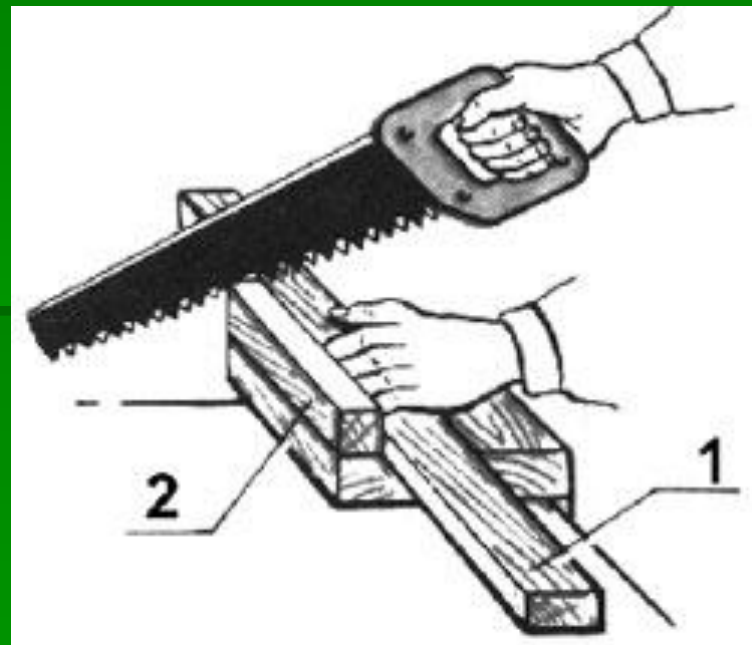
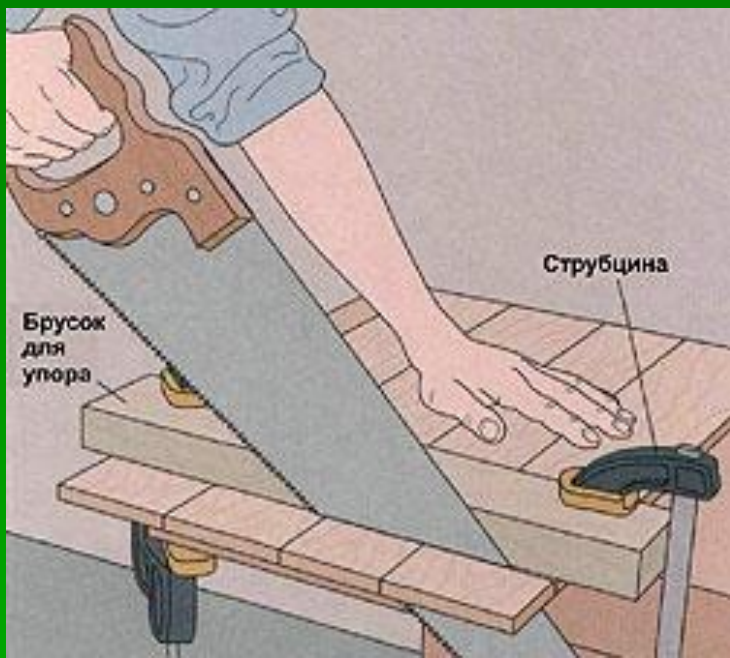

Работают ножовкой так. Размеченную заготовку кладут на доску (1) на столярном верстаке, имеющую упор (2).левой рукой прижимают заготовку к упору, а правой делают запил. При этом ножовку прижимают к упору и делают несколько коротких плавных движений к себе. После запиливания ножовку двигают на всю ее длину, совмещая с разметочной чертой пропила.

- **Зачистка** – столярная операция , заключающаяся в выравнивании поверхности путем удаления неровностей и заусенец



Очень важно следить при опиливании и зачистке деревянных поверхностей за рабочей позой, положением ног и рук, корпус необходимо держать прямо