

Апрель 1906 г.

Император Николай II
предложил Столыпину пост
министра внутренних дел
России.



П. Столыпин



«Сначала успокоение,
потом — реформы».

Закон о военно-полевых судах







В.В. Сахаров



В.К. Плеве

Взрыв на Аптекарском острове 12 августа 1906 г.

infourok.ru



**19 августа
1906 г.**

Принятие «Закона о
военно-полевых
судах».

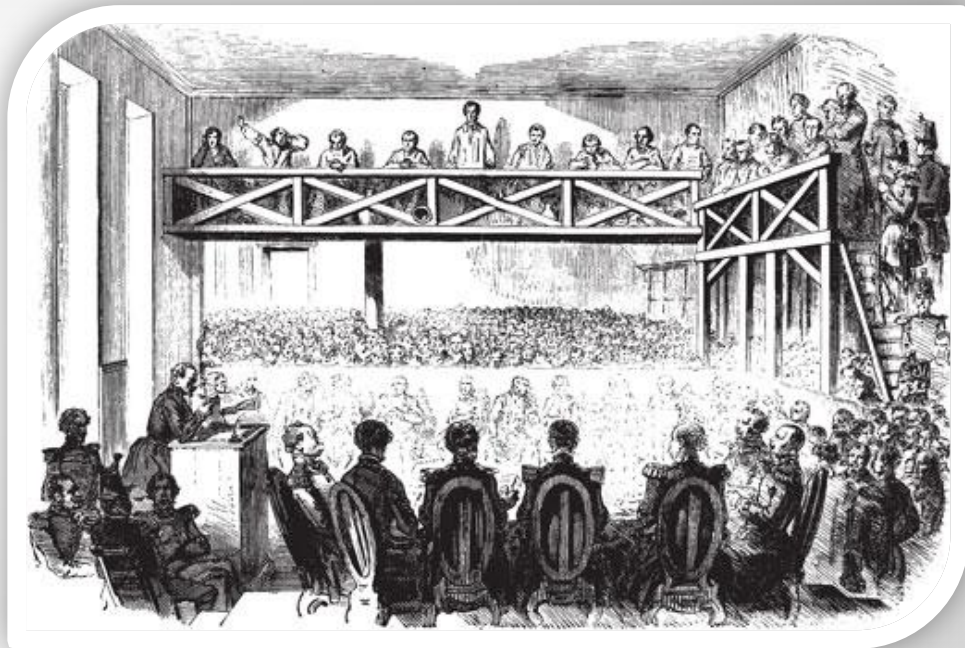

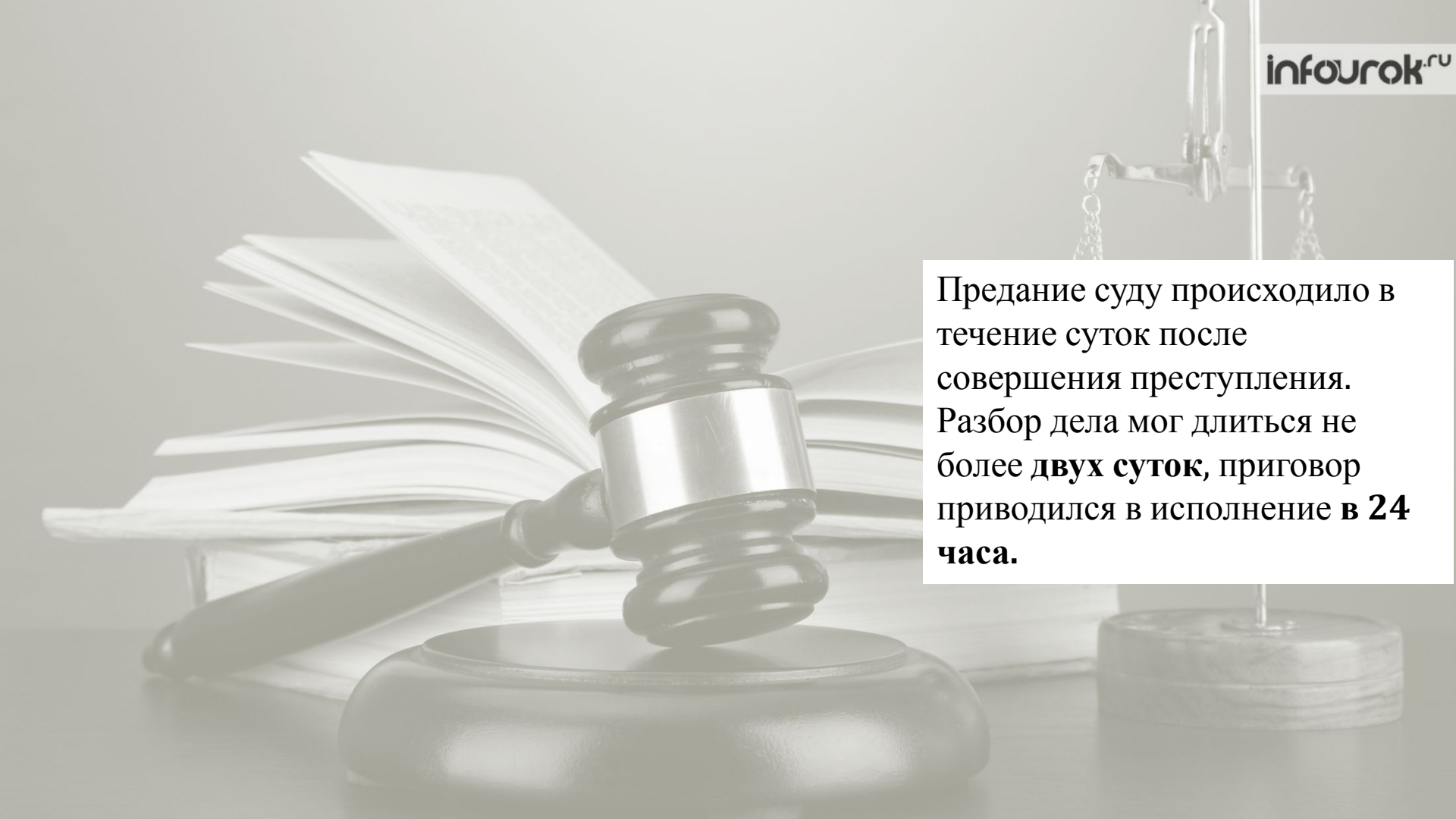

Предание суду происходило в течение суток после совершения преступления. Разбор дела мог длиться не более **двух суток**, приговор приводился в исполнение в **24 часа**.

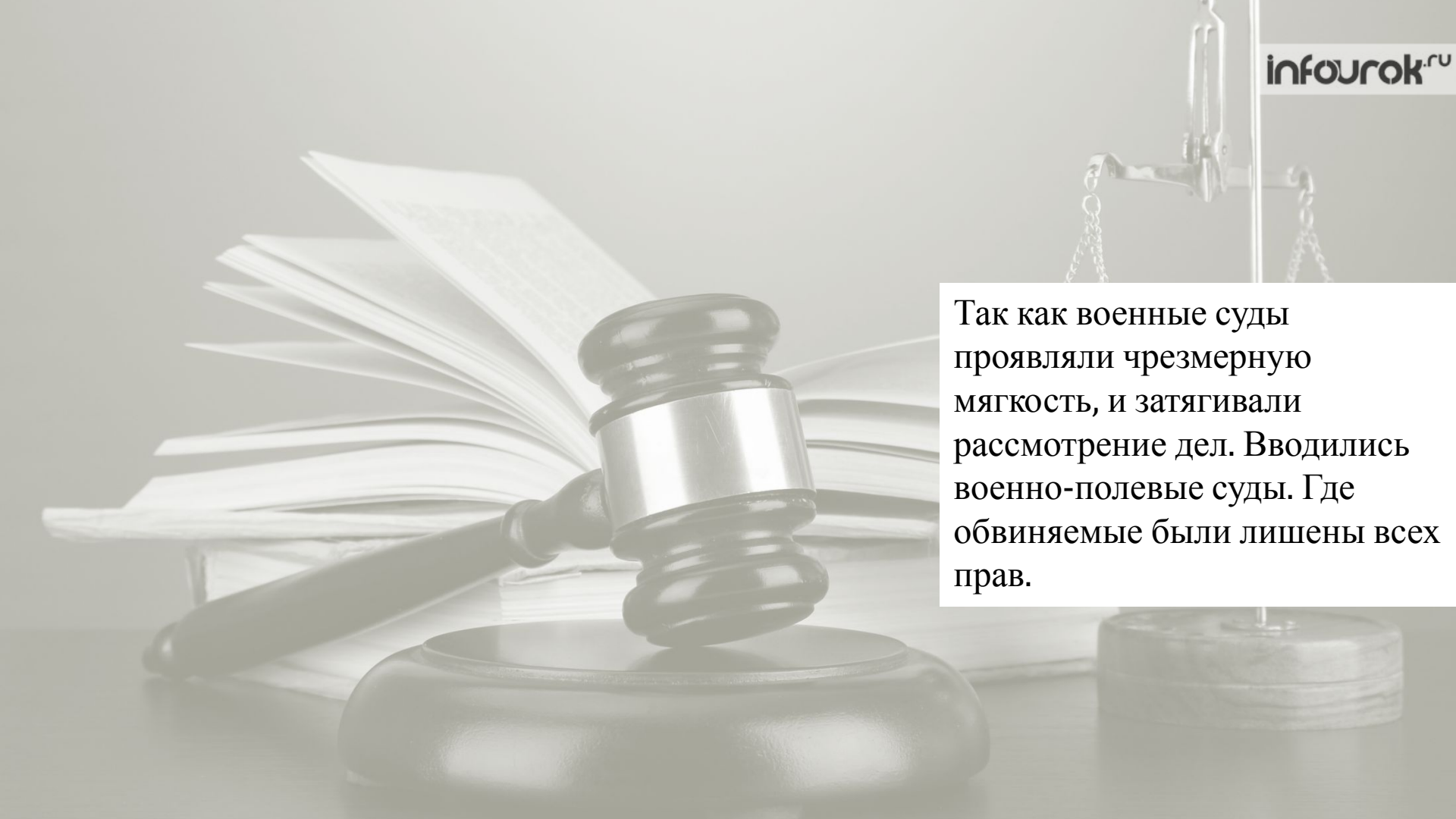

Так как военные суды проявляли чрезмерную мягкость, и затягивали рассмотрение дел. Вводились военно-полевые суды. Где обвиняемые были лишены всех прав.



«Государство может, государство обязано, когда оно находится в опасности, принимать самые строгие, самые исключительные законы, чтобы оградить себя от распада».

«Бывают, господа, роковые моменты в жизни государства, когда государственная необходимость стоит выше права и когда надлежит выбирать между целостью теорий и целостью отечества».



За восемь месяцев своего существования военно-полевые суды вынесли **1102** смертных приговора, но казнено было **683** человека.





За **1906–1910** гг.

военно-полевыми и военно-окружными судами по «политическим преступлениям» было вынесено **5735** смертных приговоров, из которых **3741** приведён в исполнение.

К каторге приговорено **66000** чел.



Виселицу прозвали «стольпинским галстуком», а «теплушки» – «стольпинскими вагонами».



В августе 1906 г.

П. Столыпин
опубликовал свою
программу.



Столыпинская аграрная реформа

9 ноября 1906 г.

Указ «О дополнении некоторых постановлений действующего закона, касающихся крестьянского землевладения и землепользования».

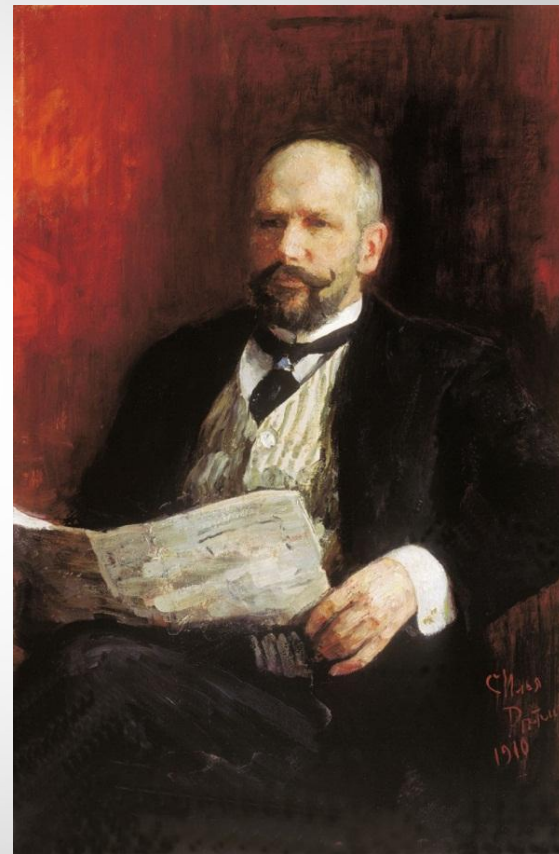

«Каждый домохозяин, владеющий землёй на
общинном праве, может во всякое время
требовать укрепления за собой в личную
собственность причитающейся ему части из
означенной земли».





Собственность на бывшие наделные земли оставалась связанной некоторыми ограничениями:

- земля могла быть продана только крестьянам, их обществам или товариществам;
- право принимать бывшую наделную землю в залог имел только Крестьянский поземельный банк.

Укреплённая земля становилась личной собственностью крестьянина–домохозяина.

Не было передела земли более 24 лет	Были переделы земли
<p>Каждый домохозяин мог безвозмездно закрепить в собственность тот участок земли, которым он пользовался на постоянной основе.</p>	<p>Безвозмездному закреплению в собственность подлежал такой участок, который данному домохозяйству в настоящий момент следовал по тем принципам, по которым был произведён последний передел. Дополнительная земля уже подлежала выкупу у сельского общества.</p>

При укреплении в собственность участков за новыми собственниками сохранялось прежнее право пользования неразделяемыми общинными землями (луга, пастбища, леса, неудобные земли, проезды).



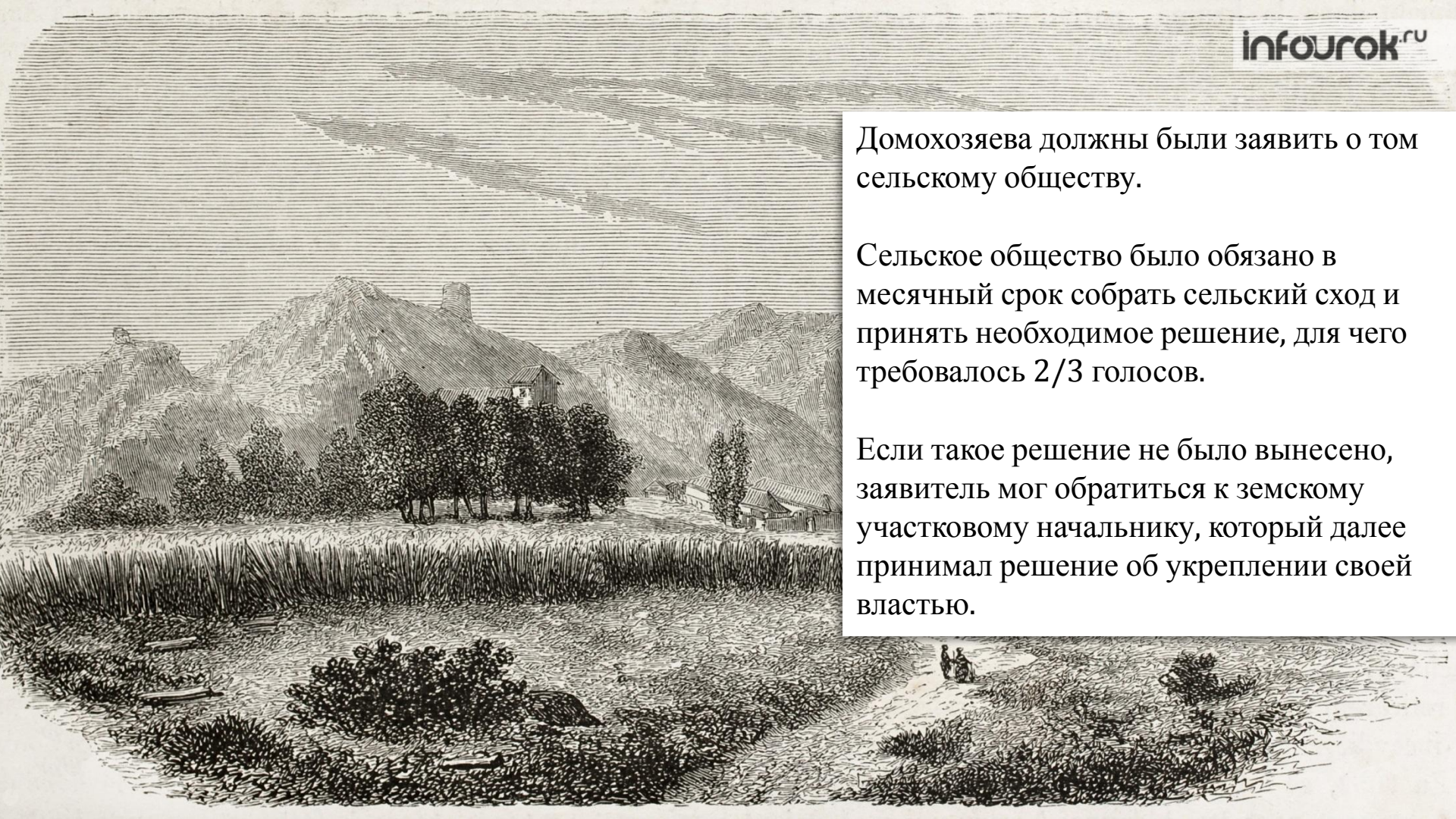

Домохозяева должны были заявить о том сельскому обществу.

Сельское общество было обязано в месячный срок собрать сельский сход и принять необходимое решение, для чего требовалось $2/3$ голосов.

Если такое решение не было вынесено, заявитель мог обратиться к земскому участковому начальнику, который далее принимал решение об укреплении своей властью.



Особое внимание уделялось тем крестьянам, которые желали получить свои **участки выделенными к одному месту, вместо нескольких полос в разных полях.** Эти участки назывались «отрубями», а если на участке стоял и дом владельца — «хуторами».

Выход на отруба

Предоставление собственникам отрубных участков более качественных прав собственности.



- Ограждение своих участков и использование их по своему усмотрению.
- Совершение с землёй любых сделок.

Выделение отрубов (разверстание) было сложной задачей:

- следовало найти принципы компенсации разной стоимости земли в разных местах за счёт размера участков;
- расположить новые проезды и прогоны для скота;
- обеспечить участки доступом к воде;
- разобраться с оврагами и заболоченной местностью.



Требовалось произвести обширные и дорогостоящие геодезические работы на местности и камеральную обработку их результатов.

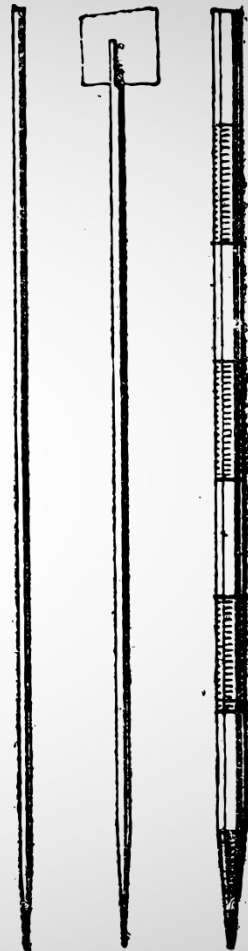
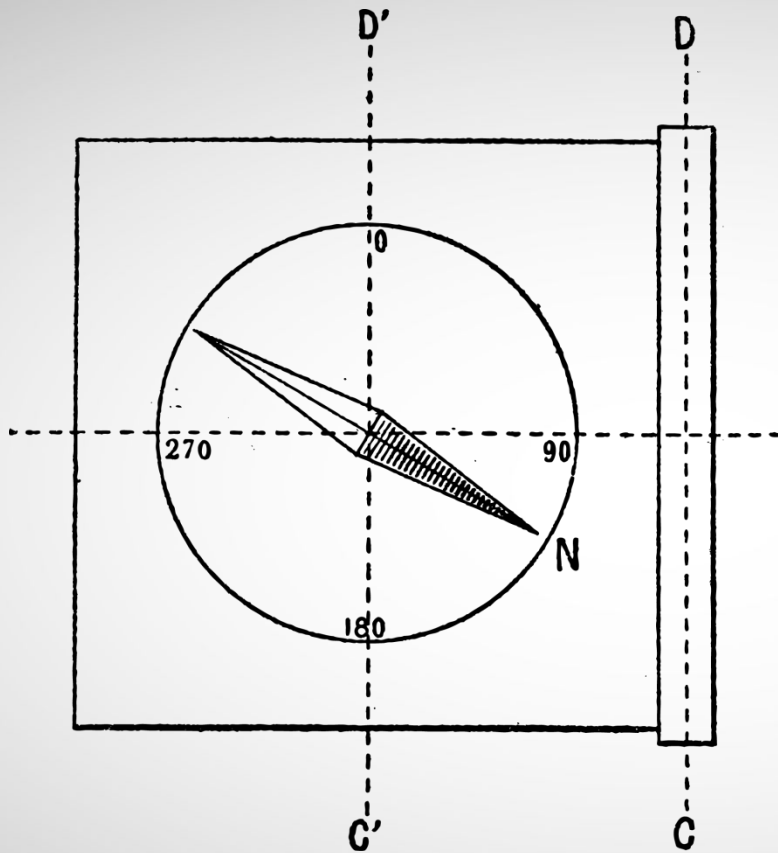

Столыпин стремился
создать слой мелких
буржуазных
собственников, как
опору самодержавия.

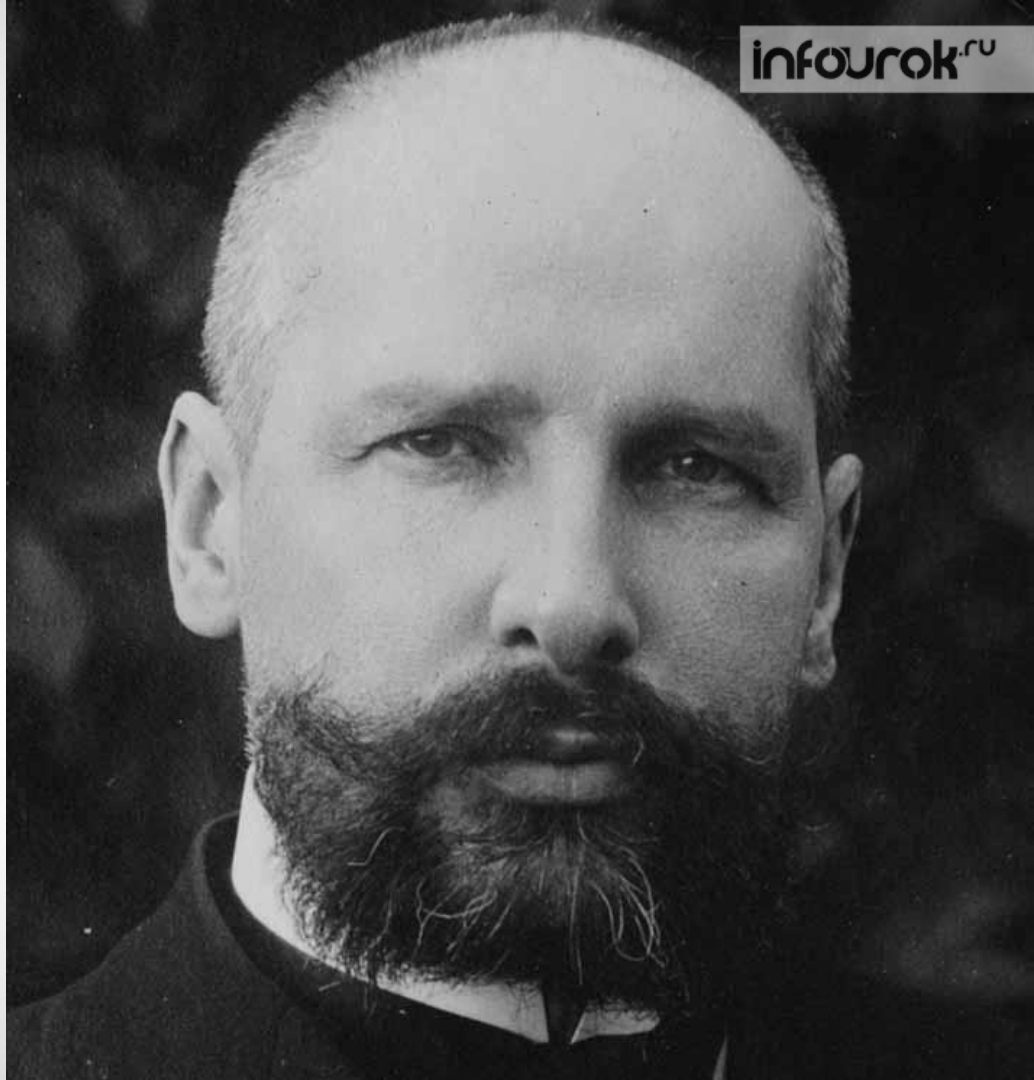





60% вышедших из общины крестьян продали свои наделы.
Численность хуторян к **1915 г.** составляла всего **10%**.

Переселенческая политика

Сентябрь
1906 г.

Часть земель, принадлежащих царской семье в Западной Сибири, на Дальнем Востоке, Казахстане и Киргизии, была передана для переселения крестьян из Центральной России.



1. Возможность разрядить аграрное перенаселение в центре страны и прежде всего в Черноземье.
2. Усиление своей социальной базы на национальных окраинах.
3. Освоение необжитых и нередко пустынных регионов страны.





Всего за **1906–1914 гг.** за Урал переселилось **3,1 млн** человек, но далеко не все получили собственную землю.



«Дайте государству
20 лет покоя... и вы не
узнаете нынешней России».

Итоги реформ

1. На 10% увеличились посевные площади.
2. Россия стала экспортировать 25% мировой торговли хлебом.
3. Началось широкое использование минеральных удобрений.
4. Крестьяне начали закупать и применять сельскохозяйственную технику.



Крестьянство стало объединяться в кооперативы, которые активно работали как на внутреннем, так и на внешнем рынке.

Московскій Народный Банкъ.

13 Марта 1913 г.

№ 16.

Телефоны: Москва:	
Президиумъ	318-02.
Директоръ администраціи	313-03.
Учленъ Правленія по Указанію Директ.	313-04.
Телеграм. департаментъ	327-10.
Спеціальный Службъ	337-03.

Г.г. Акціонерамъ Московскаго Народнаго Банка.

Вслѣдствіе поступающихъ запросовъ о времени сдѣла временныхъ свидѣтельствъ на подлинныя акціи, Правленіе имѣетъ честь уведомить, что таковой обязанъ ходатайствовать въ концѣ мѣсяца сего года по изготовленіи акцій Экспедиціею изготовленія Государственныхъ бумагъ, коимъ эти акціи заказаны.

Г.г. акціонеры, приславшіе въ Банкъ по собственному почину свои временныя свидѣтельства для обмена, могутъ, при желаніи, получить ихъ обратно. О времени выдачи временныхъ свидѣтельствъ для обмена Правленіемъ будетъ сообщено своевременно.

При семъ прилагаются Отчеты Московскаго Народнаго Банка за 1912 г. и доклады Правленія и Совета предстоящему Общему Собранію акціонеровъ.

Правленіе Московскаго Народнаго Банка



Адресъ: Москва, Лавинская, д. № 15. Телегр. адресъ: Народбанкъ.
Учл. мѣст. № 1, вл. Службъ, Ленинск. № 20/21.

В **1912 г.** был создан Московский народный банк.