

Тема: Сплошное шпатлевание стен.

Цели урока.

- Ознакомить с правилами шпатлевания стен, применяя различный угол наклона шпателя.
- Формировать умения самостоятельного выполнения операций шпатлевания.
- Активизировать деятельности учащихся посредством внедрения инновационных технологий в учебный процесс.
- Формирование качеств личности: аккуратность, бережное отношение к материалам, инструментам.

При отделке помещений самая ответственная работа ложится на плечи штукатуров-маляров, мало того, что им надо выполнить свою работу -так и еще исправить погрешности или явный брак каменщиков и монтажников.

Чтобы сделать улучшенное окрашивание поверхностей, надо выполнить **сплошное шпатлевание** этих поверхностей.

Шпаклевкой можно исправить мелкие дефекты,
заполнить поры, раковины, трещины,
выемки.



- Шпаклеванием мы должны сделать поверхность
-ровной, гладкой, однородной.



Как подготовить поверхность к шпатлеванию?

1. Очистить от раствора, пыли.
2. Подмазать трещины, неровности.
3. Сделать грунтование.
4. Просушить поверхность.



Какими средствами защиты должны пользоваться при шпатлевании?



- Приготовим материал и инструмент который понадобится нам для выполнения шпатлевания:

- шпатлёвка



- шпатель большой металлический
- шпатель малый



Какой дополнительный инструмент понадобится, если работают сухой шпатлёвкой?

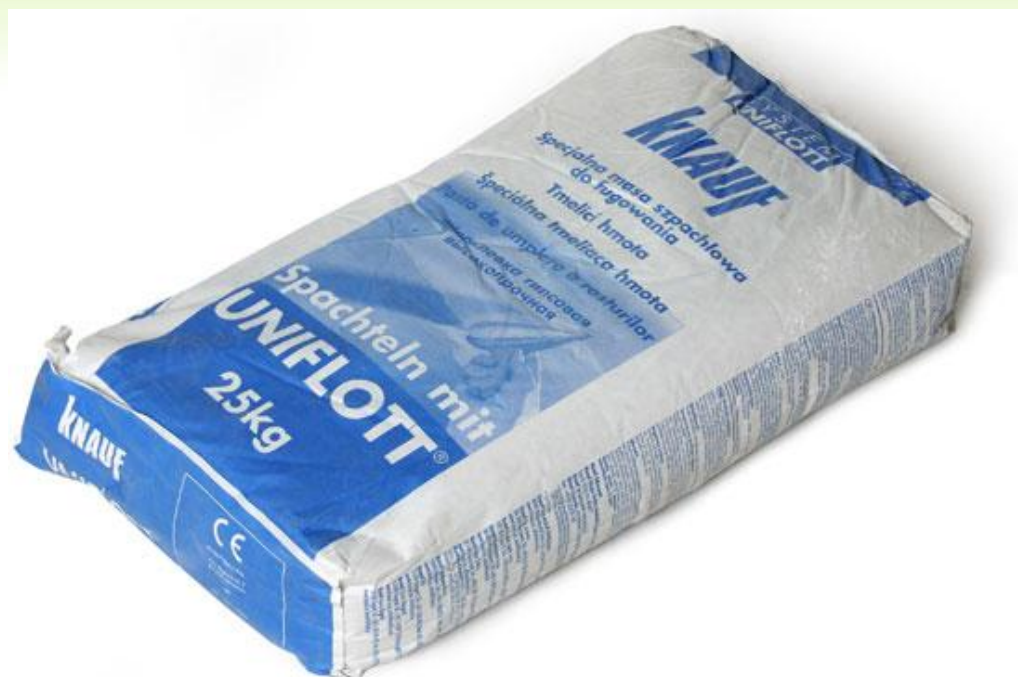

Миксер дрелью.



- Использование двух шпателей — основного и вспомогательного (большого и маленького) — позволяет наносить всю смесь без остатка и заодно очищать инструменты.



При работе со шпатлёвкой надо ПОМНИТЬ:

- Шпатлёвку наносят тонким ровным слоем толщиной 1-1.5 мм широким шпателем.
- Если требуется уложить толстый слой, шпатлюют поверхность 2-3 раза.
- Важно, чтобы шпатель всегда был в чистоте.
- Следить за правильным захватом инструмента.

**Шпатлевание будем выполнять
справа налево.**

- Наберите малым шпателем шпатлёвку на большой шпатель.



Приложите шпатель к поверхности под углом 10-15 градусов (острый угол) и шпатлюйте **снизу вверх**.

Внимание!

На рабочей стороне шпателя только большой палец.



Шпатель держат так, чтобы правая сторона шпателя была ниже левой. На правой части полоса будет гладкой.



С левой части
полосы
образуются
гребешки
шпатлёвки.



В верхней части
стены шпателем
делается
закругление и далее
шпатлюйте **сверху
вниз.**



Каждая новая
полоса шпаклевки
перекрывает
ранее уложенную
на 2-3см,
подбирает
наплывы ,
гребешки
шпатлёвки.



Обратить внимание на хватку
шпателя!



- Закругления
делаются как в
верхней части
стены, так и внизу.
- Такими движениями
шпаклюется вся
поверхность.

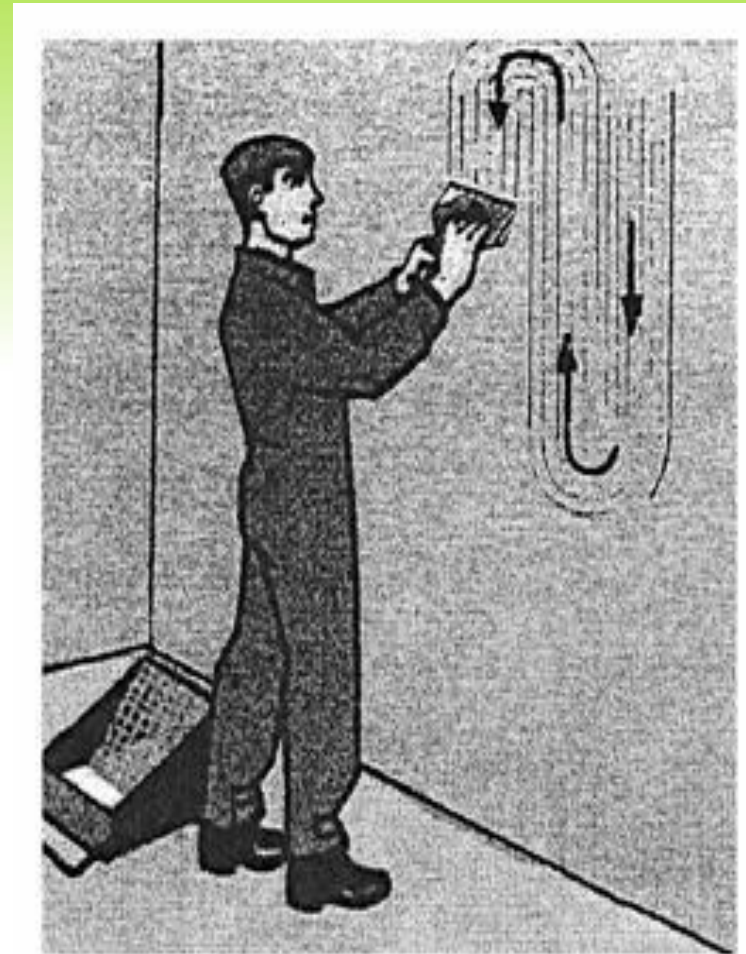

- В местах поворота шпателя образуются гребешки шпатлёвки.

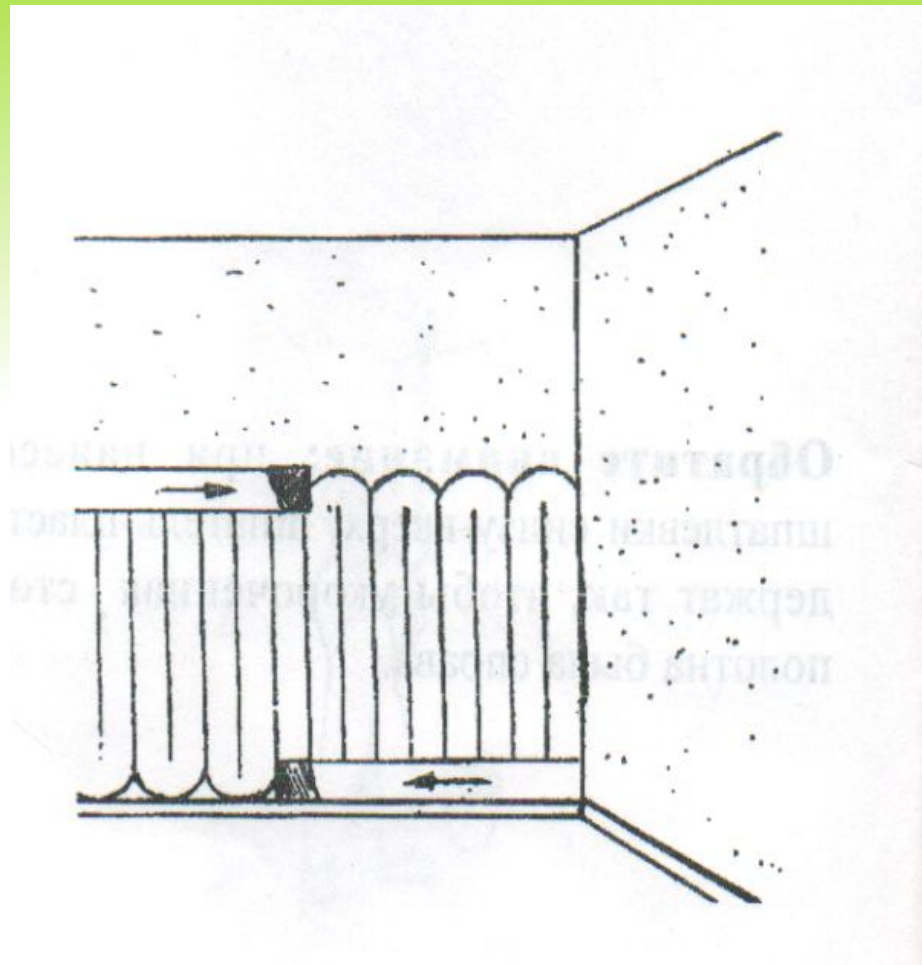

Эти гребешки сглаживаются
горизонтальными движениями.



Шпатель при работе можно держать под разным углом к поверхности.

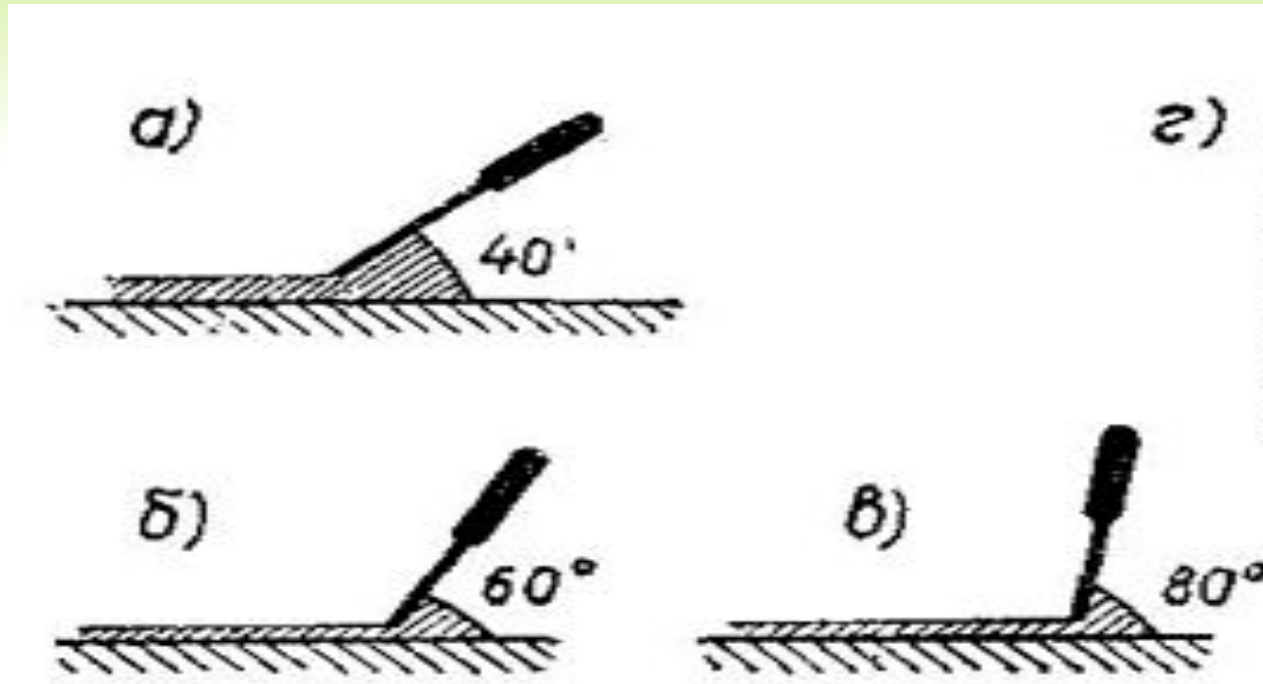

Запомните!

чем ближе шпатель держать к стене (**угол маленький**), тем **толще** получится слой шпаклевки.

если угол между шпателем и стеной приближается к прямому (**угол большой**), то слой шпаклевки получится **тонкий**, «на сдир».

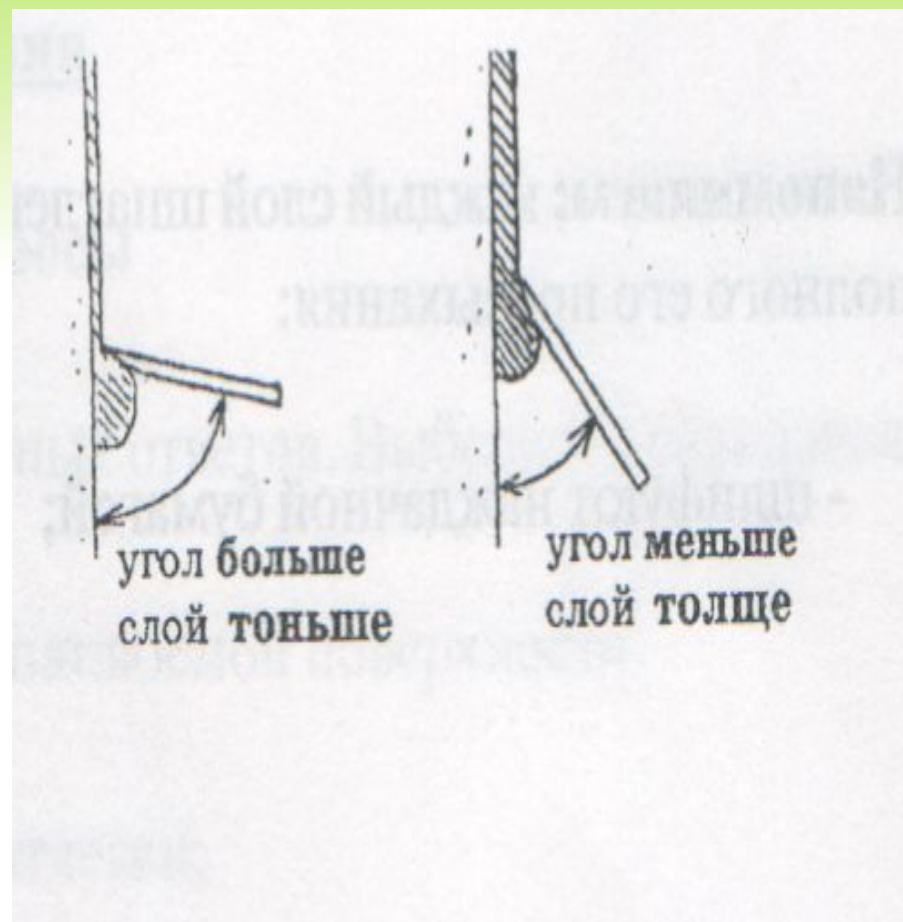

Шпатлевание движется к завершению.



После высыхания
шпатлевки
поверхность
шлифуется
наждачной бумагой.



 [Увеличить](#)

Так выглядит готовая
поверхность.



Осталось только окрасить.



Спасибо за урок. Вы молодцы!