



ОБРАБОТКА ЗАСТЕЖКИ (КОСТЮМА ЛЕТНЕГО ДЛЯ СОТРУДНИКОВ ОРГАНОВ ВНУТРЕННИХ ДЕЛ)

Разработали :преподаватель Куриляк М.И., мастер п/о Манькова Г.М.
ФКП образовательное учреждение № 305 ФСИН
Иркутск 2014

ДЕТАЛИ КРОЯ

- 1. Полочка;
- 2. Обтачка застежки; (2 детали)
- 3. Подборт; (2 детали)
- 4. Тесьма молния;
- 5. Усилитель;

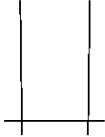
ПОСЛЕДОВАТЕЛЬНОСТЬ ОБРАБОТКИ

№	Наименование операций	ТУ на выполнение	Графическое изображение
1	С лицевой стороны полочки наметить место расположения застежки	Тремя меловыми линиями. Расстояние между вертикальными линиями 28 мм. Длина по модели	
2	Заутюжить обтачки вдоль пополам, лицевой стороной наружу		

НАМЕТИТЬ МЕСТО РАСПОЛОЖЕНИЯ ЗАСТЕЖКИ

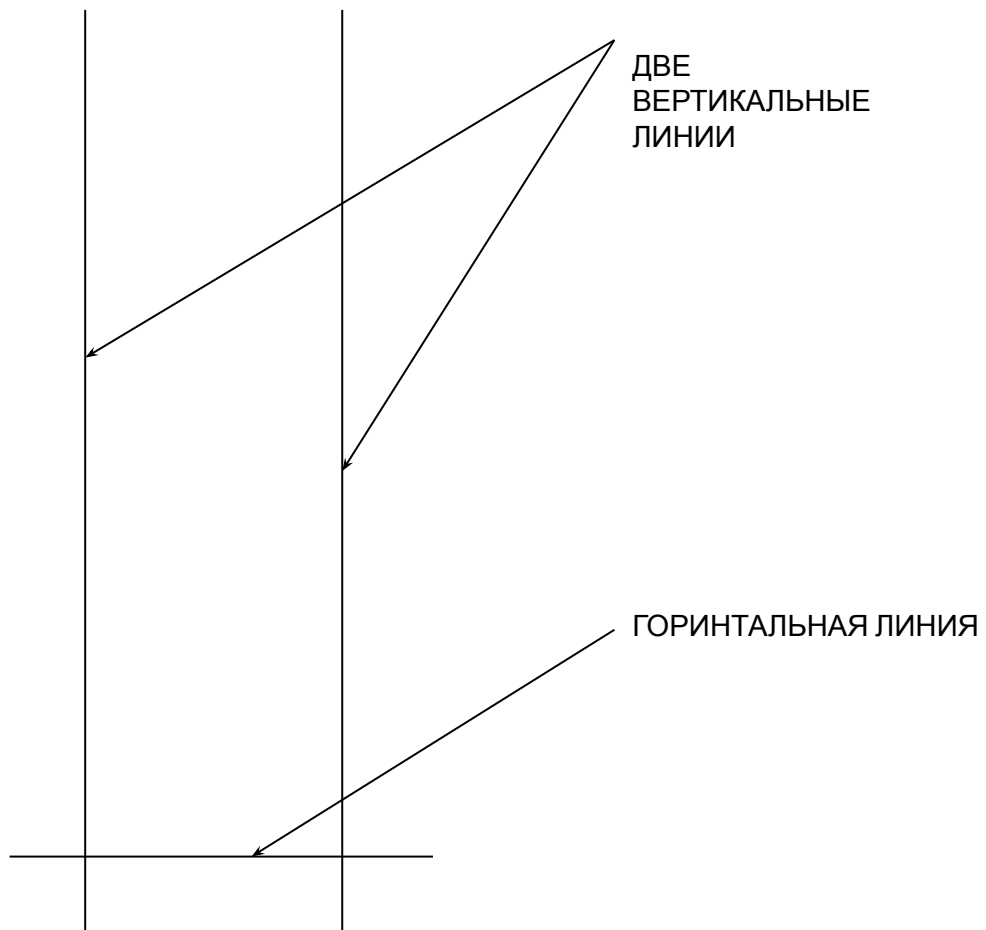

ЗАПЮЖИТЬ ОБТАЧКИ

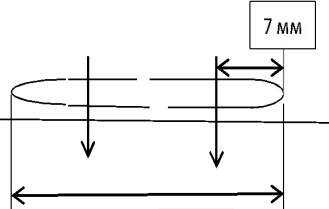
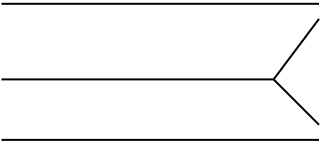

3	Притачать обтачки к полочке	Ширина шва 0.7 см.(сгиб обтачек совпадает с меловыми линиями)	
4	Разрезать полочку по центру застежки	Не доходя до концов строчек 1.5 см. далее под углом 45градусов к концам строчек, оставляя расстояние между строчками 1.5-2 мм	

ПРИТАЧАТЬ ОБТАЧКИ К
ПОЛОЧКЕ

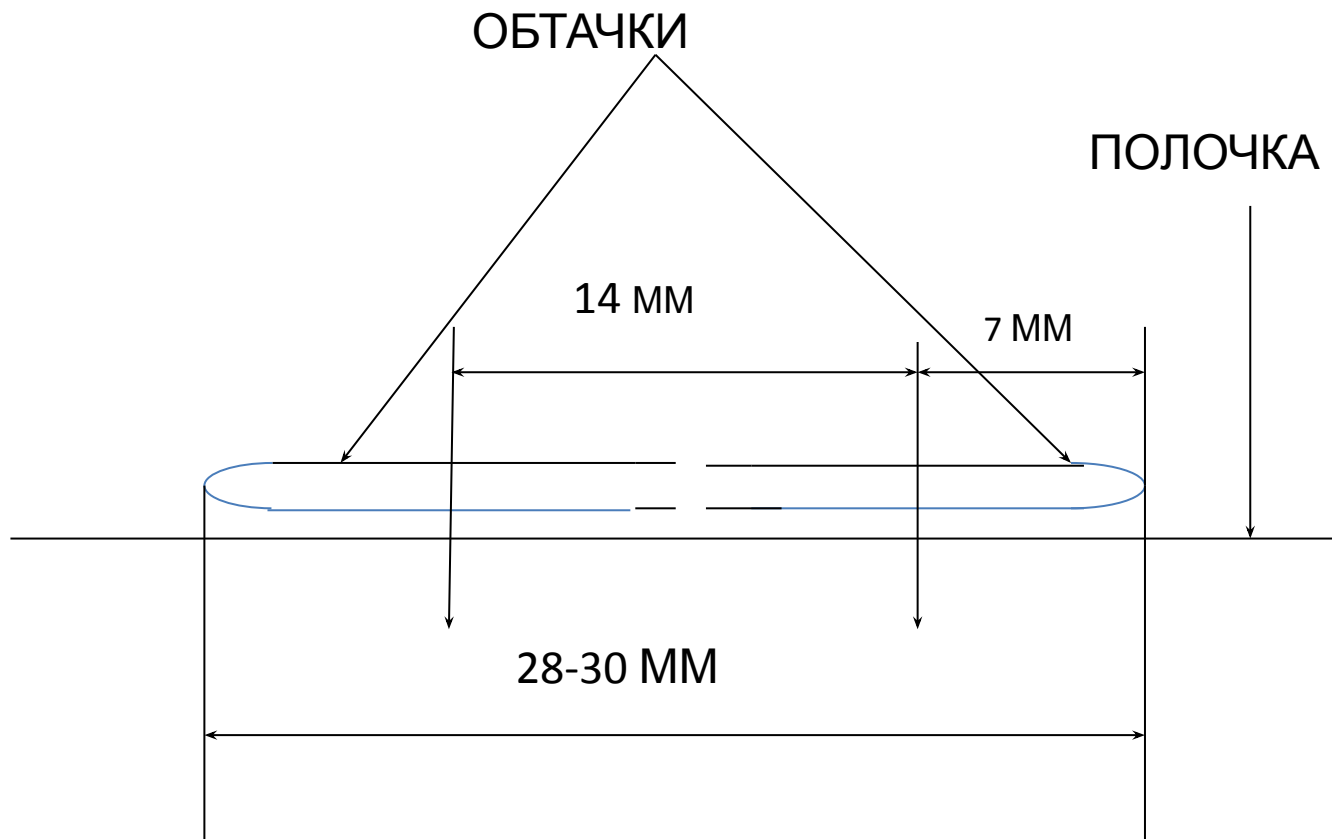

РАЗРЕЗАТЬ ЗАСТЕЖКУ

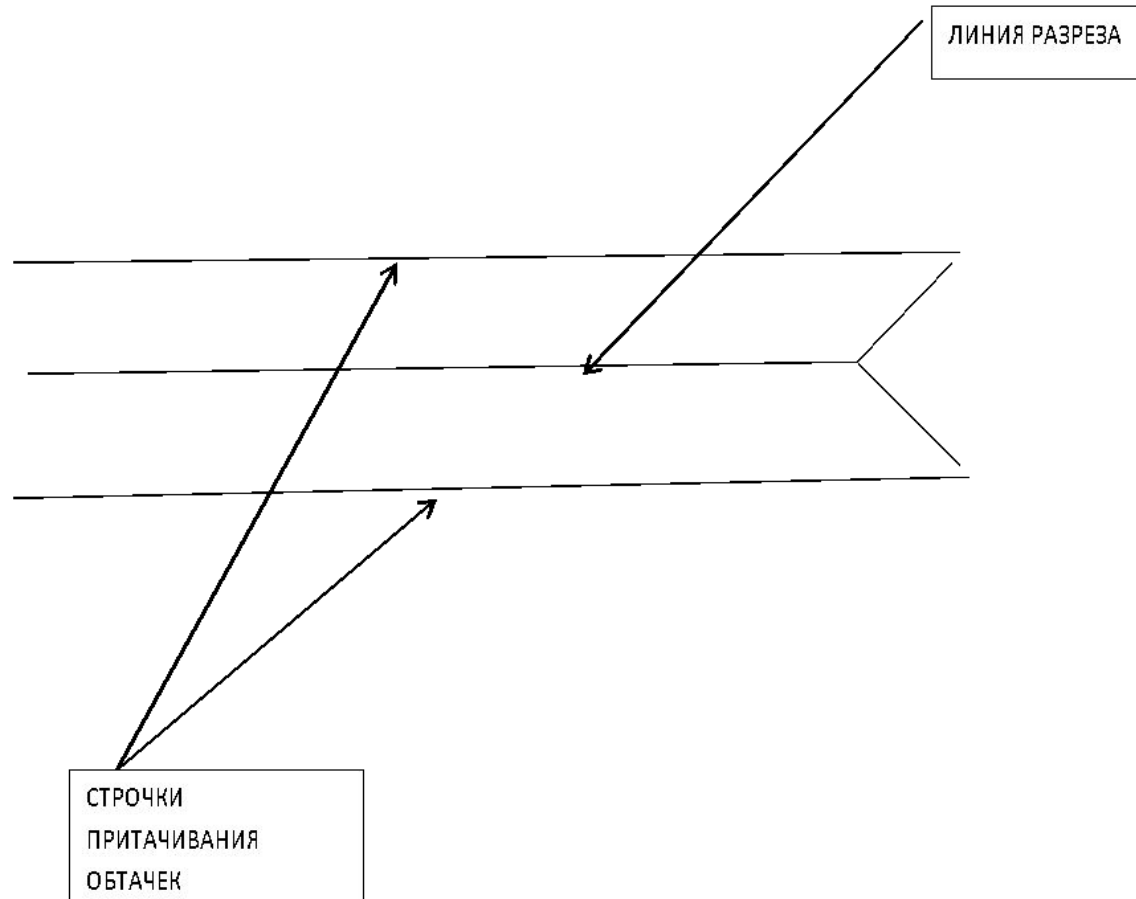

5	Вывернуть обтачки на изнаночную сторону	Угол в конце строчек выправить и закрепить тройной машинной строчкой	
6	Приутюжить обтачки	Электро- паровой утюг	

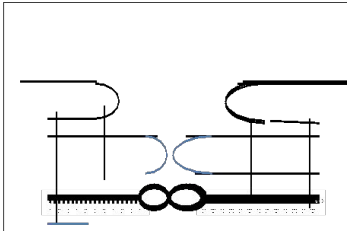
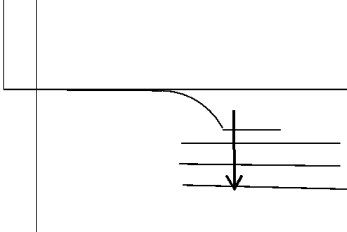
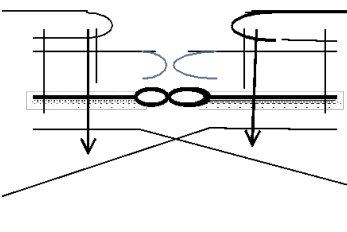
7	Притачать тесьму молния к обтачкам, уравнивая срезы	Операцию выполняют со стороны обтачек	
8	Отгнуть основную деталь у боковых сторон застежки и закрепить разрезанную застежку тройной машинной строчкой	Операцию выполняют с изнаночной стороны	
9	Притачать подборта к обтачкам	Ширина шва 0.7 см., что соответствует строчке притачивания обтачек. Операцию выполняем со стороны обтачек.	

ПРИТАЧАТЬ ТЕСЬМУ МОЛНИЯ

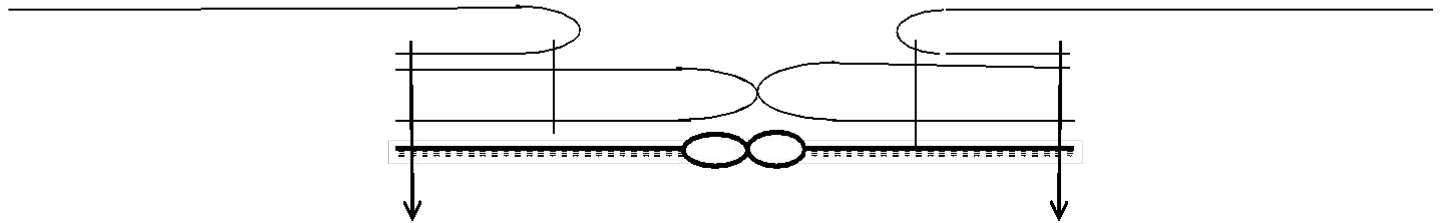

ПРИТАЧАТЬ ПОДБОРТА

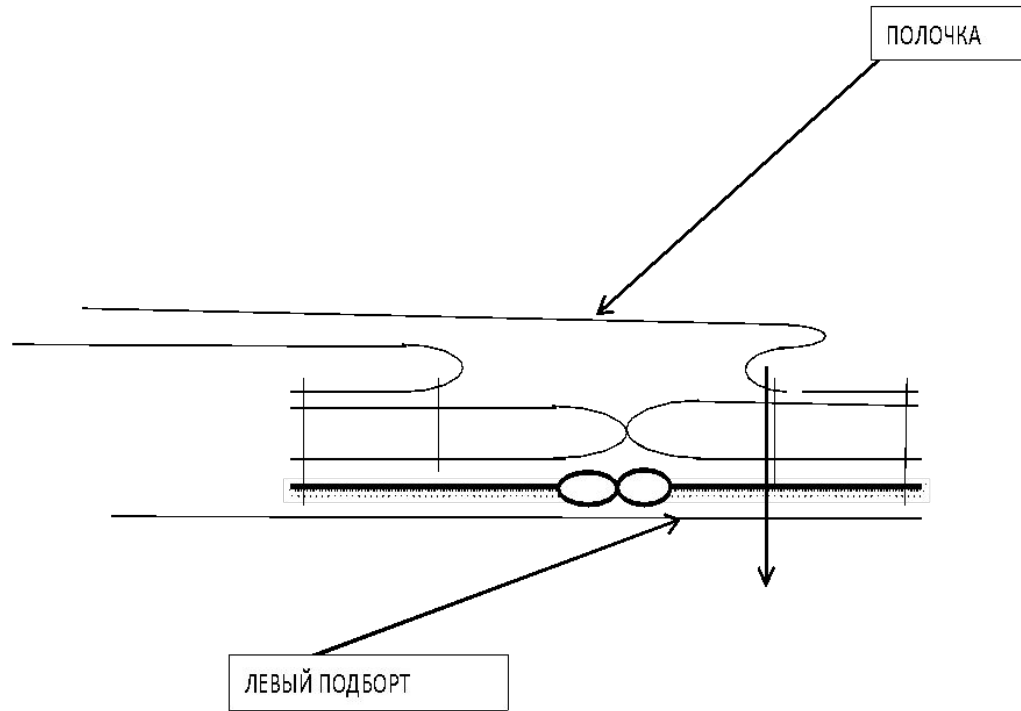

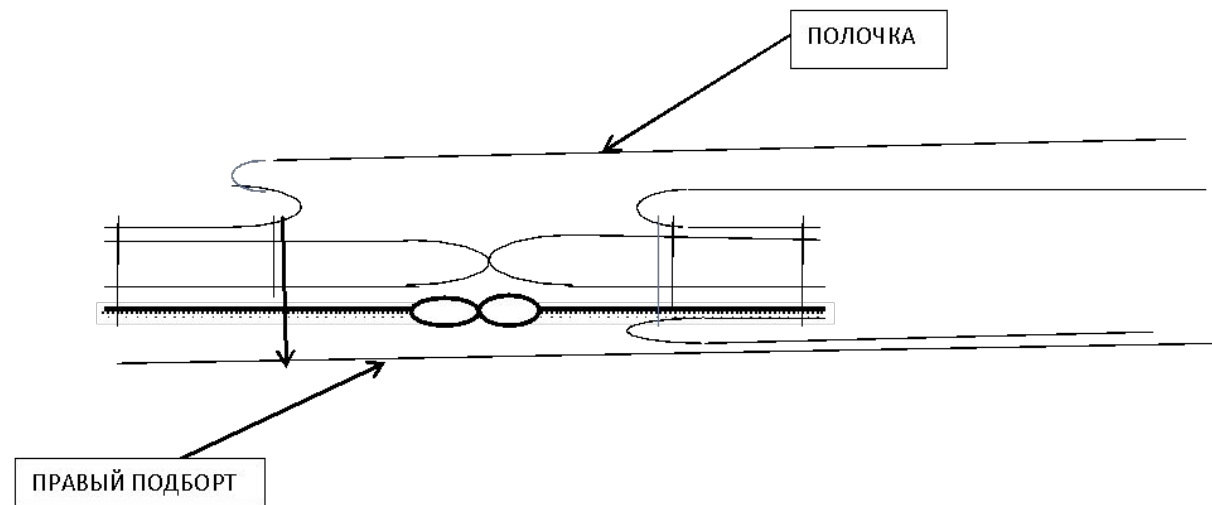

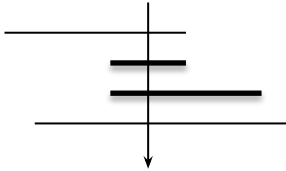
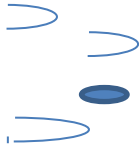
10	С изнаночной стороны подборта притачать усилитель по низу застежки	Отогнуть усилитель в сторону нижнего среза и закрепить строчкой	
11	На лицевой стороне полочки настроить отделочную строчку	0.2 см по полочке	

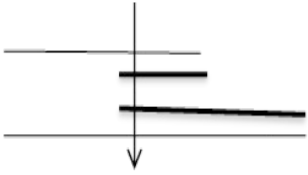
<p>С изнаночной стороны подборта притачать усилитель по низу застежки</p>	<p>Отогнуть усилитель в сторону нижнего среза и закрепить строчкой</p>	
---	--	---

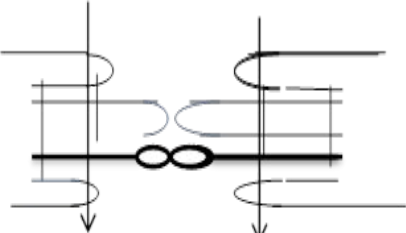
<p>На лицевой стороне полочки настроить отделочную строчку по контуру застежки</p>	<p>0.2 см по полочке</p>	
--	--------------------------	--

ПРИТАЧАТЬ УСИЛИТЕЛЬ ПО НИЗУ ОБТАЧЕК

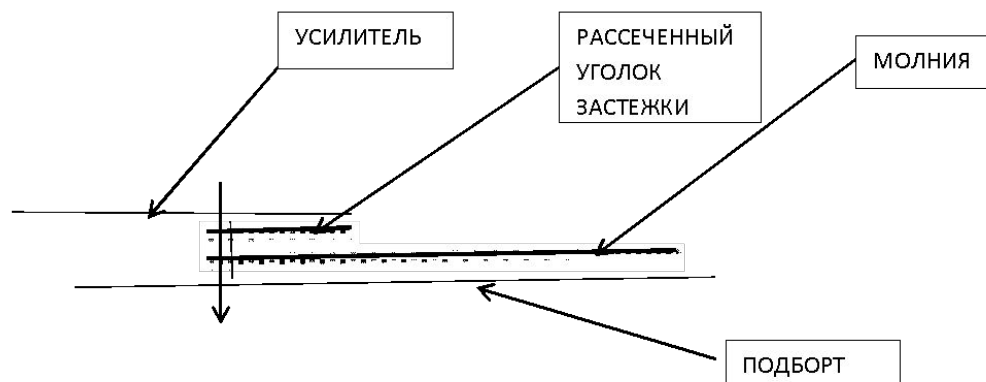

НАСТРОЧИТЬ ОТДЕЛОЧНУЮ СТРОЧКУ ПО КОНТУРУ ЗАСТЕЖКИ

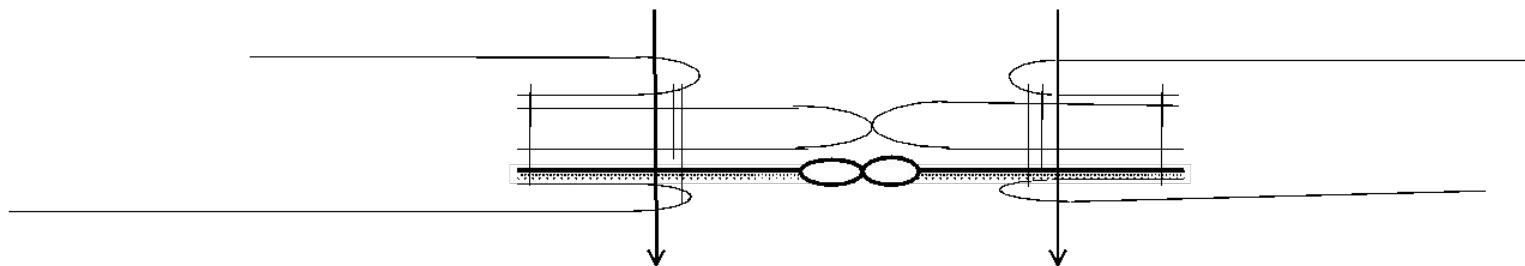

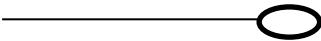
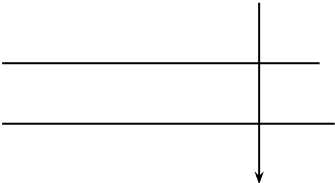
11	Обметать внутренний срез подборта	Трехниточная цепная строчка	 A diagram showing a horizontal line representing a thread, ending in a small oval loop on the right side.
12	Закрепить подборта по горловине		 A diagram showing two horizontal lines representing fabric layers. A vertical line crosses them, ending in a downward-pointing arrowhead, indicating a reinforcement or fastening point.