

**ВИПУСКНА ПИСЬМОВА РОБОТА ЗДОБУВАЧА ОСВІТИ
ЛЮБОТИНСЬКОГО ПРОФЕСІЙНОГО ЛІЦЕЮ ЗАЛІЗНИЧНОГО
ТРАНСПОРТУ ЦАРЕНКО БОГДАНИ ОЛЕКСАНДРІВНИ**



*За професіями: Касир квитковий,
Касир товарний (вантажний),
Провідник пасажирського вагона.*

Касир квитковий

Резервування місць для груп пасажирів через єдину автоматизовану систему керування пасажирськими перевезеннями

При обладнанні робочих місць квиткових кас АРМ АСК ПП УЗ, стало можливим прискорити виконання резервування місць для груп пасажирів через єдину автоматизовану систему керування пасажирськими перевезеннями

Резервування місць це - виділення на певний час місць на підставі разового замовлення або договору, за заявками юридичних та фізичних осіб з подальшим оформленням проїзних документів у спеціалізованій касі.



Резервування місць для перевезення організованих груп провадиться на підставі письмової заяви організатора перевезення. Заява від організатора перевезення - юридичної особи підписується її керівником. У заяві вказуються: повне найменування юридичної особи, її місце знаходження, реквізити банку, який обслуговує, дата від'їзду, бажаний номер поїзда, кількість і категорія місць, станції відправлення і призначення. Заява про перевезення групи дітей шкільного віку засвідчується підписом директора школи, де навчаються школярі, або завідувача районного відділу освіти, або керівника юридичної особи - організатора перевезення.

```
РЕЗЕРВУВАННЯ ДЛЯ ГРУП

N 005K   D 0903   C 2208450   C 2208001   I X
B K
E 70     V
T P
M
G
W

      ВІДМОВА ВІД ЗАМОВЛЕННЯ (R=029)

R 105    K      F

ENTER-ВИКОНАТИ F1-ДОПОМОГА F2-ПІДКАЗКА F3-ВИХІД F9-ОСТ.ВІДП.
6.12.2002  16:54:29                                07
```

Діалогове вікно «Резервування для груп»

```
НВ Н-0.00ГРН
ЗАБРОНЬОВАНО ДЛЯ ГРУПИ 070 МІСЦЬ КОТОВСЬК-ОДЕСА ГЛ (2208450-2208001)
ПОЇЗД 005 К ВІДПРАВЛЕННЯ 09.03 05.24 ЗАЯВ.ЗБІР 0.00 ГРН
ВАГОН/МІСЦЯ 02К/Ш/21 016-036 #
ВАГОН/МІСЦЯ 04К/Ш/20 017-036 #
ВАГОН/МІСЦЯ 15К/Ш/20 005-006,008;020-036 #
ВАГОН/МІСЦЯ 03К/Ш/09 021-029 #
БРОНЯ-ЗАМОВЛЕННЯ 10096К1 ДАТА ЯВКИ 17.02
620 00 0073120 050203 1205 КК88К89
ДЛЯ ПРОЇЗДУ НЕ ДІЙСНИЙ
```

```
ЗАБРОНЬОВАНО ДЛЯ ГРУПИ 070 МІСЦЬ КОТОВСЬК-ОДЕСА ГЛ (2208450-2208001)
ПОЇЗД 005 К ВІДПРАВЛЕННЯ 09.03 05.24 ЗАЯВ.ЗБІР 0.00 ГРН
ВАГОН/МІСЦЯ 02К/Ш/21 016-036 #
ВАГОН/МІСЦЯ 04К/Ш/20 017-036 #
ВАГОН/МІСЦЯ 15К/Ш/20 005-006,008;020-036 #
ВАГОН/МІСЦЯ 03К/Ш/09 021-029 #
БРОНЯ-ЗАМОВЛЕННЯ 10096К1 ДАТА ЯВКИ 17.02
620 00 0073120 050203 1205 КК88К89
ДЛЯ ПРОЇЗДУ НЕ ДІЙСНИЙ
```

Діалогове вікно «Сформована квитанція броня-замовлення»

Касир товарний (вантажний)

Користування вагонами і контейнерами

Правила користування вагонами і контейнерами визначають порядок і умови користування вагонами і контейнерами:

- парку залізниць України;
- парку залізниць інших держав;

- які належать підприємствам, організаціям, порталам, установам і громадянам, а також орендовані ними (якщо ці вагони знаходяться на коліях залізниць загального користування).

За користування вагонами і контейнерами вантажовідправники, вантажоодержувачі, власники під'їзних колій, порти, організації, установи, громадяни - суб'єкти підприємницької діяльності вносять плату. Це є можливістю покращувати фінансово-економічну стабільність Укрзалізниці.

Вантажі, перевезені на відкритому рухомому складі, як правило, переробляють механізованим або комплексним засобом. Для захоплення застосовують загарбні пристосування і такелаж. Загарбні пристосування і стопи повинні бути справні, постачені клеймом або биркою, на якій зазначені власна маса і гранична маса вантажу. Не варто перевантажувати стопи і пристосування поверх норми, зазначеної на бирці, тому що це може викликати нещасний випадок, ушкодження вантажу або аварію машини.



Провідник пасажирського вагона.

Призначення, будова та несправності колісних пар.

Колісні пари - найбільш відповідальні вузли вагонів, від їх справного стану залежить безпека руху поїздів і працездатність вагона.

Колісні пари призначені для напрямку руху вагонів по рейковому шляху. Колісні пари повинні задовольняти певним вимогам : мати достатню міцність; зносостійкість; мати невелику масу для зниження тари вагона і зменшення динамічного впливу на верхню будову колії; володіти деякою пружністю для пом'якшення динамічних сил, що виникають при русі вагона.

Будова колісної пари: 1 – різьба, 2 – пази, 3 – шийка, 4 – підматочина частина, 5 - підматочина частина, 6 – вісь, 7 – гребінь, 8 - поверхня катання, 9 – маточина, 10 – обід, 11 - диск

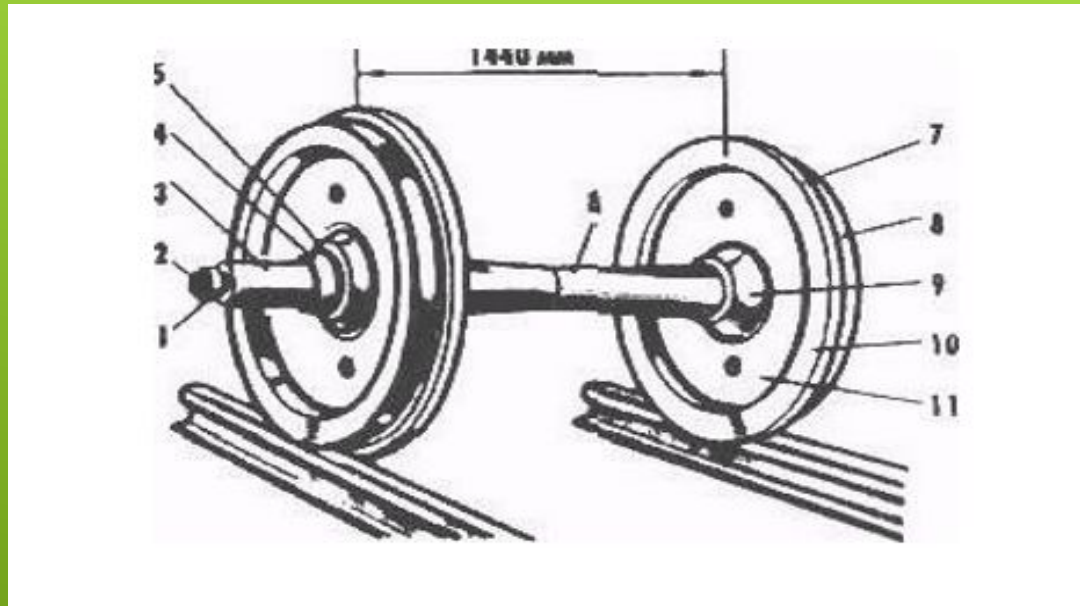

Тип колісної пари визначається типом осі і діаметром колеса. Вісь це елемент колісної пари на якій встановлюють колеса вона являє собою брус змінного діаметру у осі є дві шийки, дві підматочинні частини і середня частина осі. Колеса розрізняються за конструкцією на цільнокатані і литі діаметром 950 і 1050.

Гребінь колеса направляє рух і оберігає від сходу з рейок на стрілочних переходах він має висоту 28 мм і товщину 33мм. Процес складання колісної пари з віссю називається формуванням

ДЯКУЮ ЗА УВАГУ

