

Роботизированные машины для выполнения интеллектуальных технологий в растениеводстве

Галлямов Фаил Наилович,
кандидат технических наук,
доцент кафедры сельскохозяйственных и
технологических машин ФГБОУ ВО
Башкирский ГАУ



6. Технология
послеуборочной обработки,
сушки и хранения зерна
Тема 1: Приемка зерна
Тема 2: Обработка зерна
Тема 3: Сушка зерна
Тема 4: Хранение и отгрузка зерна



Логотип

(удалить перед финальным
сохранением)

Технологический процесс приёма и обработки зерна

Логотип

(удалить перед финальным
сохранением)

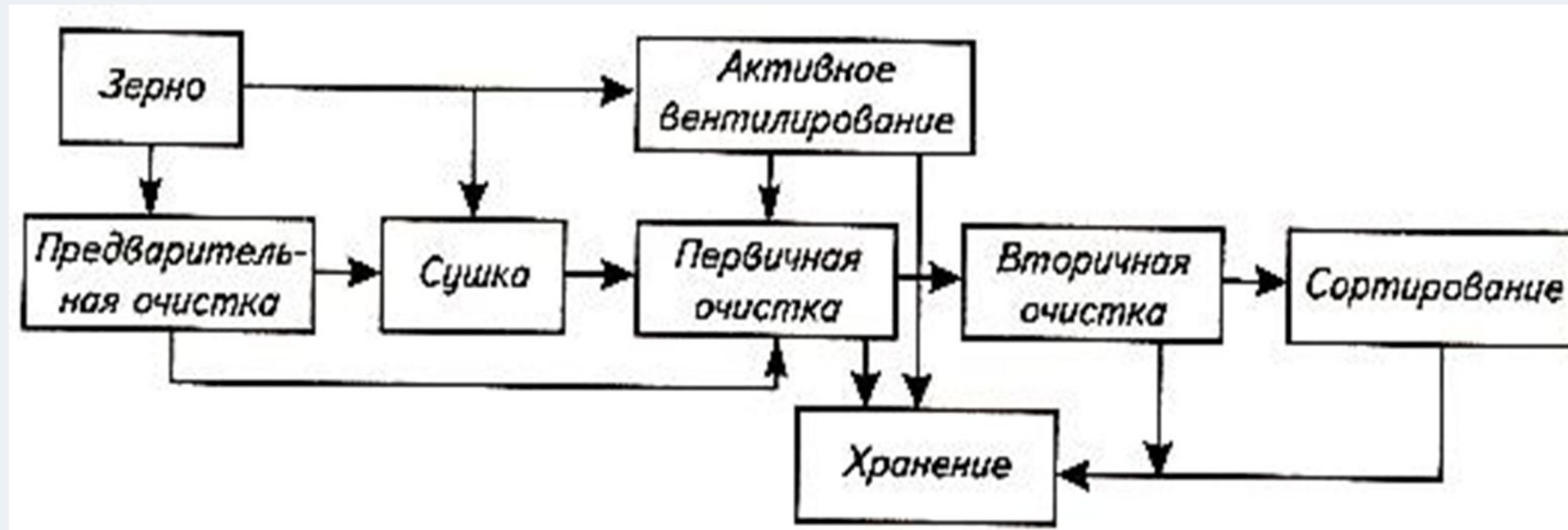

Виды послеуборочной обработки зерновых

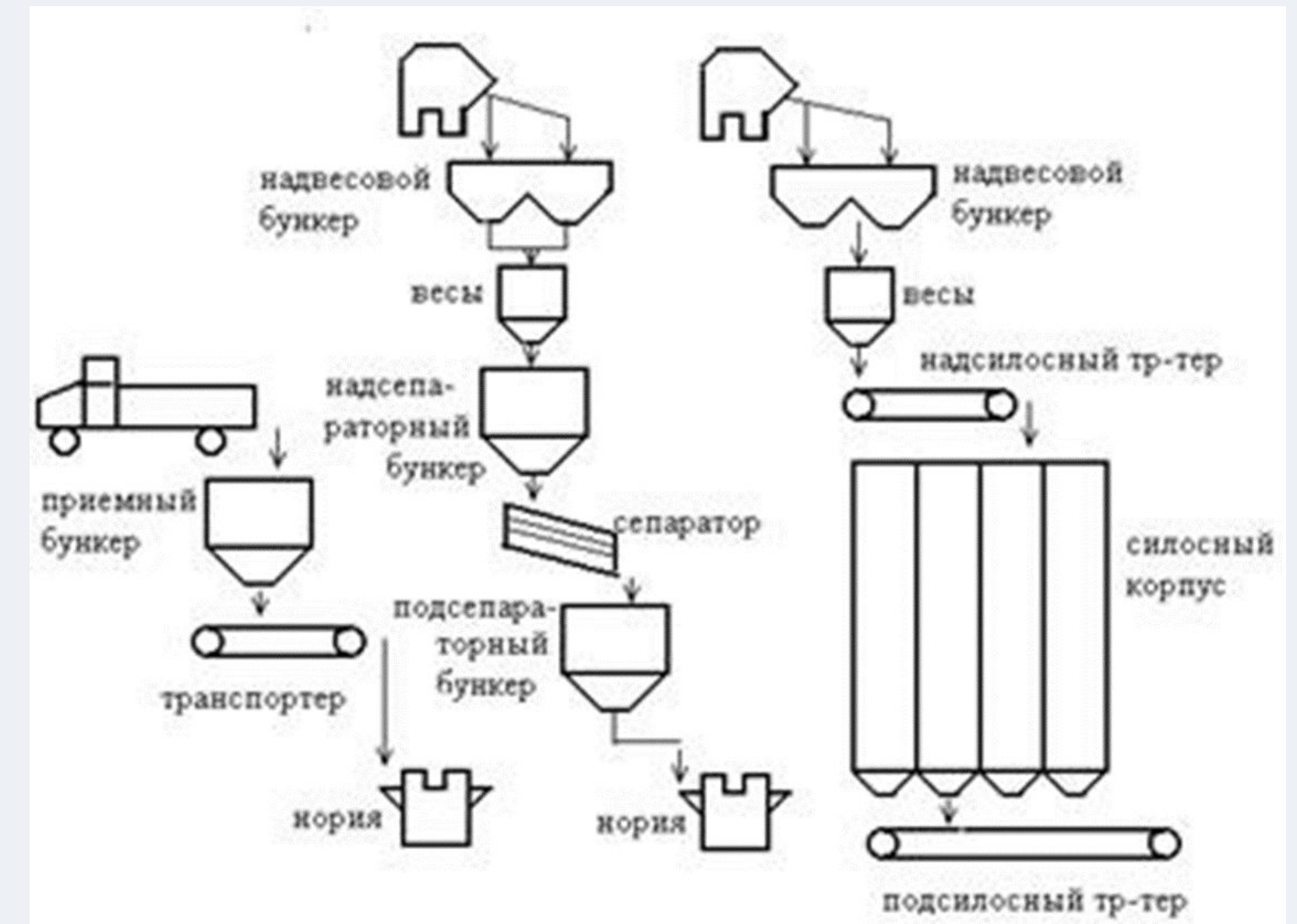

Общая схема приема, хранения и выдачи зерна

Логотип
(удалить перед финальным
сохранением)

Автоматизация весового хозяйства

Логотип
(удалить перед финальным
сохранением)

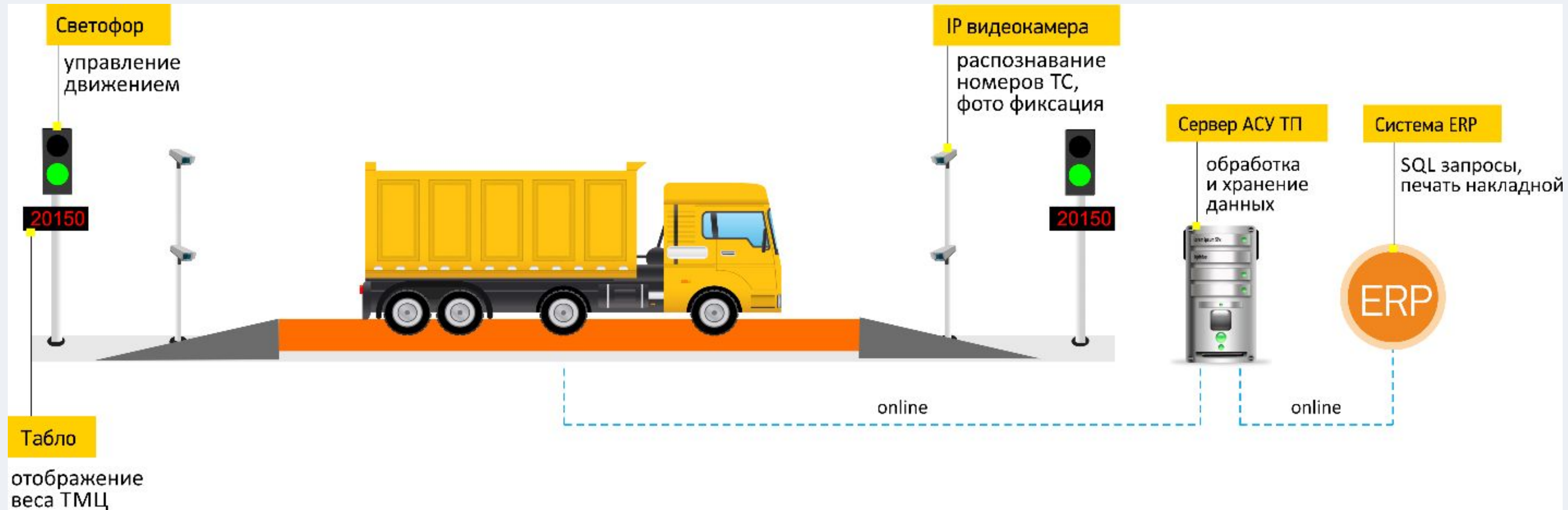

Логотип

(удалить перед финальным сохранением)

Интеллектуализация машин для послеуборочной обработки зерна

Логотип

(удалить перед финальным сохранением)



Система "Умный элеватор"

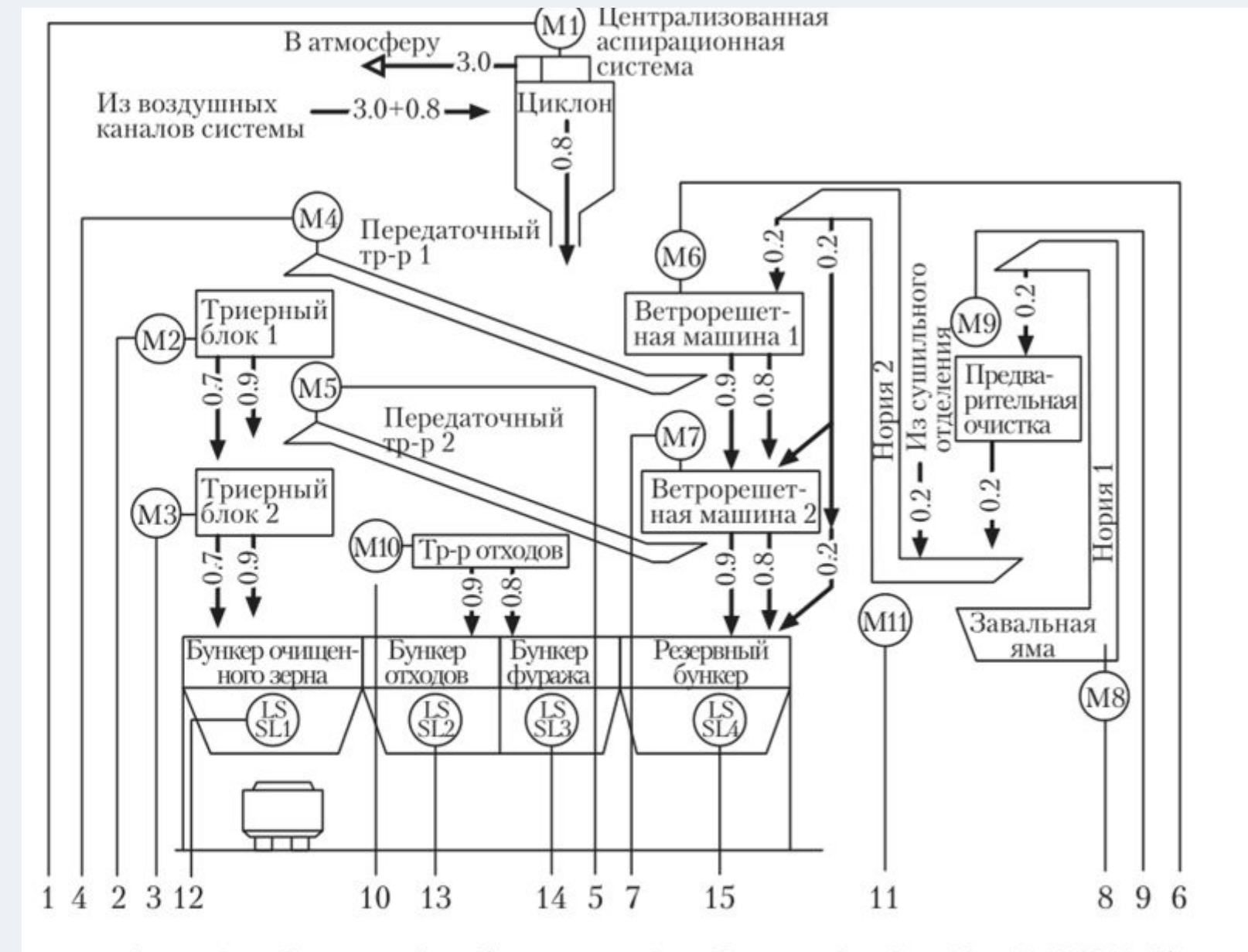

Автоматизация процесса очистки и сортирования зерна на агрегатах типа ЗАВ

Логотип

(удалить перед финальным сохранением)

Умный элеватор

Логотип

(удалить перед финальным сохранением)

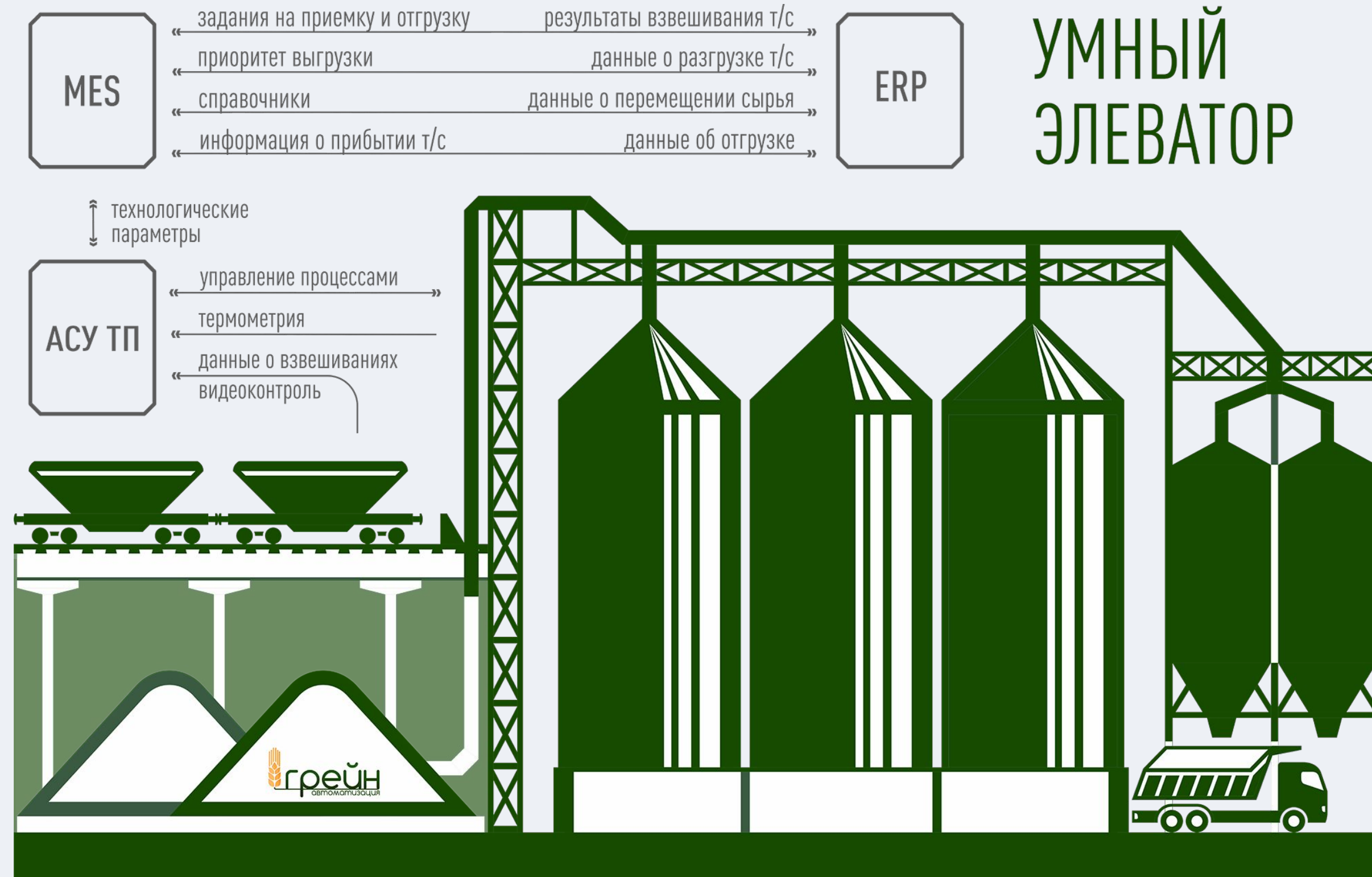

УМНЫЙ ЭЛЕВАТОР

Удлиненная наклонная камера

Логотип

(удалить перед финальным сохранением)

Транспортеры и нории

Логотип

(удалить перед финальным сохранением)

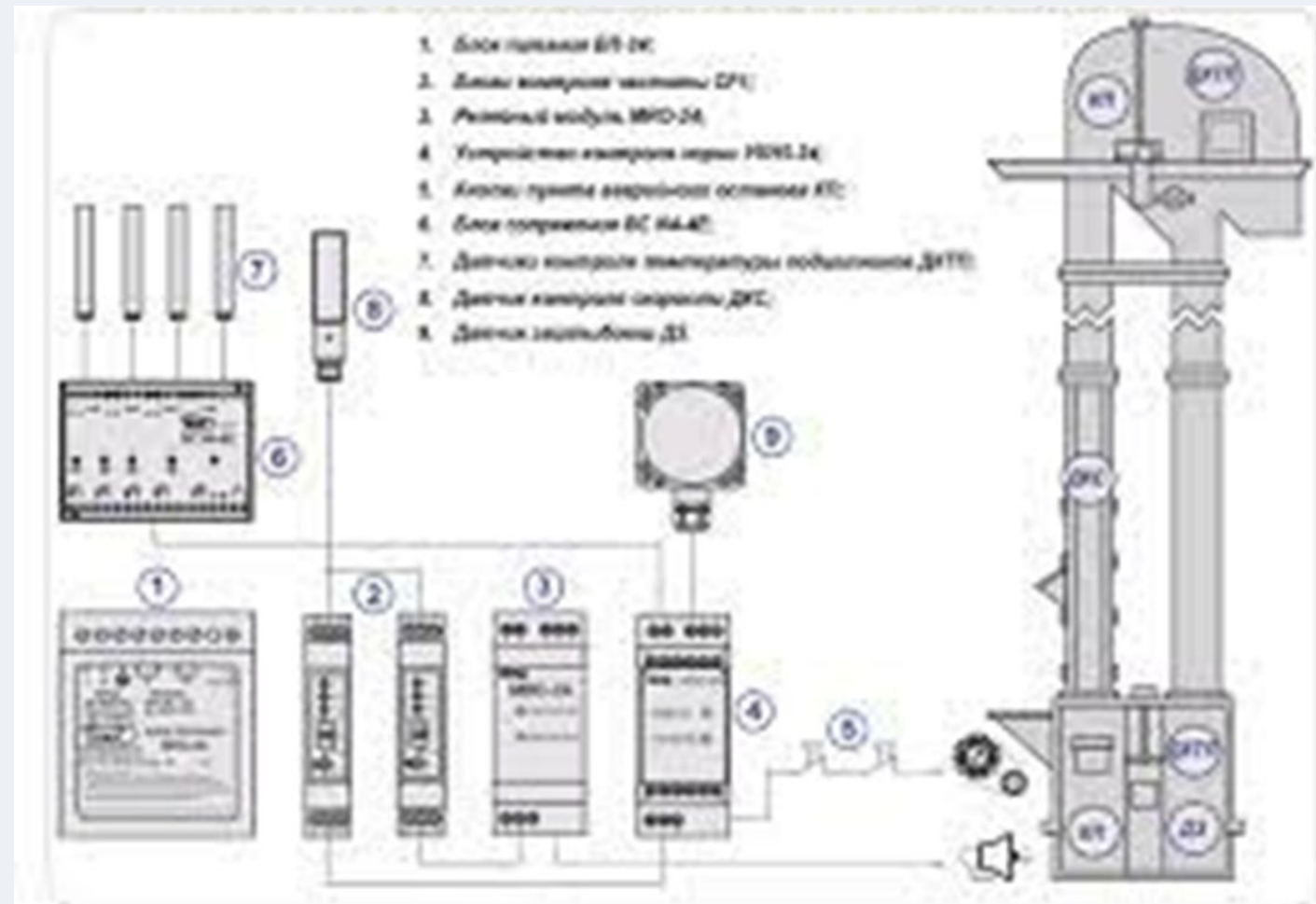

Система управления нориями

Логотип

(удалить перед финальным
сохранением)

Ленточные транспортеры

Логотип

(удалить перед финальным
сохранением)

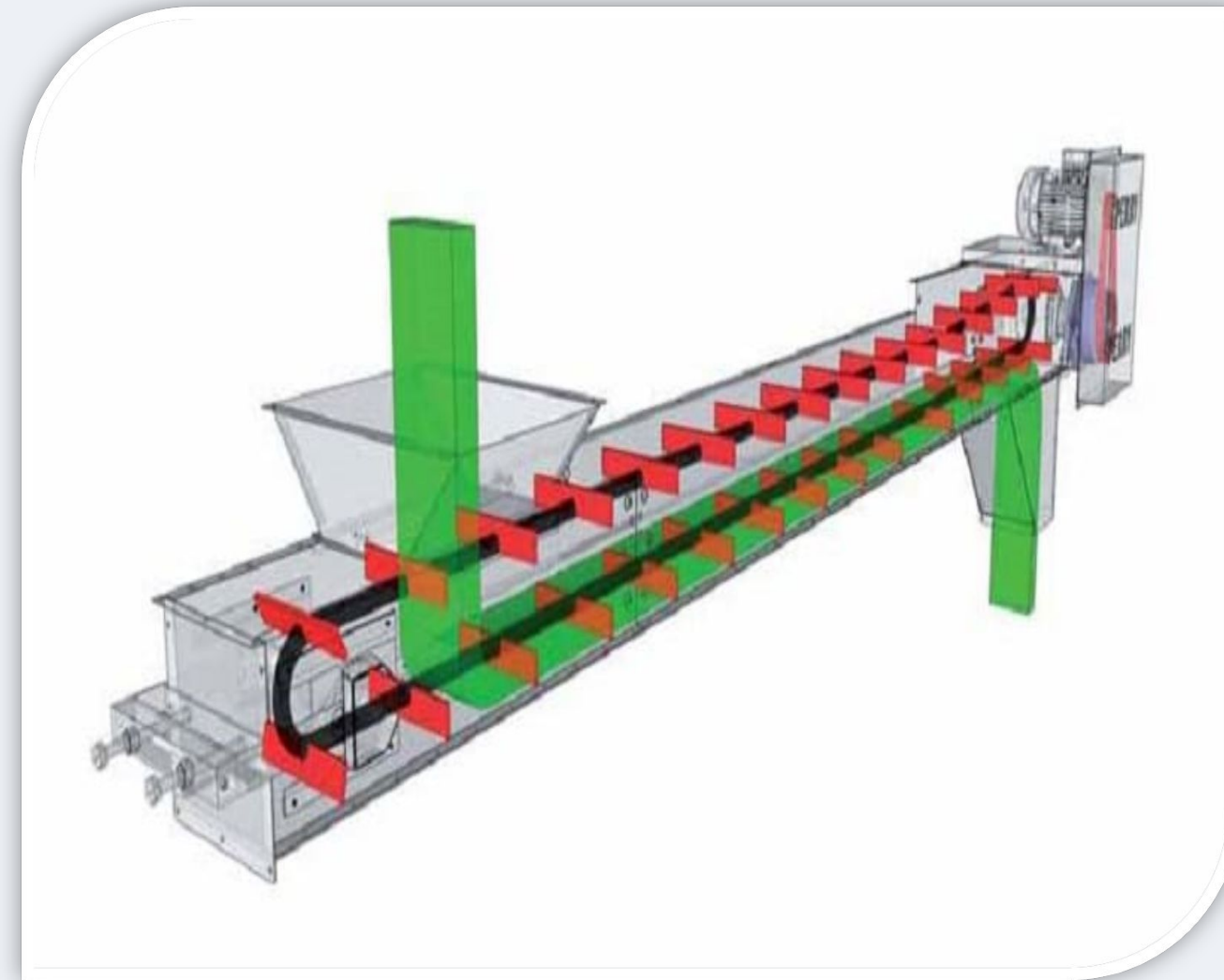

<https://rostselmash.com/products/forage-harvesters/>

Зерноуборочный комбайн TORUM 785

Логотип

(удалить перед финальным сохранением)

Система аспирации

Логотип

(удалить перед финальным сохранением)

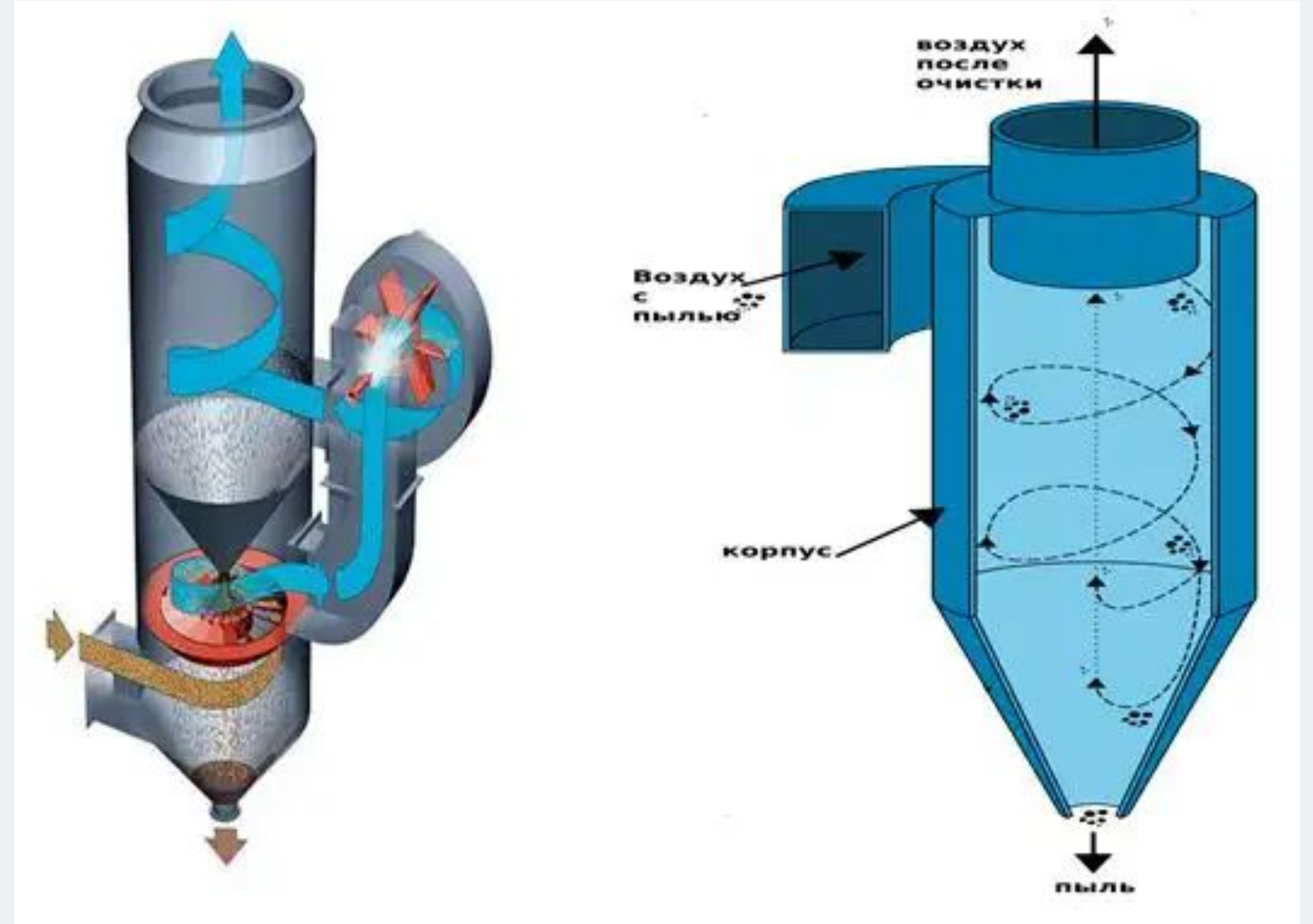
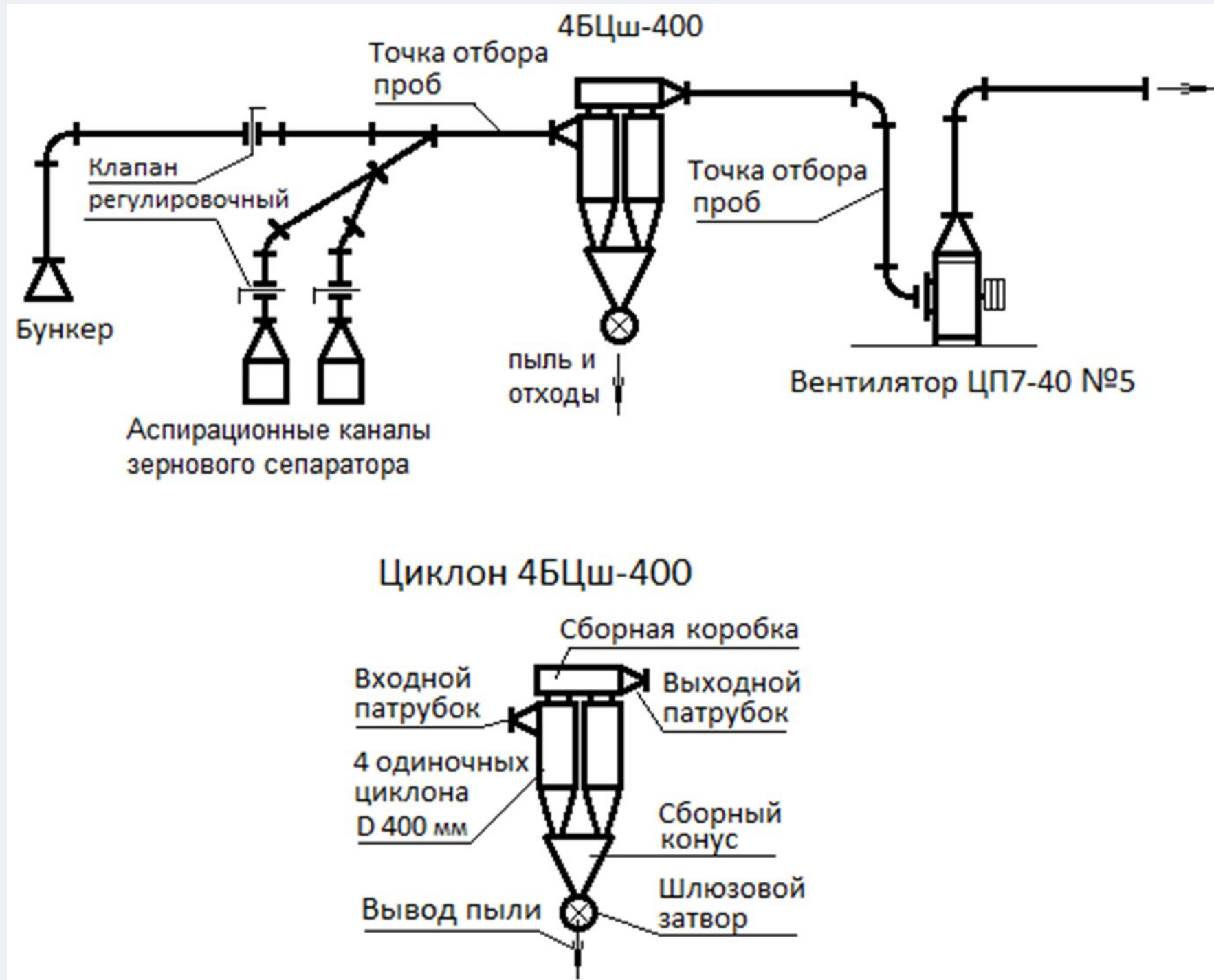

СИСТЕМА ОЧИСТКИ

Логотип

(удалить перед финальным сохранением)

Логотип

(удалить перед финальным сохранением)

Автоматизация сушилок

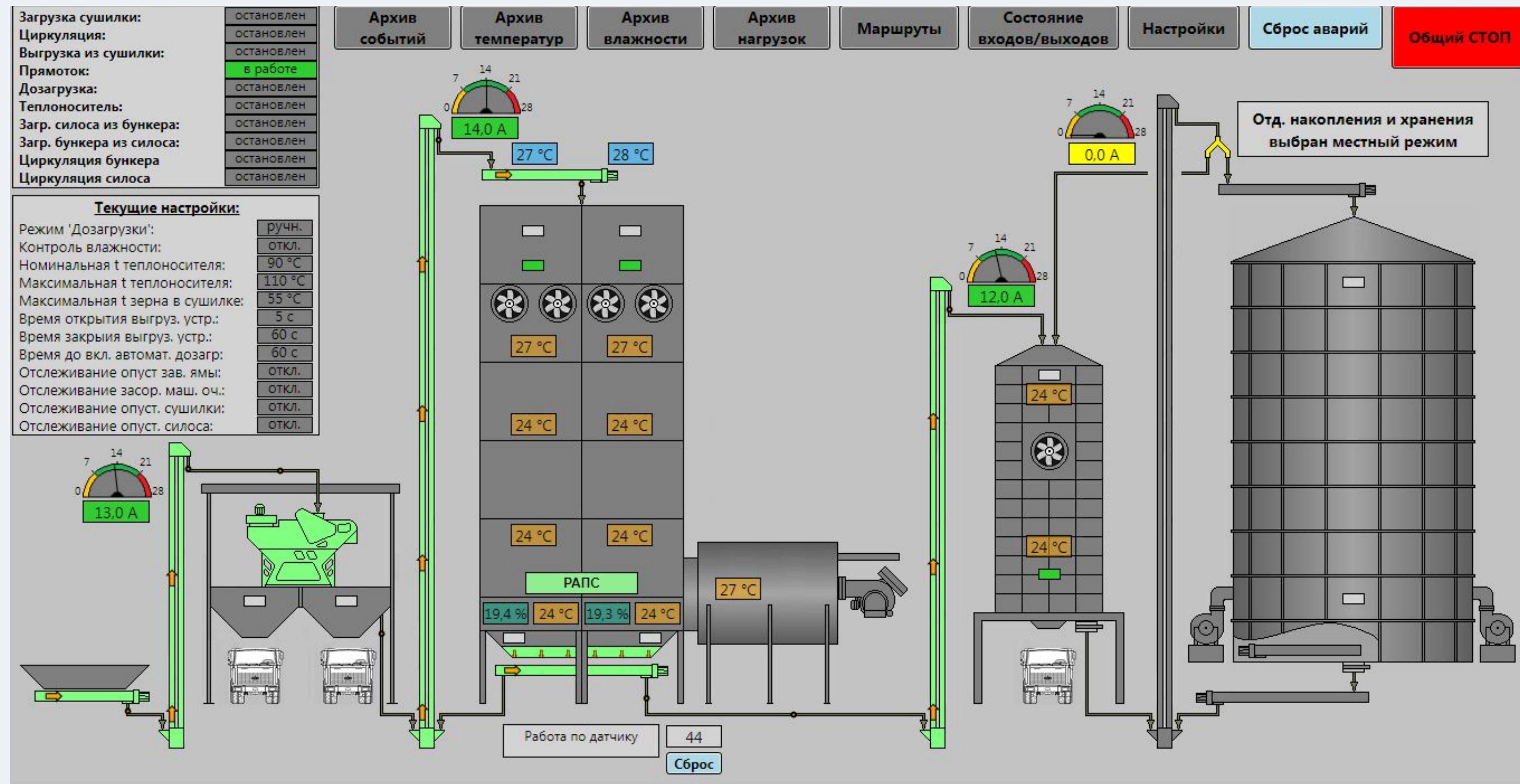

Программа управления зерносушильным комплексом ЗСК- 40 Ш

Логотип

(удалить перед финальным
сохранением)

Бункер

Логотип

(удалить перед финальным
сохранением)



Smart Launch - запатентованное устройство последовательного включения выгрузного и горизонтального шнеков.

<https://yandex.ru/search/>

Логотип

(удалить перед финальным
сохранением)

УМНАЯ МЕТКА РСМ Фейс Айди

Логотип

(удалить перед финальным
сохранением)

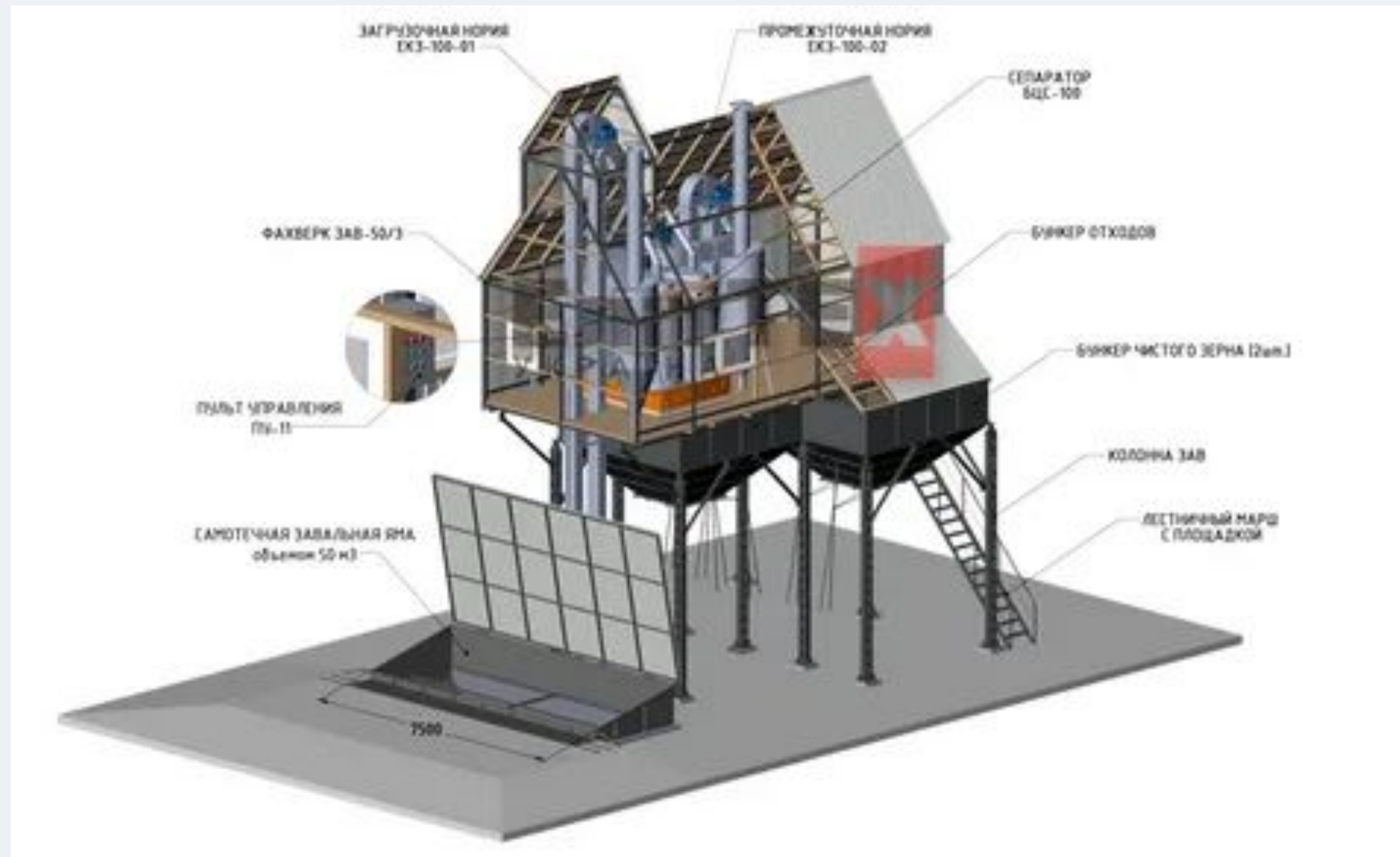

Система HarvestLab 3000 для автоматической регулировки длины резки на основании содержания сухого вещества.



Логотип

(удалить перед финальным
сохранением)

Транспорт АйДи

Логотип

(удалить перед финальным
сохранением)

[https://edu.vgsa.r
u](https://edu.vgsa.ru)

Система идентификации механизатора на основе
биометрии.

Логотип

(удалить перед финальным
сохранением)

КОГНИТИВНЫЙ автопилот

Логотип

(удалить перед финальным
сохранением)

РСМ Агротроник Пилот 2.0

Автопилот Cognitive Pilot Сбербанка

Логотип

(удалить перед финальным
сохранением)

Электронные системы повышения эффективности работы

Логотип

(удалить перед финальным
сохранением)

Система оценки возврата на
домолот

<https://edu.vgsa.ru>

Система компенсации продольного уклона 4D

**Спасибо
за внимание**

